

SECTION 5
Sangles, brides et suspensions pour tuyaux
Dispositifs de retenue pour câbles et conduits
701
Bride pour D.E. de tuyaux et conduits

Vis de carrosserie et écrou inclus.

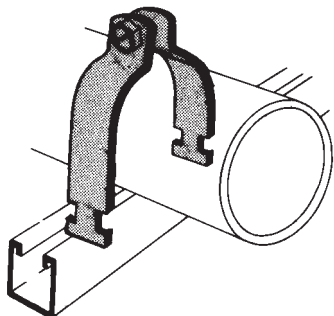

Cat. no.	D.E. du tuyau		Conduit		Poids/100 Emb.	
	(po)	(mm)	rigide	TEM	(lb)	std
701-045PG	0,36-0,45	9-11,5	—	—	9	10
701-055PG	0,46-0,55	11,5-14	—	—	10	10
701-065PG	0,56-0,65	14-17	—	—	11	10
701-075PG	0,66-0,75	17-19,5	—	1/2	13	10
701-088PG	0,76-0,88	19,5-22,5	1/2	—	15	10
701-100PG	0,89-1,00	22,5-25,4	—	3/4	16	10
701-113PG	1,01-1,13	25,5-29	3/4	—	17	10
701-126PG	1,14-1,26	29-32	—	1	18	10
701-140PG	1,27-1,40	32-36	1	—	18	10
701-153PG	1,41-1,53	36-39	—	1-1/4	19	10
701-167PG	1,54-1,67	39-42,5	1-1/4	—	20	10
701-180PG	1,68-1,80	42,5-46	—	1-1/2	23	10
701-193PG	1,81-1,93	46-49	1-1/2	—	26	10
701-204PG	1,93-2,04	49-52	—	—	30	10
701-225PG	2,10-2,25	53-57,5	—	2	32	10
701-237PG	2,26-2,37	57,5-60	2	—	34	10
701-245PG	2,33-2,45	59,95-62,5	—	—	36	10
701-257PG	2,46-2,57	62,5-65,5	—	—	38	10
701-287PG	2,75-2,87	70-73	2-1/2	2-1/2	40	10
701-294PG	2,88-2,94	73-75	—	—	42	10
701-306PG	2,95-3,06	75-78	—	—	42,5	10
701-319PG	3,07-3,19	78-81	—	—	43	10
701-350PG	3,36-3,50	85,5-89	3	3	45	10
701-356PG	3,51-3,56	89-90	—	—	46	10
701-379PG	3,70-3,79	94-96,5	—	—	48	10
701-400PG	3,80-4,00	96,5-101,5	3-1/2	3-1/2	49	10
701-450PG	4,25-4,50	108-114	4	4	70	10
701-556PG	5,25-5,56	121-141	5	5	75	5
701-665PG	6,25-6,65	146-170	6	6	80	5
701-876PG	8,50-8,75	197-222	8	8	85	5

Finis et matériaux standards

PG = Prégalvanisé (ex. : 701-045PG)

AL = Aluminium (ex. : 701-045AL)

avec quincaillerie plaquée zinc

SS6 = Acier inoxydable type 316 (ex. : 701-045SS6)

FG = Fibre de verre (pour conduits de 1/2 à 4 po)

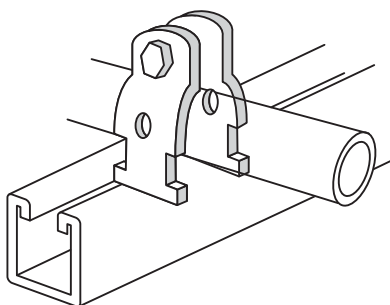
703
Bride universelle

N° de cat.	TEM/ Rigide	D.E. du conduit	Épaisseur du matériau	Poids/100 (lb)	Emb. std
703-1/2EG	1/2	0,706 - 0,840	cal.16	400	100
703-3/4EG	3/4	0,932 - 1,050	cal.14	550	100
703-1EG	1	1,163 - 1,315	cal.14	550	100
703-1-1/4EG	1-1/4	1,508 - 1,660	cal.14	800	50
703-1-1/2EG	1-1/2	1,738 - 1,900	cal.14	800	50
703-2EG	2	2,195 - 2,375	cal.14	800	50

 Finis standard : GoldGalv^{md} (ex. : 703-1/2) et électrogalvanisation
(EG) (ex. : 703-1-1/2EG)

 Une grosseur convient aux conduits rigides et aux TEM.
Assemblés individuellement avec vis et écrou.

Sangles, brides et suspensions pour tuyaux

SECTION 5

Dispositifs de retenue pour câbles et conduits

Quick Clamp II



La charge nominale 1 présente un facteur de sécurité de 4 tandis que les charges nominales 2 et 3 ont un facteur de sécurité de 1.

Données de commande

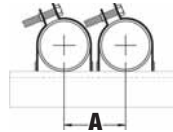

N° de cat.	Dimension A TEM po (mm)	Dimension A conduit rigide po (mm)	Qté carton	Poids/100 (lb)
TBQC050	1-5/16 (33,5)	1-1/4 (31,5)	100	10
TBQC075	1-3/4 (44,5)	1-11/16 (43)	100	12
TBQC100	1-13/16 (46)	1-3/4 (44,5)	100	13
TBQC125	2-1/8 (54)	2 (51)	50	15
TBQC150	2-3/8 (60,5)	2-3/16 (55,5)	50	16
TBQC200	2-5/8 (66,5)	2-1/2 (63,5)	50	19
TBQC250	3-1/16 (78)	3-1/16 (78)	25	29
TBQC300	3-11/16 (93,5)	3-11/16 (93,5)	25	34
TBQC350	4-3/16 (106,5)	4-3/16 (106,5)	25	38
TBQC400	4-11/16 (119)	4-11/16 (119)	25	42

Charges nominales

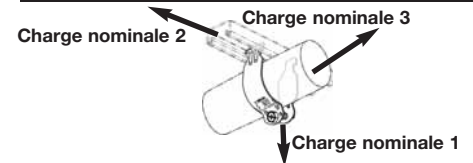

Charge nom. 1 Limite charge statique lb (kg)	Charge nom. 2 lb (kg)	Charge nom. 3 lb (kg)
200 (90)	50 (23)	50 (23)
200 (90)	50 (23)	50 (23)
200 (90)	50 (23)	50 (23)
200 (90)	50 (23)	50 (23)
200 (90)	50 (23)	50 (23)
200 (90)	50 (23)	50 (23)
350 (158)	50 (23)	50 (23)
350 (158)	50 (23)	50 (23)
350 (158)	50 (23)	50 (23)
350 (158)	50 (23)	50 (23)

Cobra



Données de commande

N° de cat.	Gros. nom. TEM (po)	Gros. nom. cond. rigide(po)	Gamme de D.E. de câbles (po)	Limite max. de charge statique (lb) Facteur de séc.=4	Qté carton	Poids/100 (lb)
CPC050	1/2	1/2	0,650 - 0,890	200	100	10
CPC075	3/4	3/4	0,860 - 1,110	200	100	12
CPC100	1	1	1,100 - 1,400	200	100	14
CPC125	1 1/4	1 1/4	1,400 - 1,725	200	50	16
CPC150	1 1/2	1 1/2	1,690 - 1,980	200	50	18
CPC200	2	2	1,980 - 2,576	200	50	24
CPC250	2 1/2	2 1/2	2,576 - 3,060	350	25	36
CPC300	3	3	3,060 - 3,626	350	25	42
CPC350	3 1/2	3 1/2	3,626 - 4,126	350	25	46
CPC400	4	4	4,126 - 4,626	350	25	50

Matériau standard : acier de grade commercial à fini électroaluminisé brillant. Également offert en acier inoxydable 316L (pour commander, ajouter le suffixe "SS6" au numéro de catalogue, exemple CPC050SS6). La tête du boulon en acier inoxydable est combinée hexagon/fente seulement. Ce produit n'est pas fabriqué en aluminium.

King Cobra



Données de commande

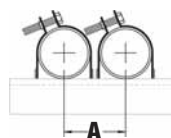

N° de cat.	Gros. nom. TEM	Gros. nom. conduits rigides	Gamme de D.E. des câbles (po)	Qté carton	Poids/100 (lb)
LKCPC050	1/2	1/2	0,650 - 0,890	100	15
LKCPC075	3/4	3/4	0,860 - 1,110	100	16
LKCPC100	1	1	1,100 - 1,400	50	19
LKCPC125	1 1/4	1 1/4	1,400 - 1,725	50	23
LKCPC150	1 1/2	1 1/2	1,690 - 1,980	50	27
LKCPC200	2	2	1,980 - 2,576	50	38
LKCPC250	2 1/2	2 1/2	2,576 - 3,060	25	44
LKCPC300	3	3	3,060 - 3,626	25	53
LKCPC350	3 1/2	3 1/2	3,626 - 4,126	25	58
LKCPC400	4	4	4,126 - 4,626	25	66

Charges nominales

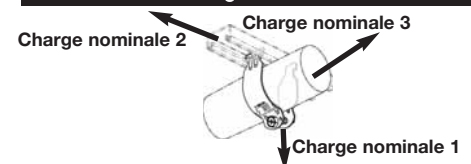

Charge nom. 1 Limite charge statique lb (kg)	Charge nom. 2 lb (kg)	Charge nom. 3 lb (kg)
350 (159)	50 (23)	50 (23)
350 (159)	50 (23)	50 (23)
350 (159)	50 (23)	50 (23)
350 (159)	50 (23)	50 (23)
350 (159)	50 (23)	50 (23)
350 (159)	50 (23)	50 (23)
350 (159)	50 (23)	50 (23)
450 (204)	50 (23)	50 (23)
450 (204)	50 (23)	50 (23)
450 (204)	50 (23)	50 (23)

SECTION 5

Sangles, brides et suspensions pour tuyaux

Dispositifs de retenue pour câbles et conduits

CH118

Serre-câble robuste

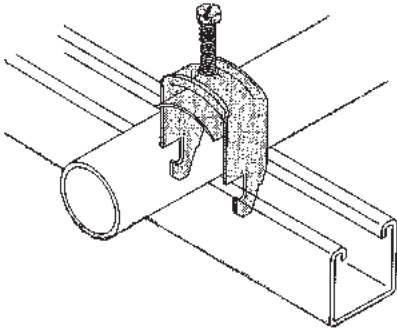

N° de cat.	Dia. ext.		Conduit rigide	TEM	Poids/100 (lb)
	câble ou tuyau (po)	(mm)			
CH118-047EG	0,27-0,47	7,5-12	—	—	7
CH118-055EG	0,40-0,55	10-14	—	—	8
CH118-081EG	0,50-0,81	13-21	1/2	1/2	9
CH118-110EG	0,70-1,10	18-28	3/4	3/4	17
CH118-125EG	0,85-1,25	22-27	3/4	1	18
CH118-135EG	1,00-1,35	26-36	1	1	19
CH118-175EG	1,33-1,75	34-44	1-1/4	1-1/2	21
CH118-205EG	1,65-2,05	42-52	1-1/2	—	24
CH118-250EG	2,12-2,50	54-64	2	—	48
CH118-300EG	2,60-3,00	66-76	2-1/2	—	54
CH118-325EG	2,75-3,25	70-82	—	—	65
CH118-375EG	3,25-3,75	82-94	3	—	105
CH118-425EG	3,75-4,25	94-110	3-1/2	—	113
CH118-475EG	4,25-4,75	110-120	4	—	124

Finis standard : électroaluminisation (EG) et aluminium (AL) avec selle et quincaillerie en acier inoxydable type 304SS.
Acier inoxydable type 316 avec quincaillerie en acier inoxydable type 304.

Offert en configurations double et triple.
Exemples : Double - CH128-047EG
Triple - CH138-047EG

- CB118** – Contre-selle
- EB118** – Selle allongée
- DB118** – Selle double

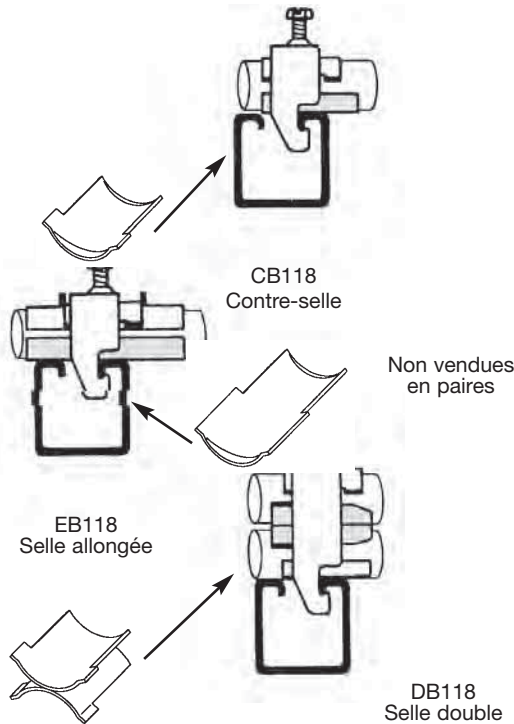

N° de cat.	Poids/100 (lb)
Contre-selle	
CB118-047PG	1
CB118-055PG	1
CB118-070PG	1-1/2
CB118-090PG	2
CB118-110PG	3-1/2
CB118-140PG	4
CB118-175PG	4-1/2
CB118-200PG	5
CB118-250PG	11
CB118-300PG	13
Selle allongée	
EB118-047PG	4
EB118-055PG	4-1/2
EB118-070PG	5-1/2
EB118-090PG	6
EB118-110PG	13-1/2
EB118-140PG	16
EB118-175PG	17
EB118-200PG	20
EB118-250PG	30
EB118-300PG	38
Selle double	
DB118-047PG	2
DB118-055PG	2
DB118-070PG	3
DB118-090PG	3

Finis standards : prégalvanisation (PG)

Dispositifs de retenue pour câbles et conduits

A716 – Bride coussinée Snap•Guard[™] pour tubes
P716 – Bride coussinée Snap•Guard[™] pour tuyaux

Fini standard : GoldGalv[™]
 Offert en acier inoxydable (SS)
 (ex. : A716-1SS) et en fini électroaluminisé
 (EG) (couleur argent) (ex. : A716-1EG)

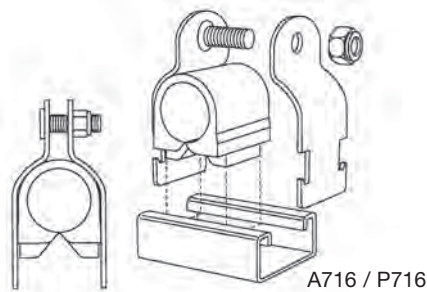

- Assemblage d'une bride en acier, fini GoldGalv[™], avec un boulon, un écrou et un coussinet.
- Sert à fixer les tuyaux, tubes et flexibles qui transportent des liquides.
- Installation aussi facile et rapide que pour une bride ordinaire.
- Le coussinet absorbe les chocs et les vibrations associées aux poussées de liquide dans les tubes, tuyaux et flexibles.
- Résiste à des températures de 149 à -40° C (300 à -40° F).
- Chaque assemblage de bride coussinée est emballé séparément.

Tubes			Tuyaux			
N° de cat. de l'assemblage	D.E. des tubes	Poids/100 (lb)	N° de cat. de l'assemblage	Gros. nom. du tuyau	Emb. std	Poids/100 (lb)
A716-1/4	1/4	10	P716-1/4	1/4	25	10
A716-3/8	3/8	14	P716-3/8	3/8	25	14
A716-1/2	1/2	16	P716-1/2	1/2	25	6
A716-5/8	5/8	16	P716-3/4	3/4	25	18
A716-3/4	3/4	18	P716-1	1	25	22
A716-7/8	7/8	18	P716-1-1/4	1-1/4	25	27
A716-1	1	22	P716-1-1/2	1-1/2	10	36
A716-1-1/8	1-1/8	24	P716-2	2	10	43
A716-1-1/4	1-1/4	27	P716-2-1/2	2-1/2	10	49
A716-1-3/8	1-3/8	27	P716-3	3	10	60
A716-1-1/2	1-1/2	36	P716-3-1/2	3-1/2	10	62
A716-1-5/8	1-5/8	37	P716-4	4	10	94
A716-1-3/4	1-3/4	37	-	-	10	-
A716-1-7/8	1-7/8	43	-	-	10	-
A716-2	2	43	-	-	10	-
A716-2-1/8	2-1/8	44	-	-	10	-
A716-2-3/8	2-3/8	49	-	-	10	-
A716-2-5/8	2-5/8	53	-	-	10	-
A716-3-1/8	3-1/8	62	-	-	10	-
A716-4-1/8	4-1/8	94	-	-	10	-

U716, U717

Sangle coussinée à deux trous

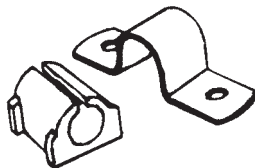

- Sert à guider, à protéger et à espacer uniformément les parcours de lignes. Méthode à coût faible et économie de temps pour l'installation de tubes et flexibles aux équipements.
- Le coussinet est conçu pour résister aux effets de la plupart des huiles, produits chimiques et composés industriels de nettoyage. Il résiste à des températures de -45 à 121° C (-50 à 275° F). Les rebords emboîtants assurent que le coussinet reste bien en place.
- Comme elle peut être fixée à n'importe quelle surface plate avec deux vis ou deux clous ordinaires, cette bride élimine l'usage de profilés spéciaux, ce qui se traduit en économie d'espace et de coût.
- Les brides coussinées absorbent la vibration, les chocs et le bruit dans les systèmes de transport de liquides et éliminent l'électrolyse.

N° de cat. de l'assemblage	D.E. des tubes en cuivre et en acier	Gros. nom. des tuyaux à eau en cuivre	Gros. nom. des tuyaux	Emb. std	Poids/100
U716-1/4	1/4	-	-	25	3
U716-3/8	3/8	1/4	-	25	4
U716-1/2	1/2	3/8	1/4	25	6
U716-5/8	5/8	1/2	3/8	25	6
U716-3/4	3/4	5/8	-	25	7
U716-7/8	7/8	3/4	1/2	25	7
U716-1	1	-	-	25	8
U716-1-1/8	1-1/8	1	-	25	8
U716-1-1/4	1-1/4	-	-	10	17
U716-1-3/8	1-3/8	1-1/4	-	10	20
U716-1-1/2	1-1/2	-	-	10	22
U716-1-5/8	1-5/8	1-1/2	-	10	23
U716-2	2	-	-	10	41
U716-2-1/8	2-1/8	-	-	10	41
U716-2-3/8	2-3/8	-	-	10	44

Fini standard : GoldGalv[™]

SECTION 5

Sangles, brides et suspensions pour tuyaux

Dispositifs de retenue pour câbles et conduits

Série 6H

Bride de suspension pour conduits et tuyaux



Série 6H



Série 6H-B
avec boulon et écrou
hexagonal

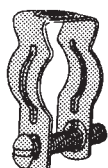

Série fileté 6H-TB

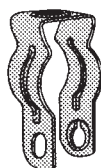

Série fileté 6H-T

Caractéristiques

- Convient aux TEM et conduits rigides de 1/2 à 4 po
- Peut servir à l'installation verticale ou horizontale
- Un ensemble boulon et écrou hexagonal est fourni avec les brides de la Série 6H-TB pour éviter la manutention et la perte de pièces
- Facile à installer à l'usage d'un tournevis

N° de cat.	Gros. de conduits (po)		Poids/100 (lb)
	Rigide	TEM	
6H0	3/8 - 1/2	1/2	5
6H0-B	3/8 - 1/2	1/2	7
6H0-T	3/8 - 1/2	1/2	5
6H0-TB	3/8 - 1/2	1/2	6
6H1	3/4	3/4	6
6H1-B	3/4	3/4	7
6H1-T	3/4	3/4	6
6H1-TB	3/4	3/4	7
6H2	1	1	7
6H2-B	1	1	9
6H2-1/2	-	1-1/4	8
6H2-1/2-B	-	1-1/4	10
6H3-SC	1-1/4	1-1/2	8
6H3-B	1-1/4	1-1/2	10
6H3-TB	1-1/4	1-1/2	10
6H4	1-1/2	-	17
6H4-B	1-1/2	-	19
6H4-TB	1-1/2	-	19
6H5	2	2	24
6H5-B	2	2	26
6H5-TB	2	2	26
6H6	2-1/2	2-1/2	28
6H6-B	2-1/2	2-1/2	30
6H7	3	3	36
6H7-B	3	3	38
6H8	3-1/2	3-1/2	39
6H8-B	3-1/2	3-1/2	41
6H9	4	4	44
6H9-B	4	4	47

Fini standard : électro galvanisation (sans suffixe)

Offerte en acier inoxydable 304 (SS)

Embase de montage pour attaches

Sert aux profilés de structure



N° de cat.	Largeur des profilés (po)	Largeur max. d'attaches (po)	Emballage	
			Carton	Standard
TC5363X	1-1/2 et 1-5/8	0,301	50	250

INSTALLATION

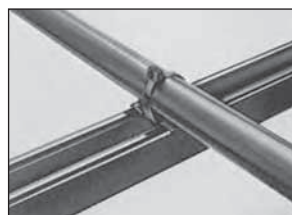
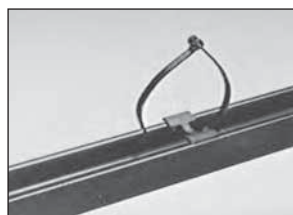

- Pour installer, enclencher l'embase dans le profilé et tourner.
- Pour usage intérieur et extérieur.
- Surface lisse pour protéger l'isolant des câbles.
- Convient à une gamme étendue de diamètres de câbles.

Pour fixer des faisceaux, des câbles ou des flexibles à des profilés de structure, il est possible de réduire considérablement les coûts d'installation en utilisant cette embase de montage. Fabriquée de nylon lisse résistant aux conditions climatiques, elle est conçue pour protéger l'isolant des câbles et les flexibles contre l'usure et les dommages qui risquent de se produire à l'usage de serre-câbles en métal. Elle convient aux installations intérieures et extérieures, et s'installe d'un simple mouvement de pression et de torsion, sans vis, boulon ou outil. Pour profilés de 1-1/2 et 1-5/8 po, quelle qu'en soit la profondeur. Les attaches Ty-Rap^{md} et Ty-Fast^{md} se commandent séparément.

SECTION 5

Sangles, brides et suspensions pour tuyaux

Dispositifs de retenue pour câbles et conduits

AB880

Selle de 3 po en porcelaine

AB881

Selle de 4 po en porcelaine

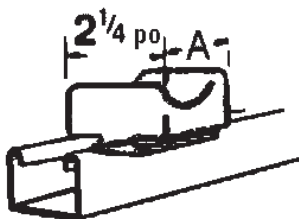

N° de cat.	Dim. (po)		Poids/100 (lb)
	A	Dia. max. de câble	
AB880	3	3	73
AB881	4	4-1/2	104

C755

Serre-câbles en porcelaine

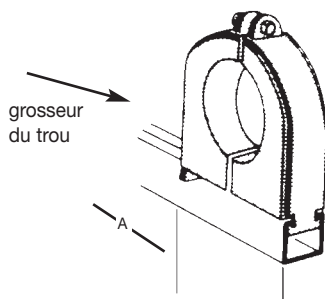

N° de cat.	Grosueur du trou	Dim. (po) A	Poids/100 (lb)
C755-1A	3/8	1-9/16	50
C755-1B	1/2	1-9/16	50
C755-1C	5/8	1-9/16	50
C755-2	3/4	2-5/32	91
C755-2A	7/8	2-5/32	90
C755-2B	1	2-5/32	85
C755-2C	1-1/8	2-5/32	82
C755-3	1-1/4	2-5/8	114
C755-3A	1-3/8	2-5/8	110
C755-3B	1-1/2	2-5/32	105
C755-3C	1-5/8	2-5/8	102
C755-4	1-3/4	3-3/4	220
C755-4A	1-7/8	3-3/4	214
C755-4B	2	3-3/4	205
C755-4C	2-1/8	3-3/4	200
C755-5	2-1/4	4-1/4	260
C755-5A	2-3/8	4-1/4	250
C755-5B	2-1/2	4-1/4	243

N° de cat.	Grosueur du trou	Dim. (po) A	Poids/100 (lb)
C755-5C	2-5/8	4-1/4	240
C755-6	2-3/4	4-3/4	250
C755-6A	2-7/8	4-3/4	240
C755-6B	3	4-3/4	230
C755-6C	3-1/8	4-3/4	220
C755-7	3-1/4	5-13/16	340
C755-7A	3-3/8	5-13/16	330
C755-7B	3-1/2	5-13/16	318
C755-7C	3-5/8	5-13/16	387
C755-8	3-3/4	6-7/8	565
C755-8A	3-7/8	6-7/8	550
C755-8B	4	6-7/8	535
C755-8C	4-1/8	6-7/8	520
C755-8D	4-1/4	6-7/8	490
C755-8E	4-3/8	6-7/8	475
C755-8F	4-1/2	6-7/8	460

Fini standard : GoldGalv^{md} avec quincaillerie en bronze
Convient également aux profilés de 1-1/2 po

Dispositifs de retenue pour câbles et conduits

S716

Bande coussinée isolante et antivibration



1-5/8 po



Pour usage avec la bride 701 pour tubes et tuyaux. Pour déterminer la grosseur de bride à commander, ajouter 1/4 po au diamètre extérieur du tube ou du tuyau pour laisser l'espace nécessaire à la bande coussinée.

Pour faciliter la mesure et la coupe, la bande est marquée aux 1/4 de pouce. Règle imprimée à l'endos de chaque carton. Emballages individuels de 20 pieds.

La bande coussinée empêche le contact métal-à-métal, aide à l'insonorisation, absorbe les impacts et protège contre la corrosion, la distorsion et l'abrasion. Conçue pour usage optimal à des températures de -1 à 149° C (-30 à 300° F). Utilisée avec la bride 701, cette bande sert aux applications de retenue sur les tubes et tuyaux de 1/4 à 6 po.

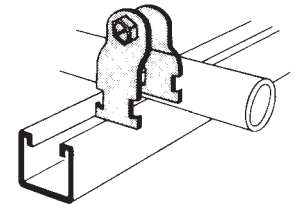

La bride 701 se commande séparément.

C708U

Sangle courte pour montage sur profilé ou au mur

Fini standard : GoldGalv^{md} (ex. : C708U-1/2)

Ne laisse aucun jeu entre le tuyau et le profilé.

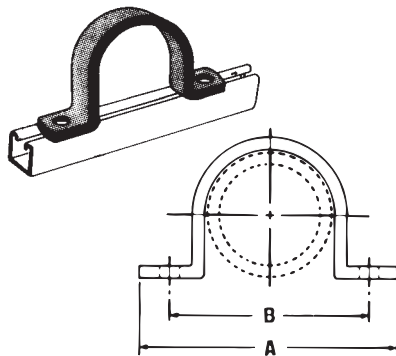

Gros. de tuyau	Dimensions (po)		Dimensions (E X I)	Gros. du trou	Charge nom. (lb)	Poids/100 (lb)
	A	B				
1/2	2-7/8	2	1/8	1-5/8	9/32	23
3/4	3-1/16	2-3/16	1/8	1-5/8	9/32	26
1	3-3/8	2-1/2	1/8	1-5/8	9/32	31
1-1/4	3-11/16	2-13/16	1/8	1-5/8	9/32	35
1-1/2	3-15/16	3-1/16	1/8	1-5/8	9/32	39
2	5-3/4	4-1/8	1/4	1-5/8	7/16	94
2-1/2	6-3/16	4-9/16	1/4	1-5/8	7/16	100
3	6-13/16	5-3/16	1/4	1-5/8	7/16	100
3-1/2	7-5/16	5-11/16	1/4	1-5/8	7/16	100
4	7-13/16	6-3/16	1/4	1-5/8	7/16	1200
5	8-7/8	7-1/4	1/4	1-5/8	7/16	1200
6	9-15/16	8-5/16	1/4	1-5/8	7/16	1200

Matériau : acier au carbone

SECTION 5

Sangles, brides et suspensions pour tuyaux

Brides de suspension pour tuyaux

C711

Bride de suspension en J pour tuyaux

Finis standard : GoldGalv[™] et électrogalvanisation (EG)
(ex. : C711-1/2EG)

Conforme à la norme MSS SP 69, type 5.

Trou percé pour permettre le montage latéral comme support mural.

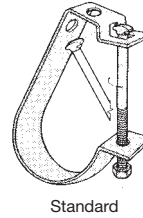

Standard

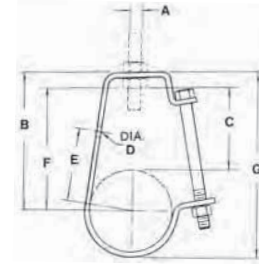

Gros. de tuyau	Gros. de tige A	Dimensions (po)							Épaisseur	Gros. de boulon	Charge max. recom. (lb)	Poids approx. au 100 (lb)
		B	C	D	E	F	G					
1/2	3/8	2-5/8	1-3/4	7/16	1-1/2	1-15/16	3-5/32	cal. 12 x 3/4	1/4	400	18	
3/4	3/8	2-7/8	1-7/8	7/16	1-11/16	2-1/8	3-1/2	cal. 12 x 3/4	1/4	400	21	
1	3/8	2-15/16	1-15/16	7/16	1-13/16	2-5/16	3-11/16	cal. 12 x 3/4	1/4	400	22	
1-1/4	3/8	3-1/4	2	7/16	2-1/16	2-5/8	4-1/8	cal. 12 x 3/4	1/4	400	25	
1-1/2	3/8	3-9/16	2-3/16	7/16	2-7/16	2-7/8	4-5/8	cal. 12 x 3/4	1/4	400	27	
2	3/8	3-11/16	2-1/8	7/16	2-9/16	3-1/16	5	cal. 12 x 3/4	1/4	400	29	
2-1/2	1/2	4-7/16	2-7/16	9/16	3-3/16	3-5/8	6	cal. 12 x 1-1/4	3/8	500	64	
3	1/2	4-13/16	2-9/16	9/16	3-1/2	4-1/16	6-21/32	cal. 12 x 1-1/4	3/8	500	72	
3-1/2	1/2	5-1/8	2-5/8	9/16	3-3/4	4-3/8	7-5/16	3/16 x 1-1/4	3/8	500	84	
4	5/8	6-1/8	3-3/16	9/16	4-5/8	5-3/16	8-9/16	3/16 x 1-1/4	3/8	550	138	
5	5/8	6-3/4	3-1/4	9/16	5-1/16	5-3/5	9-23/32	3/16 x 1-1/4	3/8	550	162	
6*	3/4	7-3/4	3-9/16	9/16	5-13/16	6-5/8	11-1/4	3/16 x 1-3/4	3/8	600	249	
8*	7/8	9-3/16	3-15/16	9/16	6-15/16	8	13-11/16	3/16 x 1-3/4	3/8	760	291	

* Les brides de 6 po et plus ont des trous au lieu des fentes.

C727

Anneau réglable

Finis standard : prégalvanisation (sans suffixe) et acier inoxydable (SS)
(ex. : C727-1/2PG)

Matériau : acier au carbone

Conforme à la norme MSS SP69, type 10

Gros. de tube ou tuyau	Gros. de tige	Dimensions (po)				Épaisseur	Charge max. recom. (lb)	Poids approx. au 100
		A	B	C				
1/2	3/8	3-1/8	2-5/8	1-3/8	cal. 16 x 1	400	9	
3/4	3/8	3-1/8	2-1/2	1-1/8	cal. 16 x 1	400	9	
1	3/8	3-3/8	2-5/8	1-1/8	cal. 16 x 1	400	9	
1-1/4	3/8	3-3/4	2-7/8	1-1/8	cal. 16 x 1	400	10	
1-1/2	3/8	3-7/8	2-7/8	1	cal. 16 x 1	400	11	
2	3/8	4-1/4	3	1	cal. 16 x 1	400	12	
2-1/2	1/2*	5-3/4	4-1/4	1-5/8	cal. 14 x 1-3/16	600	28	
3	1/2*	6	4-1/8	1-1/4	cal. 14 x 1-3/16	600	30	
3-1/2	1/2*	7-3/8	5-1/4	2-1/8	cal. 14 x 1-3/16	600	34	
4	5/8*	7-3/8	5	2-5/8	cal. 14 x 1-1/4	1000	37	
5	5/8**	9	6-1/8	2-1/4	cal. 12 x 1-1/4	1250	83	
6	3/4**	9-3/8	6-1/2	1-7/8	cal. 12 x 1-1/4	1250	95	

* Un écrou de 3/8 po doit être utilisé sur les tiges de grosseur NFPA.

** Un écrou de 1/2 po doit être utilisé sur les tiges de grosseur NFPA.

