

T&B Conduit Fittings

Informations générales

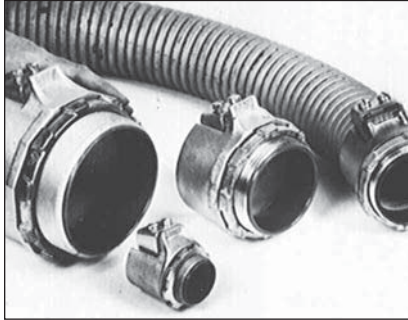

De Thomas & Betts... Une ligne complète de produits

Depuis le début du siècle, Thomas & Betts est reconnue chef de file dans le domaine des raccords électriques. Les raccords Chase^{md} et les coupleurs Erickson^{md}, marques lancées sur le marché par Thomas & Betts, sont toujours aussi populaires et sont établies comme standard pour l'industrie. Thomas & Betts maintient sa position enviable. Voici pourquoi.

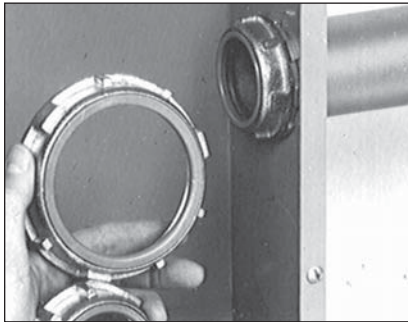

Design novateur

Deux preuves de la qualité d'un accessoire électrique sont une conception adaptée à l'application finale et une fiabilité correspondant à la durée de vie de l'installation. Parce que Thomas & Betts est à l'écoute de ses usagers, ses produits ont fait leurs preuves. Les problèmes soulevés en chantier et les suggestions de personnes compétentes en électricité ont mené au développement de la plupart des produits présentés dans cette section. Certains ont même été fabriqués pour des clients particuliers en réponse à des problèmes précis d'installation et de rendement. Vous profitez donc de l'expérience des autres.

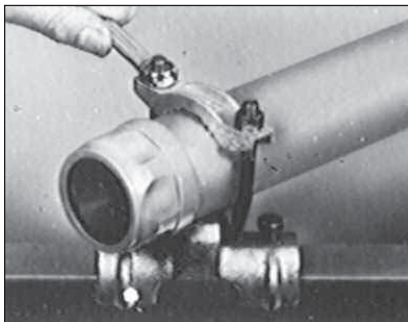

Approbations et homologations

Une solide résistance mécanique, la continuité de masse et l'intégrité environnementale sont des critères que doivent satisfaire les accessoires pour conduits électriques. Thomas & Betts fabrique les siens conformément au code canadien de l'électricité, ainsi qu'aux exigences de l'Association canadienne de normalisation. Vous pouvez vous fier aux raccords et accessoires Thomas & Betts.

Remarque : Les dimensions citées dans ce catalogue ne sont qu'approximatives.

Produits à rendement supérieur

Qualité et rendement ne s'obtiennent qu'à la fusion des talents de conception et des techniques avancées de fabrication. Les matériaux et les méthodes utilisés par Thomas & Betts dans la fabrication de ses accessoires sont aussi nombreux que variés, chacun ayant été choisi en fonction de son apport au produit fini. Cette combinaison vous assure la fiabilité de rendement à laquelle vous vous attendez des produits Thomas & Betts.

Coût d'installation minimisé

Le coût d'installation dépend directement du coût d'achat, de la disponibilité, de la facilité d'installation et du rendement du produit utilisé. Thomas & Betts inclut le coût d'installation minimisé dans chaque carton d'accessoires pour conduits qu'elle vend.

Raccords et accessoires T&B

Raccords pour conduits métalliques rigides

Spécifications—Conduits métalliques rigides / Conduits métalliques rigides à revêtement de PVC

Référence : Article 12-1000 CCE

Les conduits métalliques rigides offrent la protection mécanique maximale aux conducteurs qui y sont logés. Ces conduits peuvent être installés à l'intérieur comme à l'extérieur, en emplacements secs et mouillés, exposés ou dissimulés, dans toutes les conditions atmosphériques et en emplacements dangereux.

Les conduits rigides en acier galvanisé noyés dans le béton ne requièrent aucune protection supplémentaire contre la corrosion. En contact avec le sol, ils ne requièrent normalement aucune protection supplémentaire contre la corrosion. Toutefois, si le sol dans lequel ils sont enfouis est corrosif (résistivité de moins de 2,000 ohm-centimètre) ou contient des cendres, il est nécessaire d'appliquer un revêtement de mastic bitumineux, une peinture à base d'asphalte ou un revêtement en PVC sur le conduit. Selon l'article 12-934 CCE, un conduit rigide en acier enfoui dans ou sous des cendres constamment humides doit être noyé dans au moins 25 mm (1 p) de béton sans contenu de cendres à moins qu'il ne soit installé au moins 450 mm (18 po) sous le remblayage. Les conduits en acier protégés contre la corrosion par une simple couche d'émail sont réservés à l'usage intérieur dans des environnements où ils ne sont pas exposés à des substances très corrosives.

Les conduits métalliques rigides non ferreux (aluminium) ne peuvent être noyés dans du béton qui contient des chlorures solubles tels le chlorure de calcium, du sable marin non lavé, de l'eau de mer ou des agrégats qui contiennent du corail. S'ils subissent un traitement approprié — revêtement de mastic bitumineux, peinture à base d'asphalte ou revêtement en PVC — ils peuvent être installés dans du béton qui contient des chlorures.

Les revêtements supplémentaires non métalliques qui servent présentement à protéger les conduits métalliques ferreux et non ferreux n'ont pas été testés pour déterminer leur résistance à la corrosion.

Selon l'article 12-928 1c) CCE, lorsqu'un conduit est introduit dans une boîte ou un raccord, un manchon doit être installé pour protéger les fils contre l'abrasion, à moins que la boîte ou le raccord soit doté d'une protection équivalente.

Selon l'article 12-906 CCE, lorsqu'un conducteur de calibre 8 AWG ou plus, qui n'est pas relié à la terre, entre ou sort d'un conduit, un manchon isolant à rebord isolant arrondi lisse doit être installé pour le protéger, à moins que le raccord ne soit doté d'une gorge isolée, bien fixée, qui fournit une protection équivalente. Le manchon isolant ou la garniture isolante doit résister à une température nominale équivalente à celle des conducteurs installés dans le conduit. Lorsque les manchons de conduits sont fabriqués exclusivement d'un matériau isolant, un contre-écrou doit être installé sur les deux côtés de la paroi de l'enceinte à laquelle le conduit est raccordé.

Les raccords et les coupleurs doivent être étanches au béton lorsque le conduit est installé dans de la maçonnerie, noyé dans du béton ou installé dans un emplacement sec, et étanche à la pluie lorsqu'il est installé dans un emplacement mouillé.

En emplacements mouillés, en emplacements où les murs sont souvent lavés à grande eau ou dans les endroits où il y a des surfaces de matériau absorbent, le système de câblage, y inclus les boîtes, les raccords, les conduits et les câbles, doivent être supportés de façon à ce qu'il y ait un espace libre d'au moins 1/4 po entre les éléments du système et la surface qui les supporte (article 12-204 1c).

L'article 12-3022 CCE stipule que les canalisations doivent être raccordées métalliquement en un seul conducteur électrique continu et doivent être raccordées mécaniquement à toutes les boîtes, raccords et coffrets afin de fournir une mise à la terre et une continuité de masse efficaces.

Le conduit doit être adéquatement supporté, les courbes d'un parcours étant restreintes à l'équivalent de quatre quarts, soit 360 degrés au total.

La liste qui suit démontre les avantages des conduits rigides en aluminium sur les conduits rigides en acier :

1. Ne produisent pas d'étincelles; éliminent donc les risques en atmosphères explosifs.
2. Non magnétiques, ils réduisent les pertes de pouvoir causées par les baisses de tension.
3. Résistent à la plupart des atmosphères corrosives et environnements industriels.
4. Légers, ils réduisent les coûts de manutention et d'installation.
5. Belle apparence.

Raccords et accessoires T&B

Raccords pour conduits métalliques rigides

Spécifications—Conduits métalliques rigides / Conduits métalliques rigides à revêtement de PVC (suite)

Pour toutes les informations, consulter la documentation suivante :

1. Norme ANSI C80.1 — Spécifications pour les conduits rigides en acier galvanisé
2. Norme ANSI C80.2 — Spécifications pour les conduits rigides en acier émaillé
3. Norme ANSI C80.5 — Spécifications pour les conduits rigides en aluminium
4. Norme ANSI C80.4 — Spécifications pour les raccords pour conduits métalliques rigides et tubes électriques métalliques
5. Prescription fédérale américaine WW-C-581 — Spécifications pour les conduits métalliques rigides, coupleurs, coudes et mamelons (conduits électriques zingués)
6. Prescription fédérale américaine WW-C-540 — Spécifications pour les conduits rigides en aluminium (conduits électriques)
7. Prescription fédérale américaine WW-C-571 — Spécifications pour les conduits métalliques rigides, coupleurs, coudes et mamelons (conduits électriques émaillés)
8. Norme UL 6 — Norme de sécurité, conduits métalliques rigides
9. Norme UL 2142 — Norme de sécurité, conduits métalliques intermédiaires
10. Article 12-1000 CCE — Conduits rigides et flexibles
11. Norme CSA C22.2 n° 45 — Norme de sécurité pour les conduits métalliques rigides
12. Norme CAN/CSA C22.2 n° 18 — Norme de sécurité pour les boîtes de sortie, boîtes pour conduits, raccords et accessoires
13. Norme NEMA FB-1 — Publication des normes. Raccords et supports pour les montages de conduits et câbles
14. Prescription fédérale américaine A-A-50553 — Spécifications pour les raccords pour conduits métalliques rigides (Type TEM à paroi épaisse ou mince)

À noter

Les extraits et autres données cités, qu'ils relèvent de la partie I du Code canadien de l'électricité 2002, du répertoire Underwriters Laboratories, Inc., de la pratique usuelle dans l'industrie ou d'autre source, ne constituent pas toute l'information pertinente requise pour l'usage et l'installation. Avant de procéder à une application ou à l'usage d'un produit, il est impératif de consulter la source première des informations et données.

Raccords et accessoires T&B

Raccords pour conduits métalliques rigides

Spécifications suggérées — Conduits métalliques rigides / Conduits métalliques rigides à revêtement de PVC et raccords (conformes à l'article 2-112 CCE 2009)



**N° de cat. CP8
KOPR-SHIELD***
*Marque déposée de
Jet-Lube Inc.



**N° de cat. AP8
ALUMA-SHIELD^{md}**



**Série 1451
Pastille d'obturation**



**Série 1470
Pastille d'obturation
pour conduits et raccords**

- Les conduits rigides en métal ferreux, ainsi que les conduits métalliques rigides à revêtement de PVC avant leur revêtement, seront de type galvanisé par trempage à chaud à protection anticorrosion intérieure et extérieure, y inclus les filets, et seront conformes aux prescriptions applicables suivantes :

-Conduit rigide en métal ferreux :
Prescription fédérale américaine
WW-C-581, normes ANSI C80.1,
UL 6, CSA C22.2 n° 45

-Conduit en métal ferreux à revêtement
de PVC : Conforme aux prescriptions du
sous-paragraphe (i) en plus de
satisfaire aux prescriptions de la
publication NEMA n° RNI-2005 (Type
A).

Le revêtement de PVC sur le conduit
et sur les raccords qui lui sont destinés ne
présentera aucune incurvation, ampoule,
bosse ou autre défaut de surface et sera
libre de trous.

- Les conduits rigides en métal non ferreux seront conformes à la prescription fédérale américaine WW-C-540, ainsi qu'aux normes ANSI C80.5, UL 6 et CSA C22.2 n° 45.

- Toute coupe faite en chantier sera droite, alésée et ébarbée. Les filets du conduit seront de forme conique sur toute la longueur, la progression étant de 3/4 po au pied. Avant le montage, les filets du conduit seront propres, enduits d'une graisse de type composé conducteur métallique, du type des composés obturateurs Kopr-Shield de la série CP8 pour les conduits ferreux ou Aluma-Shield de la série AP8 pour les conduits non ferreux (aluminium) fabriqués par Thomas & Betts.

- Afin de prévenir l'infiltration de plâtre, saletés, ordures et humidité dans les canalisations, boîtiers, raccords et équipements durant la construction, tous les bouts ouverts seront protégés de pastilles d'obturation en thermoplastique robuste, du type des séries 1470 et 1451 fabriquées par Thomas & Betts. Les pastilles seront fixées solidement pour fournir une protection adéquate; leur fonctionnement ne sera pas affecté par l'humidité. Toute pastille d'obturation en thermoplastique aura une résistance à la chaleur de 105° C/221° F et une cote d'inflammabilité UL de 94V-1.

Raccords et accessoires T&B

Raccords pour conduits métalliques rigides

Spécifications suggérées — Conduits métalliques rigides / Conduits métalliques rigides à revêtement de PVC et raccords (suite)



Série 1276
Sangle pour conduits



Série 690
Support de conduits



Série 700
Pince-poutre réglable

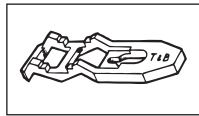

Série 1350
Cale pour conduits

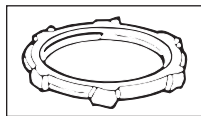

Série 140
Contre-écrou



Série 106
Contre-écrou de
continuité de masse



Série 5302
Garniture
d'étanchéité



Série 370
Raccord à manchon
fileté
(étanche à la pluie)



Série 485
Manchon enrobé
de PVC
(étanche à la pluie)



Série 8123
Raccord non fileté
(étanche au béton)



Série 8120
Coupleur non fileté
(étanche au béton)



Série 8125
Raccord à vis de
blocage
(étanche au béton)

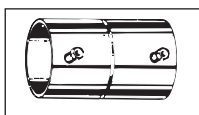

Série 8124
Coupleur à vis de
blocage
(étanche au béton)

- Les conduits seront solidement retenus, aux intervalles précisés par le code, par des attaches, sangles et autres supports spécifiés dans les plans, comme ceux des séries 1276, 690 et 700 fabriqués par Thomas & Betts. Toutes les sangles et autres supports devront satisfaire aux critères suivants : ils seront de construction robuste, capables de supporter le poids avec une mesure raisonnable de sécurité, et seront adéquatement protégés contre la corrosion. Dans les cas applicables, ils seront conformes à la norme CAN/CSA C22.2 n° 18.

- En emplacements mouillés ou exposés à des éléments corrosifs, les parcours verticaux et horizontaux de conduit seront solidement supportés de façon à ce qu'il y ait un espace minimal de 1/4 po entre le conduit et le mur ou la surface portante. Il est recommandé d'utiliser des cales et sangles de support en fonte malléable, galvanisées par trempage à chaud et conformes à la norme CAN/CSA C22.2 n° 18, comme les sangles de la série 1276 et les cales de la série 1350 fabriqués par Thomas & Betts. Des sangles et des cales en métal non ferreux pourront être substituées au besoin.

- Lorsque qu'un conduit fileté est raccordé à une ouverture non filetée, un contre-écrou devra être installé de chaque côté de la paroi du boîtier ou de l'enceinte et le bout du conduit portera un manchon isolant. En emplacements mouillés, une garniture appropriée sera installée entre le contre-écrou extérieur et l'ouverture.

Les contre-écrous seront de construction robuste en acier trempé en fonte malléable, ils seront électro galvanisés et auront la capacité de percer le revêtement protecteur du boîtier ou de l'enceinte afin d'assurer un lien positif, comme ceux de la série 140 fabriqués par Thomas & Betts.

- Lorsque la canalisation et les raccords qui la joignent font partie d'un système de mise à la terre pour des équipements, les embouts seront dotés de contre-écrous de continuité de masse, comme ceux de la série 106 fabriqués par Thomas & Betts.

Les garnitures d'étanchéité seront de caoutchouc résistant aux huiles et à l'humidité et seront protégées par et liées en permanence à une bague de retenue en acier comme celles de la série 5302 fabriquées par Thomas & Betts.

- Lorsqu'un conduit métallique rigide, installé à l'intérieur ou à l'extérieur, est exposé de façon constante ou intermittente à de l'humidité, un raccord à manchon d'étanchéité sera installé. Ces manchons seront d'acier ou de fonte malléable, électro galvanisés, à gorge isolée nylon avec bague d'étanchéité, du type des séries 370 ou H050-TB fabriqués par Thomas & Betts. Les filets coniques femelles des manchons seront protégés contre la traction afin de prévenir l'enfoncement du conduit.

Des manchons en aluminium sans cuivre peuvent être substitués pour usage avec les conduits rigides en métal non ferreux (aluminium), comme ceux des séries 370AL ou H050A fabriqués par Thomas & Betts.

Pour des conditions environnementales plus corrosives que la normale pour surfaces exposées, les manchons seront protégés d'un revêtement de PVC, comme de la série 485 fabriqués par Thomas & Betts.

Raccords et accessoires T&B

Raccords pour conduits métalliques rigides

Spécifications suggérées — Conduits métalliques rigides / Conduits métalliques rigides à revêtement de PVC et raccords (suite)

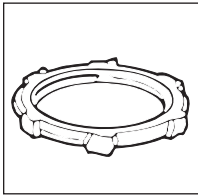

Série 140
Contre-écrou

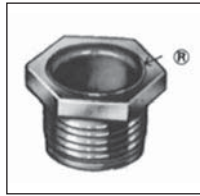

Série 1942
Raccord isolé nylon



Série 3210
Bague de protection
pour pastilles
défonçables

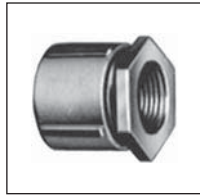

Série 674
Coupleur fileté



Série 222TB
Embout isolant

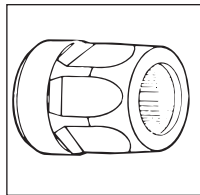

Série TRIB50
Embout isolant rigide
non fileté



Série 3870
Embout isolant de
mise à la terre et de
continuité de masse

• Dans les cas où l'étanchéité au béton est requise, ou pour installation en emplacements secs, les raccords pour conduits métalliques rigides ou intermédiaires devront satisfaire au critère d'étanchéité au béton. Ils seront construits de métal ferreux robuste, électro galvanisés à l'intérieur et à l'extérieur, et seront dotés d'un manchon en nylon, du type des séries 8123 et 8120 fabriqués par Thomas & Betts. Des raccords isolés à vis de blocage, comme ceux des séries 8125 et 8124 fabriqués par Thomas & Betts, pourront être substitués à moins d'indication contraire aux dessins.

Les composants qui affectent le rendement — vis de blocage, bagues fendues et contre-écrous — seront durcis ou conçus de façon appropriée pour assurer un lien positif entre le conduit et l'enceinte ou le parcours de conduit.

Tous les raccords du système devront avoir la capacité de résister à des courants de fuite à la terre selon les critères suivants : les conduits de 1/2 à 1-1/2 po à un courant d'une valeur effective de 10 000 ampères (courant de fuite d'une durée de 3 cycles); les conduits de 2 po et plus à un courant d'une valeur effective de 20 000 ampères (courant de fuite d'une durée de 3 cycles).

• Le raccord dos à dos de boîtiers se fera à l'usage de contre-écrous et de raccords à manchon de nylon, comme les contre-écrous de la série 140 et les raccords de la série 1942 fabriqués par Thomas & Betts. Des raccords, ou des manchons de conception acceptable, du type de la série 3210 fabriqués par Thomas & Betts, seront utilisés lorsque les conducteurs sont acheminés à travers des trous perforés en usine ou en chantier ou à travers des trous coupés ou percés dans des structures métalliques.

• Lorsqu'il est impossible de tourner les bouts des canalisations filetées, des coupleurs, comme ceux de la série 674 fabriqués par Thomas & Betts, seront installés tout au long du parcours.

• Lorsque des conduits filetés ou non filetés sont raccordés à l'extérieur d'un boîtier ou d'une enceinte, ou lorsqu'un conduit est dérivé, des manchons métalliques isolés ou des manchons non métalliques, du type des séries 1222 ou TRIB50 fabriqués par Thomas & Betts, seront installés.

• Si le code exige la mise à la terre et à la masse d'un ou de plusieurs conduits métalliques rigides, ou si le conduit doit être positivement lié au boîtier, à l'enceinte ou à un caniveau auxiliaire, le bout du conduit sera doté d'un manchon métallique isolé de mise à la terre et de continuité de masse, comme ceux de la série 3870 fabriqués par Thomas & Betts.

Le manchon métallique isolé de mise à la terre et de continuité de masse devra être approuvé pour cet usage et sera construit d'acier ou de fonte malléable, protégé contre la corrosion de façon adéquate, doté d'un isolant répertorié ou certifié pour les applications à une température maximale de 150° C /302° F et avoir une cote d'inflammabilité UL de 94V-0. L'isolant doit être fixé solidement en place.

La continuité de masse à l'enceinte ne devra pas dépendre du contact établi par un manchon à contre-écrou mais devra être assurée par un moyen positif tel une vis trempée ou son équivalent.

Raccords et accessoires T&B

Raccords pour conduits métalliques rigides



Série 140
Série 141AL



Série 106

Spécifications — Contre-écrous

Application

- Pour le raccord de conduits ou connecteurs à filets externes à des ouvertures non filetées dans un boîtier ou une enceinte.
- Pour assurer une continuité de masse efficace entre le conduit ou les connecteurs et le boîtier ou l'enceinte.

Caractéristiques

- Construction d'acier trempé, de fonte malléable ou d'aluminium sans cuivre.
- Resserrage sans déformation.
- Les contre-écrous sont conçus spécialement pour
 - (i) ajouter à la portée nécessaire à la fixation aux parois minces des boîtiers et enceintes;
 - (ii) percer la couche protectrice sur la boîte ou l'enceinte afin d'assurer la continuité de masse;
 - (iii) permettre le serrage de l'extérieur et
 - (iv) empêcher le desserrage par vibration.
- Les contre-écrous de la série 106 sont dotés d'une vis trempée à pointe conique.

Matériaux standard de fabrication

Séries 140 et 106

3/8 à 2 po, acier trempé
2-1/2 à 6 po, fonte malléable
Vis en acier

Série 141AL

Aluminium sans cuivre
(moins de 0,4 % de cuivre)

Finis standard

Les contre-écrous en acier et en fonte malléable et les vis de continuité de masse sont électro galvanisés.

Les contre-écrous en aluminium sont dégraissés.

Pour le revêtement chromé, ajouter le préfixe 040.

Gamme de grandeurs

Conduits de 3/8 à 6 po (filets de tuyau droits NPS) (série 140) et de 1/2 à 4 po (séries 106 et 141AL).

Conformité

Norme UL 514B
Norme CAN/CSA C22.2 n° 18.3
Norme NEMA FB-1
Normes ANSI C80.4
Prescription fédérale américaine W-F-408
Norme fédérale américaine H-28 (filets)

« Contre-écrous cimentés »

Les contre-écrous cimentés rendent l'installation de raccords plus facile et plus rapide. La cémentation les empêche de glisser et de tourner, ce qui protège l'arête de grippage et permet de percer la peinture sur les boîtiers et enceintes pour fournir une excellente continuité de masse. Les raccords types T&B et Thomas & Betts qui sont dotés de contre-écrous cimentés ont réussi le test de résistance à un courant de fuite à la terre d'une valeur effective minimale de 10 000 ampères. Installés de façon appropriée, les contre-écrous cimentés ne peuvent être desserrés par vibration, ce qui assure une excellente continuité de masse.

Raccords et accessoires T&B

Raccords pour conduits métalliques rigides et intermédiaires

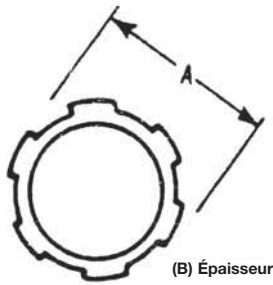

(B) Épaisseur

Acier ou fonte malléable (acier jusqu'à 2 po) ou aluminium 624.

Plusieurs des raccords standard T&B pour conduits et câbles sont dotés de contre-écrous cimentés. Cette caractéristique exclusive signifie que le contre-écrou peut être resserré contre le boîtier ou l'enceinte sans se déformer, qu'il perce le fini du boîtier pour établir un contact direct avec le métal et assurer une mise à la terre positive et que le raccord peut être resserré de l'extérieur du boîtier.

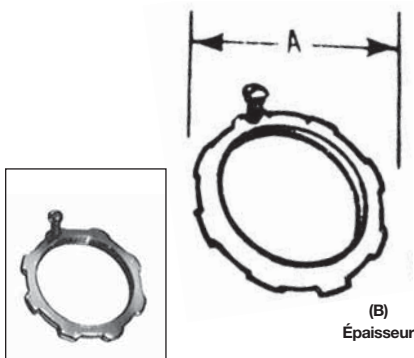

(B) Épaisseur

Acier ou fonte malléable (acier jusqu'à 2 po).

Sert aux installations qui exigent un contre-écrou ordinaire pour assurer une continuité de masse positive entre le conduit et le boîtier et pour empêcher le desserrage par vibration. Il peut également servir aux applications de branchement en conformité avec le code. Les raccords pour conduits rigides et tubes électriques métalliques à paroi mince de T&B sont conformes à la prescription fédérale américaine WF-408c.

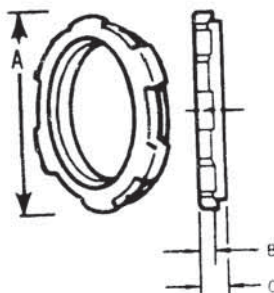

Garniture en PVC moulé
Couleur: Bleu

Assure l'étanchéité à l'eau et aux huiles. Pour usage avec les conduits métalliques rigides et intermédiaires et leurs raccords pour assurer l'étanchéité à l'eau et à la pluie des boîtiers et enceintes.

Contre-écrou

N° de cat.	N° de cat.		Grosseur (po)	Dimensions (po)	
	Acier ou fonte malléable	Alum.		A	B
139*†	—	—	1/4	27/32	5/32
140*	—	—	3/8	15/16	5/32
141**	141AL	141SST	1/2	1-7/64	5/32
142-TB**	142AL	142SST	3/4	1-3/8	3/16
143	143AL	143SST	1	1-11/16	13/64
144	144AL	144SST	1-1/4	2-5/32	13/64
145	145AL	145SST	1-1/2	2-1/2	13/64
146-TB	146AL	146SST	2	3	7/32
147	147AL	147SST	2-1/2	3-9/16	13/32
148	148AL	148SST	3	4-3/16	13/32
149	149AL	149SST	3-1/2	4-13/16	15/32
150	150AL	150SST	4	5-5/16	15/32
151	151AL	151SST	4-1/2	5-15/16	17/32
152	152AL	152SST	5	6-1/2	17/32
153	153AL	153SST	6	7-3/4	17/32

*Forme hexagonale

**Contre-écrous cimentés

Les contre-écrous en aluminium sont conformes à la norme fédérale américaine sur l'aluminium sans cuivre et contiennent moins de 0,4 % de cuivre.

Pour un fini Dura-Plate™, ajouter le préfixe 040- au numéro de catalogue. Consulter le Service à la clientèle pour les détails.

† Non certifié UL ou CSA

Contre-écrou de continuité de masse



N° de cat.	Grosseur (po)	Screw Sizes	Dimensions (po)	
			A	B
106	1/2	8-32x 7/16	1-3/8	0,125
107	3/4	8-32x 7/16	1-5/8	0,140
108	1	8-32x 7/16	1-15/16	0,170
109	1-1/4	8-32x 7/16	2-5/32	0,170
110-TB	1-1/2	8-32x 7/16	2-1/2	0,170
111	2	8-32x 7/16	3	0,187
112-TB	2-1/2	1/4-20x 5/8	3-13/32	0,375
113-TB	3	1/4-20x 5/8	4-13/16	0,375
114	3-1/2	1/4-20x 5/8	4-29/32	0,438
115-TB	4	1/4-20x 5/8	5-7/16	0,438

Pour un fini Dura-Plate™, ajouter le préfixe 040- au numéro de catalogue. Consulter le Service à la clientèle pour les détails.

Fini : acier plaqué zinc

Contre-écrou d'étanchéité



N° de cat.	Grosseur (po)	Dimensions (po)		
		A	B	C
141SL	1/2	1.140	1/8	1/4
142SL	3/4	1.420	5/32	9/32
143SL	1	1.770	11/64	9/32
144SL	1-1/4	2.281	11/64	5/16
145SL	1-1/2	2.598	11/64	9/32
146SL	2	3.175	3/16	19/64

Fini : acier plaqué zinc

Raccords et accessoires T&B

Raccords pour conduits métalliques rigides et intermédiaires

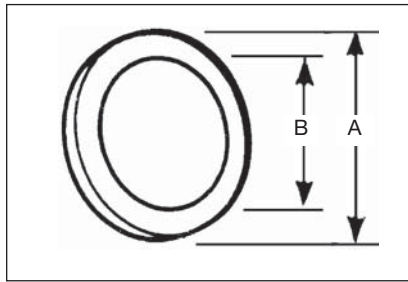

Garniture : Caoutchouc thermoplastique Santoprene

Ces rondelles d'étanchéité assurent l'étanchéité aux liquides et à la poussière des raccords installés aux boîtiers et enceintes.

Rondelle d'étanchéité à bague de retenue en acier inoxydable



N° de cat.	Grosseur de conduit (po)	Dimensions (po)	
		A	B ± 1/64
5302	1/2	1-11/64	3/4
5303	3/4	1-1/2	15/16
5304	1	1-3/4	1-11/64
5305	1-1/4	2-9/64	1-1/2
5306	1-1/2	2-27/64	1-3/4
5307	2	2-59/64	2-15/64
5308	2-1/2	3-7/16	2-43/64
5309	3	4-5/64	3-19/64
5311	4	5-9/32	4-19/64

Boîtiers NEMA 3R, 4, 6 et 13

Étriers de continuité de masse et de mise à la terre

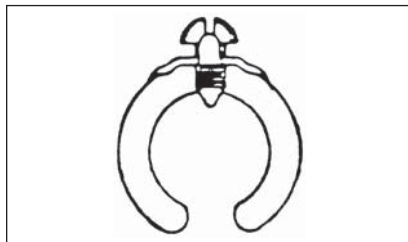

Série 3650

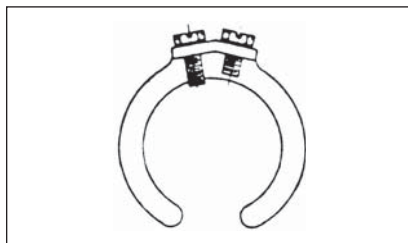

Série 3651

Application

Pour assurer une continuité de masse efficace entre le raccord ou le conduit et la boîte ou l'enceinte.

Caractéristiques

- Les étriers de 3/4 à 6 po sont équipés d'une vis supplémentaire de mise à la masse pour installer une bretelle de continuité de masse au besoin.
- Peut être ajouté à une installation existante sans débrancher les conducteurs.

Matériaux/Finis standard

1/2 po : Acier électro galvanisé
3/4 à 6 po : Bronze étamé

Gamme de grosseurs

Conduits de 1/2 à 6 po

Conformité

Norme UL 467
Norme CAN/CSA C22.2 n° 41
Norme NFPA 70-2008 (ANSI)
Prescription fédérale américaine A-A-50552



Idéal pour la mise à la terre d'installations existantes mais également aussi pratique pour les nouvelles installations. Les étriers de continuité de masse assurent la mise à la terre sans bretelle, sauf aux ouvertures concentriques. Si une bretelle est requise, elle se fixe sous l'une des vis de blocage de l'étrier.

Rend les installations existantes conformes aux exigences du code concernant la continuité de masse (article 10-808 CCE) sans qu'il soit nécessaire de débrancher les fils. Sert également aux nouvelles installations.

1. Desserrer le manchon et insérer l'étrier.
2. Resserer le manchon et l'écrou de mise à la masse.

Étrier de continuité de masse / mise à la terre



N° de cat.	Grosseur (po)
3650	1/2
3651	3/4
3652	1
3653	1-1/4
3654	1-1/2
3655	2
3656	2-1/2
3657	3
3658	3-1/2
3659	4
3661	5
3662	6

Raccords et accessoires T&B

Raccords pour conduits métalliques rigides et intermédiaires



Blackjack^{md} – Embouts de mise à la terre pour conduits

Vis de montage à point de blocage en nylon et pointe conique pour bloquer l'embout solidement en place.

Cosse intégrée de mise à la terre pour une meilleure continuité de masse. Convient à une large gamme de calibres de fils et réduit donc les stocks. Sert aux fils de terre en aluminium et en cuivre.

Surface isolante en nylon sur le dessus de l'embout et les coins de la cosse pour une résistance à des températures de 150° C.

L'angle de la vis de la cosse améliore l'accessibilité pour le raccord du fil de mise à la terre.



Surface isolante arrondie pour réduire la résistance et prévenir l'abrasion durant le tirage des fils.

Filets moulés face à la vis de montage pour assurer un réglage plus étroit durant l'installation.

Design novateur pour une installation plus facile et plus rapide

L'embout de mise à la terre Blackjack^{mc} ne doit jamais être vissé sur un conduit. Il est simplement mis en position sur un conduit rigide ou intermédiaire, fileté ou non fileté, avec la cosse de mise à la terre en position parfaite pour l'installation du fil de terre. Même en espaces restreints, son installation se fait en un tournemain. Comparez-le à un manchon ordinaire qui doit être vissé sur le conduit. En espaces exigus, il se peut que vous deviez enlever la cosse de mise à la terre, vous assurer de ne pas perdre les pièces détachées et la réinstaller. L'embout Blackjack vous libère de ces délais pour de bon — c'est l'embout de mise à la terre par excellence, le seul choix logique pour les espaces restreints, les recoins et les parcours multiples de conduits. Et, parce que la cosse est intégrée à l'embout, elle ne peut se détacher ni se perdre.



Design novateur pour un meilleur

rendement

L'embout Blackjack^{mc} assure une continuité supérieure de masse

Conçu avec une cosse de mise à la terre intégrée, moulée à même, l'embout Blackjack assure une excellente continuité de masse et peut donc résister à des charges intenses.

Grippage solide pour un lien résistant

La vis de montage conique de l'embout Blackjack s'agrippe solidement aux conduits rigides filetés et non filetés. Et le point de blocage en nylon sur la vis assure qu'elle ne pourra pas se desserrer aux vibrations.

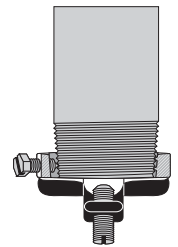

Réduction des stocks

Parce que l'embout de mise à la terre Blackjack convient aux conduits filetés et non filetés et que sa cosse de mise à la terre convient à une large gamme de calibres de fils de terre, le nombre de pièces en stock est réduit d'autant que deux tiers, sans perte de possibilités d'applications.



Blackjack^{mc} – Embout de mise à la terre

Vis de la cosse de mise à la terre :
14-4 : tête fendue
14-2/0 : tête fendue
6-4/0 : tête hexagonale creuse

Matériaux/Finis standard

Corps: Fonte malléable ou aluminium
Vis de montage:
1/2 à 2 po : Acier inoxydable
2-1/2 à 6 po : Laiton
Vis de cosse de mise à la terre : Acier inoxydable
Fini : plaquage au zinc ou galvanisation mécanique

Gamme de grosseurs

Conduits : Rigides ou intermédiaires, filetés ou non filetés : 1/2 à 6 po
Gamme de fils de terre : #14 AWG à 4/0 AWG, cuivre ou aluminium

Conformité

Normes UL 514B et 467
Normes CAN/CSA C22.2 n° 18.3 et CSA C22.2 n° 41

Raccords et accessoires T&B

Raccords pour conduits métalliques rigides et intermédiaires

Blackjack^{md} — Embout de mise à la terre



Fonte malléable plaquée zinc	N° de cat.	Grosueur de conduit (po)	Dimensions (po)					Calibre de fil
			ØA Max.	ØB Max.	ØC Max.	ØD Max.	E Max.	
	Aluminium							
BG050-14-20	BGA050-14-20	1/2	1,251	0,569	1,181	2,134	0,696	14-2/0
BG050-14-4	BGA050-14-4	1/2	1,251	0,569	1,027	1,940	0,696	14-4
BG075-14-20	BGA075-14-20	3/4	1,533	0,772	1,221	2,414	0,696	14-2/0
BG075-14-4	BGA075-14-4	3/4	1,533	0,772	1,030	2,168	0,696	14-4
BG100-14-20	BGA100-14-20	1	1,783	0,993	1,181	2,581	0,696	14-2/0
BG100-14-4	BGA100-14-4	1	1,783	0,993	1,027	2,368	0,696	14-4
BG125-14-20	BGA125-14-20	1-1/4	2,220	1,319	1,181	2,987	0,759	14-2/0
BG150-14-20	BGA150-14-20	1-1/2	2,470	1,553	1,181	3,236	0,696	14-2/0
BG200-14-20	BGA200-14-20	2	2,830	2,010	1,181	3,766	0,696	14-2/0
BG250-14-20	BGA250-14-20	2-1/2	3,148	2,412	1,181	4,341	0,978	14-2/0
BG250-6-40	BGA250-6-40	2-1/2	3,148	2,412	1,524	4,526	0,978	6-4/0
BG300-14-20	BGA300-14-20	3	4,042	3,022	1,181	4,966	0,978	14-2/0
BG300-6-40	BGA300-6-40	3	4,042	3,022	1,524	5,139	0,978	6-4/0
BG350-14-20	BGA350-14-20	3-1/2	4,542	3,491	1,181	5,467	0,978	14-2/0
BG350-6-40	BGA350-6-40	3-1/2	4,542	3,491	1,524	5,639	0,978	6-4/0
BG400-14-20	BGA400-14-20	4	5,042	3,975	1,181	5,966	0,978	14-2/0
BG400-6-40	BGA400-6-40	4	5,042	3,975	1,524	6,139	0,978	6-4/0
BG500-14-20	BGA500-14-20	5	6,136	4,991	1,181	7,045	0,978	14-2/0
BG500-6-40	BGA500-6-40	5	6,136	4,991	1,524	7,207	0,978	6-4/0
BG600-14-20	BGA600-14-20	6	7,199	6,009	1,181	8,087	0,978	14-2/0
BG600-6-40	BGAT600-6-40	6	7,199	6,009	1,524	8,409	0,978	6-4/0

Spécifications suggérées — Embout isolé de mise à la terre et de continuité de masse
(Séries BG050 et BG600)

Lorsque le code exige qu'un ou plusieurs conduits métalliques soient mis à la terre ou à la masse, ou que la mise à la terre ou à la masse positive soit assurée entre un conduit métallique et une boîte, une enceinte ou un caniveau auxiliaire, le bout du conduit devra être équipé d'un embout métallique isolé de mise à la terre et à la masse du type des embouts de la série BG050-14-20 fabriqués par Thomas & Betts.

Les embouts de mise à la terre et à la masse utilisés devront être entérinés à cette fin et

(i) devront être fabriqués de fonte malléable, d'acier ou d'aluminium et protégés contre la corrosion de façon appropriée.

(ii) devront être répertoriés ou certifiés pour application à une température de 150° C (302° F) et avoir une cote d'inflammabilité de 94V-0 ; l'isolant devra être solidement bloqué en place.

* La galvanisation mécanique est offerte pour les embouts de la série 3870. Ajouter le suffixe **MG** au numéro de catalogue.

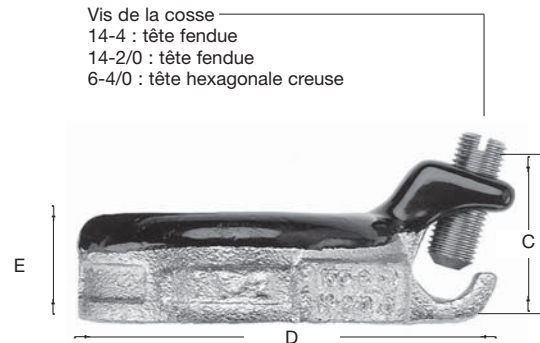
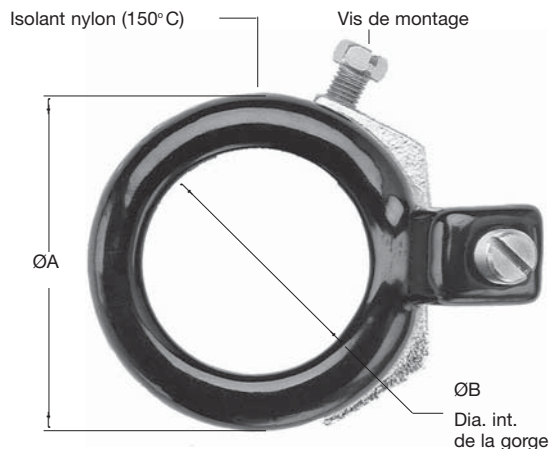

Pour conduits rigides et intermédiaires filetés et non filetés

Raccords et accessoires T&B

Raccords pour conduits métalliques rigides et intermédiaires



Embout fileté et isolé de mise à la terre

Application

- Pour l'installation rapide de bretelles de continuité de masse à plusieurs conduits métalliques rigides ou intermédiaires.
- Conçu pour manchonner les conducteurs et prévenir les dommages à l'isolant.

- Isolant homologué pour usage en applications de 150° C/320° F.

Matériaux/Finis standard

Corps : Électro galvanisé
 Cosse à entrée latérale : Aluminium étamé
 Isolant : Thermoplastique
 150° C/302° F
 Cote d'inflammabilité UL 94V-0

Caractéristiques

- Facilité d'installation; le conducteur se glisse dans la fente latérale de la cosse.
- Corps en fonte malléable, conçu pour bloquer l'isolant et en prévenir le délogement, problème commun d'installation.

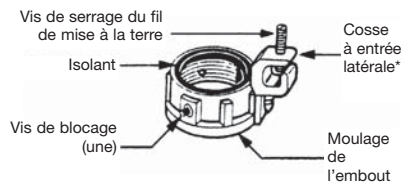

Embout fileté et isolé de mise à la terre



N° de cat.	Grosueur de conduit (po)	Dia. de l'embout (po)	Dia. de la gorge (po)	Longueur de la cosse (po)	Rayon de courbure (po)	Haut. de la cosse (po)	Calibre de fil AWG CU/AL
3870-TB	1/2	1,125	0,560	1,310	1,212	0,657	14-4
3861	1/2	1,125	0,560	1,675	1,402	0,657	8-2/0
3871-TB	3/4	1,420	0,742	1,310	1,360	0,660	14-4
3862	3/4	1,420	0,742	1,675	1,550	0,660	8-2/0
3872	1	1,770	0,944	1,310	1,535	0,735	14-4
3882	1	1,770	0,944	1,675	1,725	0,735	8-2/0
3873	1-1/4	2,190	1,242	1,310	1,745	0,735	14-4
3883	1-1/4	2,190	1,242	1,675	1,935	0,735	8-2/0
3874	1-1/2	2,468	1,449	1,310	1,884	0,770	14-4
3884	1-1/2	2,468	1,449	1,675	2,074	0,770	8-2/0
3875	2	3,031	1,860	1,310	2,165	0,770	14-4
3889	2	3,031	1,860	1,675	2,355	0,770	8-2/0
3876	2-1/2	3,516	2,222	1,310	2,408	0,940	14-4
3886	2-1/2	3,516	2,222	1,675	2,598	0,940	8-2/0
3993	2-1/2	3,516	2,222	2,230	2,928	0,940	6-4/0
3877	3	4,234	2,761	1,310	2,767	0,975	14-4
3887	3	4,234	2,761	1,675	2,957	0,975	8-2/0
3994	3	4,234	2,761	2,230	3,287	0,975	6-4/0
3878	3-1/2	4,781	3,193	1,310	3,040	0,975	14-4
3863	3-1/2	4,781	3,193	1,675	3,230	0,975	8-2/0
3995	3-1/2	4,781	3,193	2,230	3,560	0,975	6-4/0
3879	4	5,328	3,623	1,310	3,314	0,980	14-4
3864	4	5,328	3,623	1,675	3,504	0,980	8-2/0
3996	4	5,328	3,623	2,230	3,834	0,980	6-4/0
3880	5	6,328	4,542	1,310	3,814	0,985	14-4
3865	5	6,328	4,542	1,675	4,000	0,985	8-2/0
3998	5	6,328	4,542	2,230	4,334	0,985	6-4/0
3881	6	7,406	5,458	1,310	4,353	1,200	14-4
3866	6	7,406	5,458	1,675	4,543	1,200	8-2/0
3999	6	7,406	5,458	2,230	4,875	1,200	6-4/0

Température nominale : 150° C

Conforme à la norme CG293 de la Garde côtière américaine

Pour un fini Dura-Plate[™], ajouter le préfixe 040- au numéro de catalogue. Consulter le Service à la clientèle pour les détails.

Également offert en fonte malléable galvanisée mécaniquement. Ajouter le suffixe « MG » au numéro de catalogue.

*Pour la cosse à entrée latérale en cuivre, consulter le Service à la clientèle.

Raccords et accessoires T&B

Raccords pour conduits métalliques rigides et intermédiaires

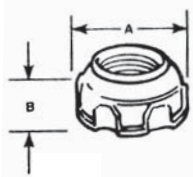

Embout métallique isolé nylon

Acier ou fonte malléable (acier jusqu'à 1-1/2 po).

L'article 12-906 2 CCE précise que les conducteurs qui ne sont pas mis à la terre doivent être protégés par une surface isolante lisse et arrondie à l'entrée des canalisations, boîtes de tirage, boîtes de répartition, etc. Les raccords T&B à gorge isolée, faciles à reconnaître par leur garniture brevetée bleue, satisfont et surpassent cette exigence du code. En plus, ils réduisent l'effort de tirage d'autant que 50 %. Température nominale de 105°C.

Embout à gorge isolée

N° de cat.	Grosueur (po)	Dimensions (po)	
		A	B
1222	1/2	1-1/32	29/64
1223	3/4	1-9/32	31/64
1224	1	1-19/32	19/32
1225	1-1/4	1-15/16	21/32
1226	1-1/2	2-3/16	23/32
1227	2	2-11/16	7/8
1228	2-1/2	3-3/16	31/32
1229	3	3-27/32	15/16
1230	3-1/2	4-7/16	1-1/16
1231	4	4-7/8	1-3/32
1232†	4-1/2	5-7/16	1-15/64
586	5	5-31/32	1-9/32
587	6	7-3/16	1-11/32

† Non certifié CSA

Séries 1222 à 1232, 586 et 587 également offertes en aluminium. Pour commander, ajouter le suffixe **AL** au numéro de catalogue. Les embouts en aluminium ne sont pas certifiés CSA.

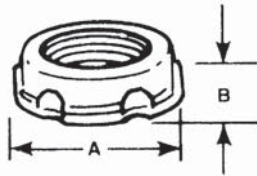

Aluminium, acier ou fonte malléable (acier jusqu'à 1-1/2 po).

Épaulement arrondi à fini lisse pour couvrir le bout du conduit et large rebord pour couvrir la débouchure. De hautes nervures facilitent le serrage à la main ou à la clé anglaise. Les grosseurs de 1/2 à 1-1/2 po en acier ont un épaulement super lisse. Embase de type contre-écrou pour donner une meilleure continuité de masse et résister au desserrage par vibration.

Embout métallique



N° de cat.		Grosueur (po)	Dimensions (po)	
Acier ou fonte malléable	Aluminium		A	B
122	122AL	1/2	1-1/32	13/32
123	123AL*	3/4	1-9/32	13/32
124	124AL	1	1-19/32	1/2
125-TB	125AL	1-1/4	1-15/16	9/16
126	126AL	1-1/2	2-3/16	9/16
127	127AL	2	2-11/16	19/32
128	128AL	2-1/2	3-3/16	13/16
129	129AL	3	3-27/32	13/16
130-TB	130AL	3-1/2	4-7/16	15/16
131-TB	131AL	4	4-7/8	1
132-TB	—	4-1/2	5-7/16	1-5/64
133-TB	133AL	5	6-1/16	1-1/16
134-TB	134AL	6	7-3/16	1-1/16

* Non répertorié UL ni certifié CSA

Pour un fini Dura-Plate™, ajouter le préfixe 040- au numéro de catalogue. Consulter le Service à la clientèle pour les détails.

Raccords et accessoires T&B

Raccords pour conduits métalliques rigides et intermédiaires

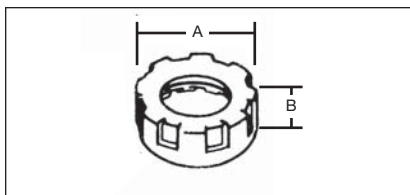

Embout isolant tout plastique

Isolant de plastique antichoc. Cet embout est doté de nervures pour permettre de mieux le retenir durant l'installation. Filets parfaits pour faciliter l'installation. Répertoire UL à 105° C. Filets NPT.

Embout isolant en plastique

N° de cat.	Grosueur (po)	Dimensions (po)	
		A	B
222-TB	1/2	1-1/16	3/8
223-TB	3/4	1-9/32	13/32
224	1	1-37/64	9/16
225-TB	1-1/4	2-1/32	9/16
226	1-1/2	2-15/64	9/16
227	2	2-25/32	5/8
228-TB	2-1/2	3-13/32	3/4
229-TB	3	4-3/32	3/4
230-TB	3-1/2	4-5/8	7/8
231	4	5-3/16	7/8
232	4-1/2	5-5/8	7/8
233	5	6-3/8	1
234	6	7-7/16	1

Matériau ignifuge; cote d'inflammabilité UL 94V-1.

Raccords et accessoires T&B

Raccords pour conduits métalliques rigides et intermédiaires

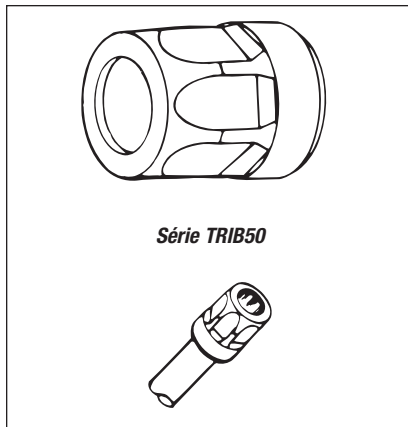

Série TRIB50

1. Couper bien droit le bout du conduit. Enlever toutes les aspérités des parois extérieure et intérieure par alésage ou meulage.

2. Glisser l'embout par pression sur le bout du conduit.

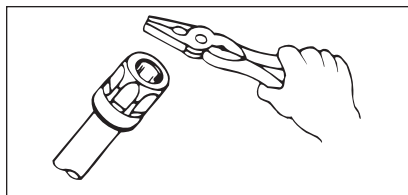

3. À l'aide de la surface plate de n'importe quel outil usuel (pince d'électricien ou marteau avec un bloc de bois pour les plus gros embouts), donner de légers coups sur la surface supérieure de l'embout jusqu'à ce que le bout du conduit soit bien appuyé contre la gorge de l'embout et la butée de conduit.

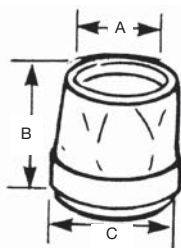
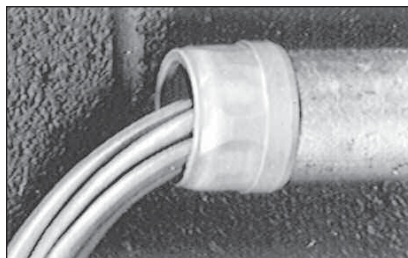

Embout isolant

Pour conduits métalliques rigides non filetés et conduits métalliques intermédiaires

Application

- Installé sur un conduit non fileté, cet embout fournit une surface isolante arrondie pour le tirage des conducteurs lors de l'installation et sur laquelle les conducteurs reposent en service.

Caractéristiques

- S'installe à pression pour manchonner le bout du conduit.
- Installation rapide et facile, sans vis.
- Construction de thermoplastique antichoc.

Matériau standard de fabrication

Thermoplastique antichoc répertorié pour les applications à température maximale de 105° C/221° F. Cote d'inflammabilité UL 94V-1.

Fini standard

Tel que moulé

Gamme de grosseurs

Conduits de 1/2 à 4 po

Conformité

Norme UL 514B
Normes ANSI C80.4
Norme NFPA 70-2008 (ANSI)

Embout métallique isolé



N° de cat.	Grosueur (po)	Dimensions (po)		
		A	B	C
TRIB-50	1/2	19/32	1-9/32	1-1/16
TRIB-75	3/4	25/32	1-25/64	1-1/4
TRIB-100	1	1	1-1/2	1-9/16
TRIB-125	1-1/4	1-5/16	1-5/8	1-59/64
TRIB-150	1-1/2	1-17/32	1-21/32	2-11/64
TRIB-200	2	1-31/32	1-13/16	2-11/16
TRIB-250	2-1/2	2-23/64	2	3-1/4
TRIB-300	3	2-59/64	2-7/32	3-29/32
TRIB-350	3-1/2	3-3/8	2-5/16	4-29/64
TRIB-400	4	3-27/32	2-13/32	5

Convient aux conduits métalliques intermédiaires de 1/2 à 4 po. Matériau ignifuge à cote d'inflammabilité UL 94V-1.

Raccords et accessoires T&B

Raccords pour conduits métalliques rigides et intermédiaires



Série 3210

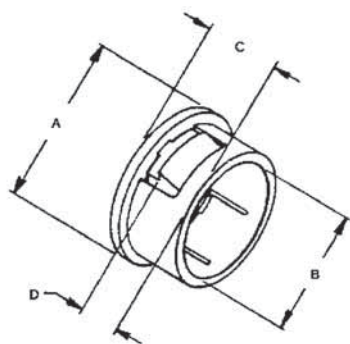

Bague monopiece pour débouchures; installation à pression dans les boîtes de sortie, boîtes de répartition et autres enceintes laissées vacantes par des modifications au câblage ou par des changements de maintenance. Fournit une surface isolante lisse et arrondie pour faciliter le tirage. Installation manuelle facile. Convient aux ouvertures de 1/2 à 2 po de diamètre. Répertoire pour usage à température maximale de 105° C. Fabriquée de thermoplastique antichoc.



Se glisse par-dessus les fils et dans les manchons.
Se fixe par action de ressort.

Nylon à rigidité diélectrique élevée pour applications à 105° C.

Un manchon Insuliner installé dans un manchon ordinaire en fait un raccord répertorié CSA. Pour usage sur les conduits rigides ordinaires, les tubes électriques métalliques à paroi mince, ainsi que sur toute sortie manchonnée ordinaire. Convient plus spécialement aux conduits métalliques flexibles.

Transforme un manchon ordinaire à un manchon conforme au code sans qu'il soit nécessaire de débrancher les fils.

Bague de protection pour débouchures

Applications

- Sert à manchonner les ouvertures dans les boîtiers et les enceintes en métal.

Caractéristiques

- Construction monopiece; installation à pression.
- Thermoplastique antichoc à auto-extinction sans dégouttures (selon UL 94).

Matériau standard de fabrication

Thermoplastique antichoc répertorié pour applications à température maximale de 105° C (221° F).

Fini standard

Tel que moulé

Gamme de grosseurs

- Débouchures de diamètre nominal de 0,875 à 2,469 po (1/2 à 2 po).
- Épaisseur de paroi des boîtiers ou enceintes d'un maximum de 0,095 po pour les grosseurs nominales jusqu'à 1 po, de 0,140 pour les grosseurs nominales de 1-1/4 à 2 po.

Conformité

Norme UL 514B
Norme CAN/CSA C22.2 n° 18.3
Norme NFPA 70-2008 (ANSI)



Bague de protection pour débouchures

N° de cat.	Grosueur nominale (po)	Pour débouchures* +0,032/-0,016	Épaisseur de paroi du boîtier				
			A	B	C	D	
3210	1/2	0,875	1,000	0,725	0,095 max.	0,360	0,180
3211	3/4	1,109	1,215	0,940	0,095 max.	0,360	0,180
3212	1	1,375	1,500	1,200	0,095 max.	0,360	0,180
3213	1-1/4	1,734	1,865	1,550	0,140 max.	0,400	0,210
3214	1-1/2	1,984	2,240	1,760	0,140 max.	0,530	0,310
3215	2	2,469	2,740	2,245	0,140 max.	0,530	0,310

* Selon les normes UL et NEMA

Matériau: Thermoplastique

Cote d'inflammabilité UL 94V-1

Température de fonctionnement : -40° C à 105° C.

Manchon Insuliner^{md}



N° de cat.	Grosueur (po)	Dimension (po)	
		A	B
422	1/2	5/8	0,022
423	3/4	11/16	0,025
424	1	7/8	0,040
425	1-1/4	1	0,040
426-TB	1-1/2	1	0,050
427-TB	2	1-1/8	0,050
428-TB	2-1/2	1-1/4	0,035
429	3	1-1/2	0,035
430-TB	3-1/2	1-25/32	0,035
431	4	2-1/32	0,035
433	5	2-1/2	0,035
434	6	2-1/2	0,035

Indice d'oxygène de >28°

Raccords et accessoires T&B

Raccords pour conduits métalliques rigides et intermédiaires



Une pastille installée sous un manchon sert à obturer le bout du conduit durant la construction. S'adapte à tous les manchons. Réutilisable.

Pastille d'obturation en acier



N° de cat.	Grosueur (po)
815-TB	1/2
816	3/4
817	1
818	1-1/4
819	1-1/2
820	2
821	2-1/2
822	3
824	3-1/2
823	4

UL non applicable.

Pastilles d'obturation

Application

- Sert à obturer les débouchures dans les boîtiers et enceintes.

Caractéristiques

- Construction monopiece; installation à pression.
- Thermoplastique antichoc à auto-extinction sans dégouttures (selon UL 94).

Matériau standard de fabrication

Thermoplastique pour applications à température maximale de 105° C (221° F).

Fini standard

Tel que moulé

Gamme de grosseurs

- Débouchures de diamètre nominal de 0,875 à 2,469 po (1/2 à 2 po).
- Épaisseur de paroi des boîtiers ou enceintes d'un maximum de 0,095 po pour les grosseurs jusqu'à 1 po, de 0,140 pour les grosseurs de 1-1/4 à 2 po.

Conformité

Norme UL 514B
Norme CAN/CSA C22.2 n° 18.3
Norme NFPA 70-2008 (ANSI)

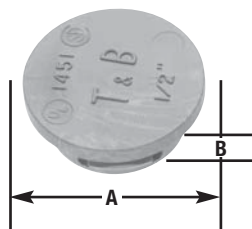

Homologuée UL pour usage à une température maximale de 105° C. Fabriquée de thermoplastique ignifuge, sans dégouttures.

Pastilles d'obturation



N° de cat.	Grosueur (po)	Dimensions (in.)	
		A	B
1451	1/2	1,060	0,400
1452	3/4	1,300	0,400
1453	1	1,590	0,400
1454	1-1/4	1,860	0,450
1455	1-1/2	2,240	0,570
1456	2	2,740	0,570

Pour usage sur des boîtiers à paroi d'une épaisseur maximale de 0,095 po. Conforme à la norme CG293 de la Garde côtière américaine.

Raccords et accessoires T&B

Raccords pour conduits métalliques rigides et intermédiaires

Pastille d'obturation pour conduits et raccords (Push Penny^{md})

Application

- Sert à obturer les bouts ouverts de conduits ou de raccords pour empêcher les débris, la poussière ou l'humidité d'y pénétrer durant les travaux de construction ou de réfection.

Caractéristiques

- Large gamme d'applications; convient aux conduits métalliques rigides et intermédiaires, aux tubes électriques métalliques, ainsi qu'à tous les raccords et manchons.

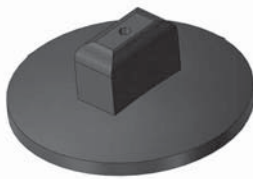

- Conçue pour résister à la manutention ordinaire. Fonctionnement non affecté par l'humidité.

Matériau standard de fabrication

Polyéthylène

Fini standard

Tel que moulé

Conformité

Norme CAN/CSA C22.2 n° 18.3

Norme ANSI C80.4

Norme NFPA 70-2008 (ANSI)

Norme NEMA FB-1

Article 12-3024 CCE

« Les ouvertures inutilisées dans les boîtes, les coffrets et les garnitures doivent être bien fermées au moyen de bouchons ou de plaques qui assurent une protection essentiellement équivalente à celle des parois de la boîte, du coffret ou de la garniture. »

Pastille d'obturation Push-Penny^{md}

N° de cat.	Grosueur (po)
1470-TB	1/2
1471	3/4
1472	1
1473	1-1/4
1474	1-1/2
1475	2
1476*	2-1/2
1477*	3
1478*	3-1/2
1479*	4

† Non certifié CSA

N° de Dossier CSA 2884

UL non applicable

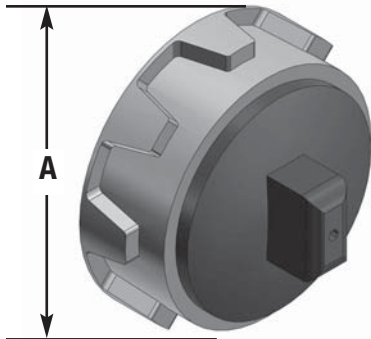

Manchons et pastille d'obturation Push-Penny^{md}



Cat. No.	Grosueur (po)	A (po)	Montage inclus	
			Manchon	Push-Penny
1460	1/2	1-1/32	122	1470-TB
1461	3/4	1-9/32	123	1471
1462	1	1-19/32	124	1472
1463	1-1/4	1-15/16	125	1473
1464	1-1/2	2-3/16	126	1474
1465*	2	2-21/32	127	1475

* Fonte malléable

Également offerte en aluminium

Ajouter le suffixe **AL** au numéro de catalogue.

Raccords et accessoires T&B

Raccords pour conduits métalliques rigides et intermédiaires



Série 1942
Série 842AL (non isolé)

Raccords Chase^{md}

Application

- Servent à manchonner les trous perforés en usine ou en chantier, coupés ou percés dans des boîtiers ou enceintes métalliques.
- Servent à coupler les boîtiers dos à dos.

Caractéristiques

- Construction robuste
- Isolant bordé aux fins suivantes :
Pour manchonner les conducteurs qui entrent/sortent à n'importe quel angle
Pour réduire l'effort de tirage des conducteurs
Pour protéger les filets des dommages de manutention

Matériaux standard de fabrication

Série 1942

Corps : Acier (1/2 po), fonte malléable (3/8 po, 3/4 à 6 po)
Isolant : Nylon

Série 842AL

Aluminium sans cuivre (moins de 0,4 % de cuivre)

Finis standard

Série 1942 Électro galvanisation et revêtement de chromate
Série 842AL Dégraissage

Gamme de grosseurs

Séries 1942 et 842AL : 1/2 à 6 po
Manchons à filets de tuyau droits NPS

Conformité

Norme UL 514B
Norme CAN/CSA C22.2 n° 18.3
Prescription fédérale américaine W-F-408
Normes ANSI C80.4
Norme NFPA 70-2008 (ANSI)
Norme NEMA FB-1
Norme fédérale américaine H-28 (filets)



Acier, fonte malléable ou aluminium

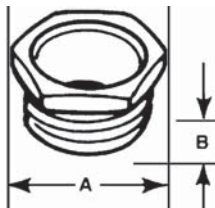

Raccord Chase^{md}



N° de cat.		Grosueur (po)	Dimensions (po)	
Acier ou fonte malléable	Aluminium		A	B
841TB	—	3/8	13/16	7/16
842TB	842ALTB ¹	1/2	15/16	11/32
843TB	843ALTB	3/4	1-3/16	11/32
844	844AL ¹	1	1-7/16	21/32
845	845AL ¹	1-1/4	1-3/4	3/4
846	846AL	1-1/2	2-1/16	13/16
847	847AL	2	2-1/2	31/32
848	848AL	2-1/2	3-1/16	1-1/16
849	849AL	3	3-13/16	1-3/16
850	850AL	3-1/2	4-3/8	1-5/16
851	851AL	4	4-3/4	1-5/16
853	853AL	5	5-7/8	1-5/16
854	854AL	6	6-15/16	1-3/8

¹ Non répertoriés UL

Pour un fini Dura-Platesm, ajouter le préfixe 040- au numéro de catalogue. Consulter le Service à la clientèle pour les détails.

Raccords et accessoires T&B

Raccords pour conduits métalliques rigides et intermédiaires



Acier ou fonte malléable

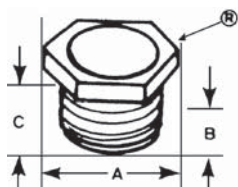

Raccord Chase^{md} — Isolé nylon

N° de cat.	Grosueur (po)	Dimensions (po)		
		A	B	C
1942	1/2	15/16	1/2	19/32
1943	3/4	1-3/16	17/32	23/32
1944	1	1-7/16	21/32	7/8
1945	1-1/4	1-3/4	25/32	1-1/32
1946	1-1/2	2-1/16	13/16	1-3/32
1947	2	2-9/16	31/32	1-11/32
1948	2-1/2	3-1/16	1-1/16	1-7/16
1949	3	3-13/16	1-3/16	1-19/32
1950	3-1/2	4-3/8	1-5/16	1-25/32
1951	4	4-5/8	1-5/16	1-13/16
1953	5	5-29/32	1-5/16	1-13/16
1954	6	6-13/16	1-3/8	1-7/8

Raccords et accessoires T&B

Raccords pour conduits métalliques rigides et intermédiaires

Raccords filetés (Bullet^{md})

(Pour conduits filetés métalliques rigides et intermédiaires et conduits filetés métalliques rigides à revêtement de PVC)

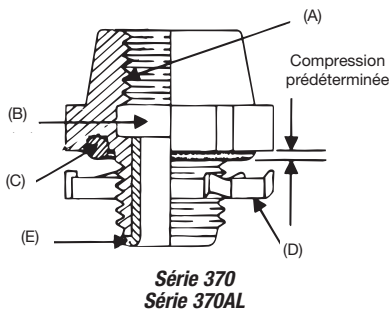

Série 370
Série 370AL

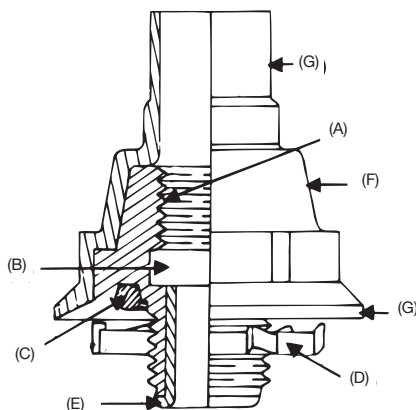

Série 485

Application

- Pour le raccord de conduits filetés métalliques (rigides en métal ferreux, non ferreux et à revêtement de PVC, ou intermédiaires en métal) à des trous non filetés dans des boîtiers ou enceintes à l'intérieur ou à l'extérieur où ils sont exposés à de l'humidité constante ou intermittente.

- Pour créer un lien positif entre le conduit et le boîtier ou l'enceinte.

Caractéristiques

- Construction robuste en acier, fonte malléable ou aluminium sans cuivre.
- Filets coniques internes pour assurer un joint étanche à l'eau et à la poussière (A).
- Filets antitraction pour prévenir l'enfoncement du conduit et assurer une installation fiable (B).
- Bague d'étanchéité encastrée captive (C).
- Contre-écrous en acier trempé, fonte malléable ou aluminium sans cuivre pour fournir une continuité de masse de qualité supérieure et ajouter à la portée du raccord, permettant de les fixer à des boîtiers et enceintes à parois minces (D).
- Gorge isolée pour protéger les conducteurs, prévenir l'abrasion et l'amincissement de l'isolant du conducteur et réduire l'effort de tirage des conducteurs (E).

- Convient à l'usage en emplacements dangereux selon les critères suivants :
 - (i) Classe II, Division 1, Groupes E, F, G, article 18-202 CCE
Classe II, Division 2, Groupes E, F, G, article 18-252 CCE
Class III, Division 1, article 18-302 CCE
Classe III, Division 2, article 18-352 CCE
 - (ii) Revêtement de PVC de la Série 485
 - (i) Protège le raccord des environnements extrêmement corrosifs sans affecter l'intégrité du parcours électrique de mise à la terre (F).
 - (ii) Dote le raccord d'un manchon chevauchant pour ajouter à l'étanchéité (G).

L'article 10-602 CCE stipule ce qui suit :
« **Métaux dissemblables.** Si les métaux dissemblables ne peuvent être évités aux connexions de continuité des masses comme il est indiqué à l'article 2-112 2, les connexions doivent être effectuées en utilisant des méthodes ou un matériau qui réduisent au minimum la détérioration due à l'action galvanique. »

Le conseil industriel conjoint sur les normes électriques (JIC) interdit également le contact entre métaux différents pour la même raison et exige que les raccords pour les conduits métalliques soient de fonte malléable à résistance antichoc comparable à celle du conduit.

Signification de l'expression «aluminium sans cuivre»

- Le contenu maximal en cuivre permis dans l'aluminium sans cuivre qui sert à la fabrication de raccords est de 0,4 % seulement. Le pire effet d'un contenu plus élevé de cuivre dans un alliage d'aluminium est la réduction de la résistance à la corrosion.

Raccords et accessoires T&B

Raccords pour conduits métalliques rigides et intermédiaires

Raccords filetés (Bullet^{md}) (suite)

(Pour conduits filetés métalliques rigides et intermédiaires et conduits filetés métalliques rigides à revêtement de PVC)

Matériaux

de fabrication	Séries 370 à 485	Série 370AL
Corps	Acier 1/2 à 1 po Fonte malléable 1-1/4 à 6 po	Aluminium sans cuivre
Contre-écrou	Acier trempé 1/2 à 2 po Fonte malléable 2-1/2 à 6 po	Acier trempé 1/2 à 2 po Aluminium sans cuivre 2-1/2 à 4 po
Vis	Acier trempé	
Joint torique	Buna N	
Isolant	Nylon	
Revêtement	PVC	

Finis standard

	Série 370	Série 370AL	Série 485
Corps	Électro galvanisé	Tel que moulé Revêtement de chromate	Extérieur : Revêtement de PVC Intérieur : Revêtement de chromate
Contre-écrous	Métal ferreux électro galvanisé et revêtement de chromate		
Vis	Électro galvanisées et revêtement de chromate		

Gamme de grandeurs

Série 370	conduits de 1/2 à 6 po
Séries 370AL et 485	conduits de 1/2 à 4 po
Filets de tuyau	droits sur les raccords
Filets femelles	coniques NPT

Conformité

Norme UL 514B
Norme CAN/CSA C22.2 n° 18.3
Normes ANSI C80.4
Norme NFPA 70-2008 (ANSI)
Norme NEMA FB-1
Normes JIC EGP1 et EMP1
Prescription fédérale américaine W-F-408
Norme fédérale américaine H-28 (filets)

Raccords et accessoires T&B

Raccords pour conduits métalliques rigides et intermédiaires

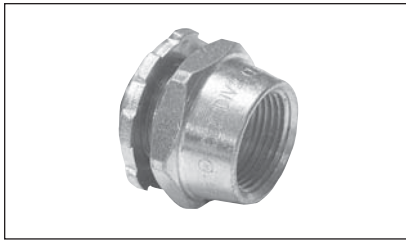

Isolé nylon

Construction d'aluminium, d'acier ou de fonte malléable (acier jusqu'à 1 po). Joint torique en néoprène pour l'étanchéité à l'eau entre le raccord et l'enceinte. Répertoire UL pour applications à température maximale de 105° C.

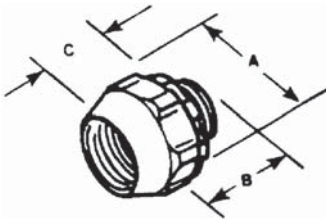

Raccord à manchon en acier, fonte malléable ou aluminium†

Acier ou fonte malléable	N° de cat.		Grosueur (po)	Dimensions (po)			Épaisseur de paroi (max.)
	Alum.**			A	B	C	
370	370AL		1/2	1-3/8	1-5/16	3/4	5/16
371	371AL		3/4	1-5/8	1-3/8	7/8	5/16
372	372AL		1	2-3/32	1-23/32	1-7/32	5/16
373	373AL		1-1/4	2-9/16	2	1-11/32	5/16
374	374AL		1-1/2	3-3/32	2	1-11/32	5/16
375	375AL		2	3-5/8	1-3/32	1-11/32	5/16
376	—		2-1/2	4-1/8	2-21/32	1-15/16	3/8
377	—		3	5	2-31/32	2	1/2
378	—		3-1/2	5-9/16	3-1/8	2-1/8	1/2
379-TB	—		4	6-9/16	3-1/8	2-1/8	1/2
381-TB	—		5	8	4	2-3/16	1/2
382-TB	—		6	9-3/16	4	2-3/16	1/2

**Les raccords en aluminium ne sont pas offerts avec gorge isolée.

†Répertorié UL étanche à la pluie et certifié CSA étanche à l'eau et à la poussière.

Pour un fini Dura-Plate™, ajouter le préfixe 040- au numéro de catalogue. Consulter le Service à la clientèle pour les détails.

Raccord à manchon Bullet^{md} avec contre-écrou de continuité de masse — Isolé nylon



N° de cat.	Grosueur (po)	Description
401	1/2	
402	3/4	Acier ou fonte malléable
403-TB	1	(acier jusqu'à 1 po).
404-TB	1-1/4	Utilisé avec un joint torique
405-TB	1-1/2	en néoprène, ce manchon sert
406-TB	2	de raccord fileté étanche pour les boîtiers.
407	2-1/2	Fourni avec une vis de continuité
408	3	de masse de la série 106.
409	3-1/2	Température nominale : 105° C.
410-TB	4	

Certifié CSA étanche à l'eau et à la poussière.

Raccords et accessoires T&B

Raccords pour conduits métalliques rigides et intermédiaires



Acier ou fonte malléable (acier jusqu'à 1-1/4 po)

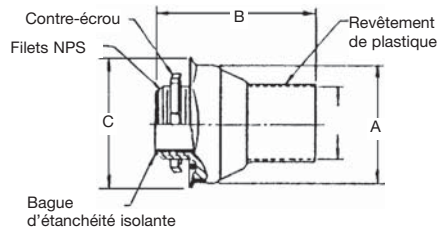

Manchon enrobé de PVC pour conduits rigides

N° de cat.	Grosseur de conduit (po)	Dimensions (po)		
		A	B	C
485	1/2	1-21/64	2-1/8	1-7/8
486	3/4	1-19/32	2-3/8	2-1/8
487	1	1-27/32	2-3/4	2-3/8
488	1-1/4	2-15/32	3-3/8	3-1/8
489	1-1/2	2-29/32	3-5/8	3-1/2
490	2	3-3/8	3-3/4	4
491	2-1/2	3-27/32	4	4-1/2
492	3	4-21/32	4-5/8	5-3/8
493	3-1/2	5-9/64	4-13/16	5-7/8
494	4	5 3/4	4-9/16	6-7/16

*Les manchons de la série 485 sont certifiés CSA étanches à l'eau et à la poussière pour usage en emplacements ordinaires.

Grille d'espacement des manchons étanches Bullet^{md}



	Entraxe Diamètre des conduits										Espace min. paroi du boîtier et centre du manchon	Diamètre des débouchures (min.)
	1/2	3/4	1	1-1/4	1-1/2	2	2-1/2	3	3-1/2	4		
1/2	1-7/16	1-5/8	1-3/4	2-1/8	2-3/8	2-5/8	2-7/8	3-5/16	3-1/2	3-7/8	3/4	7/8
3/4	—	1-3/4	1-7/8	2-1/4	2-1/2	2-3/4	3	3-1/2	3-3/4	4-1/8	7/8	1-1/8
1	—	—	2	2-3/8	2-5/8	2-7/8	3-1/8	3-5/8	3-7/8	4-1/4	1-1/8	1-3/8
1-1/4	—	—	—	2-11/16	2-15/16	3-1/4	3-1/2	4	4-1/4	4-1/2	1-3/8	1-3/4
1-1/2	—	—	—	—	3-1/8	3-1/2	3-3/4	4-1/8	4-3/8	4-3/4	1-5/8	2
2	—	—	—	—	—	3-3/4	4	4-1/2	4-3/4	5	1-7/8	2-1/2
2-1/2	—	—	—	—	—	—	4-1/4	4-3/4	5	5-3/8	2-1/8	3
3	—	—	—	—	—	—	—	5-1/8	5-3/8	5-3/4	2-5/8	3-5/8
3-1/2	—	—	—	—	—	—	—	—	5-5/8	6	2-7/8	4-1/8
4	—	—	—	—	—	—	—	—	—	6-1/4	3-1/4	4-5/8

Grille des entraxes pour l'installation des manchons T&B^{md}



Gros. nom. de conduit (po)	1/2 po	3/4 po	1 po	1-1/4 po	1-1/2 po	2 po	2-1/2 po	3 po	3-1/2 po	4 po	5 po	6 po
1/2	1-9/16											
3/4	1-43/64	1-25/32										
1	1-27/32	1-61/64	2-1/8									
1-1/4	2-1/32	2-9/64	2-5/16	2-1/2								
1-1/2	2-7/32	2-21/64	2-1/2	2-11/16	2-7/8							
2	2-15/32	2-37/64	2-3/4	2-15/16	3-1/8	3-3/8						
2-1/2	2-23/32	2-53/64	3	3-3/16	3-3/8	3-5/8	3-7/8					
3	3-1/32	3-9/64	3-5/16	3-1/2	3-11/16	3-15/16	4-3/16	4-1/2				
3-1/2	3-11/32	3-21/64	3-5/8	3-13/16	4	4-1/4	4-1/2	4-13/16	5-1/8			
4	3-19/32	3-45/64	3-7/8	4-1/16	4-1/4	4-1/2	4-3/4	5-1/16	5-3/8	5-5/8		
5	4-9/32	3-25/64	4-9/16	4-3/4	4-15/16	5-3/16	5-7/16	5-3/4	6-1/16	6-5/16	7	
6	4-11/16	4-51/64	4-21/64	5-5/32	5-11/32	5-19/32	5-27/32	6-5/32	6-15/32	6-23/32	7-13/32	7-13/16

Obstruction la plus près du centre du manchon.

27/32	61/64	1-1/8	1-5/16	1-1/2	1-3/4	2	2-5/16	2-5/8	2-7/8	2-9/16	3-31/32
-------	-------	-------	--------	-------	-------	---	--------	-------	-------	--------	---------

Raccords et accessoires T&B

Raccords pour conduits métalliques rigides et intermédiaires

Le manchon T&B^{md}



C'est du jamais vu! Jamais un manchon à montage aussi précis. Conçu pour donner un rendement inégalé. Au fait, la conception novatrice de ce Manchon T&B haussera comme **jamais** auparavant vos attentes de rendement pour un manchon fileté. La révolution dans la conception du manchon est arrivée, le sort de la compétition est réglé.

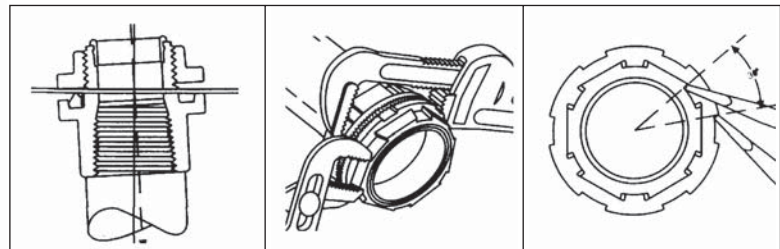
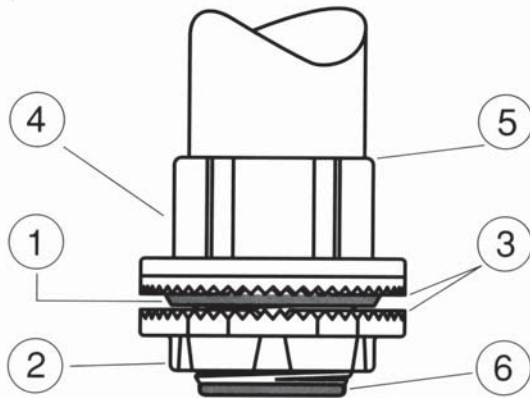

Figure 1

Figure 2

Figure 3

- La bague d'étanchéité et la cannelure** à profil novateur donnent un rendement supérieur à celui du joint torique ordinaire. Le joint est tenu captif avant l'installation et résiste au gauchissement et au glissement durant l'installation. La cannelure du joint est conçue pour en permettre la compression maximale afin de créer un joint à fiabilité inégalée qui assure l'étanchéité sur 360°, même lorsque le conduit n'est pas perpendiculaire au boîtier (voir figure 1).
- Le contre-écrou** est doté de coches périphériques et d'une surface hexagonale à nervures angulaires placées à intervalles de 30° pour faciliter l'application du couple avec une clé ou à l'aide d'un tournevis (voir figures 2 et 3).
- Des dents plus longues et plus aiguës** sur le contre-écrou et le corps assurent une meilleure pénétration et sont un gage de liaison étroite au boîtier.
- Corps hexagonal à nervures** pour une installation rapide et facile avec une clé ou à l'aide d'un marteau et d'un tournevis.
- Filetage conique** usiné avec précision destiné à créer un joint étanche à l'eau.
- Gorge isolée** en thermoplastique moulé à résistance de 105°C et cote d'inflammabilité de 94 V-O.

Le manchon T&B^{md}

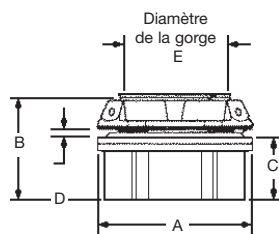

N° de cat.	Grosueur nominale (po)	A Dia.	B	C	D Épaisseur max. de la paroi	E Dia. de la gorge
H050-TB	1/2	1-7/16	1-9/16	7/8	3/16	19/32
H075-TB	3/4	1-21/32	1-19/32	29/32	3/16	25/32
H100-TB	1	2	1-13/16	1-1/16	1/4	1
H125-TB	1-1/4	2-3/8	1-7/8	1-1/16	1/4	1-5/16
H150-TB	1-1/2	2-3/4	1-7/8	1-1/16	1/4	1-17/32
H200-TB	2	3-1/4	1-15/16	1-5/32	1/4	1-31/32
H250-TB	2-1/2	3-3/4	2-9/16	1-9/16	1/4	2-13/32
H300-TB	3	4-3/8	2-21/32	1-19/32	1/4	2-31/32
H350-TB	3-1/2	5	2-23/32	1-5/8	1/4	3-13/32
H400-TB	4	5-1/2	2-23/32	1-5/8	1/4	3-7/8
H500-TB	5	6-7/8	3-1/32	1-15/16	1/4	4-15/16
H600-TB	6	7-11/16	3-5/32	2	5/16	6

Matériau — Manchon et contre-écrou : Zinc ou aluminium sans cuivre
 Gorge isolante : Thermoplastique homologué pour 105 °C
 Cote d'inflammabilité : UL 94V-0
 Bague d'étanchéité : Nitrile (Buna N)

Pour commander des manchons en aluminium, ajouter le suffixe **A** au numéro de catalogue (ex. : H050A). Pour des manchons chromés, ajouter le suffixe **CP** (ex. : H050CP). Conforme aux exigences d'étanchéité NEMA pour enceintes 3R, 4 et 13.

Répertoire UL et certifié CSA. Certifié CSA pour emplacements dangereux de Classe II, Groupes E, F et G; Classe III.

Les manchons chromés, suffixe **CP**, sont conformes aux exigences NEMA 4X.

Raccords et accessoires T&B

Raccords pour conduits métalliques rigides et intermédiaires



Manchon T&B pour mise à la terre

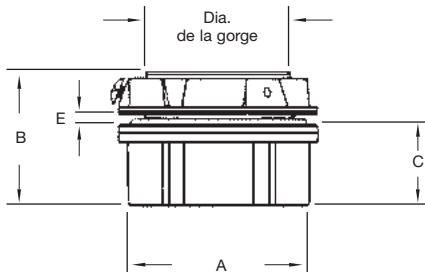
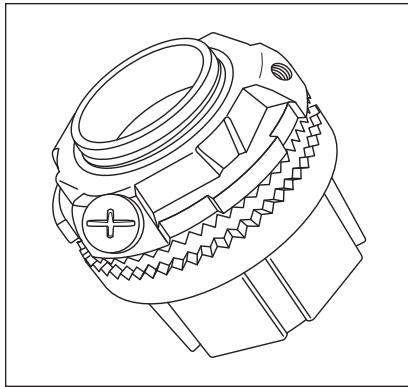

N° de cat.	Grosueur nominale (po)	Dimensions (po)				
		A Dia.	B	C	D Épaisseur max. de la paroi	E Dia. de la gorge
H050GR-C	1/2	1-7/16	1-9/16	7/8	3/16	19/32
H075GR-C	3/4	1-21/32	1-19/32	29/32	3/16	25/32
H100GR-C	1	2	1-13/16	1-1/16	1/4	1
H125GR-C	1-1/4	2-3/8	1-7/8	1-1/16	1/4	1-5/16
H150GR-C	1-1/2	2 3/4	1-7/8	1-1/16	1/4	1-17/32
H200GR-C	2	3-1/4	1-15/16	1-15/32	1/4	1-31/32
H250GR-C	2-1/2	3 3/4	2-9/16	1-9/16	1/4	2-13/32
H300GR-C	3	4-3/8	2-21/32	1-19/32	1/4	2-31/32
H350GR-C	3-1/2	5	2-23/32	1-5/8	1/4	3-13/32
H400GR-C	4	5-1/2	2-23/32	1-5/8	1/4	3-7/8
H500GR-C	5	6-7/8	3-1/32	1-15/16	1/4	4-15/16
H600GR-C	6	7-11/16	3-5/32	2	5/16	6

Matériau — Manchon et contre-écrou : Zinc ou aluminium sans cuivre

Gorge isolante : Thermoplastique homologué pour 105 ° C

Cote d'inflammabilité : UL 94V-0

Bague d'étanchéité : Nitrile (Buna N)

Pour commander des manchons en aluminium, ajouter le suffixe **A** au numéro de catalogue (ex. : H050GRA-C).

Pour des manchons chromés, ajouter le suffixe **CP** (ex. : H050GRCP).

Pour des manchons en acier inoxydable 316, ajouter le suffixe **SST** (ex. : H050GRSST).

Pour le revêtement de PVC, ajouter le suffixe **PVC** (ex. : H050GRPVC-C).

Conforme aux exigences d'étanchéité NEMA pour enceintes 3R, 4 et 13.

Répertoire UL et certifié CSA.

Certifié CSA pour emplacements dangereux de Classe I, Division 2; Classe II, Divisions 1 et 2, Groupes E, F et G; Classe III et boîtiers de type 4.

Contre-écrou de mise à la terre et de continuité de masse

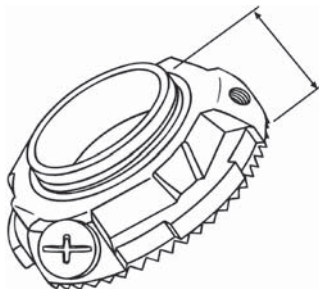
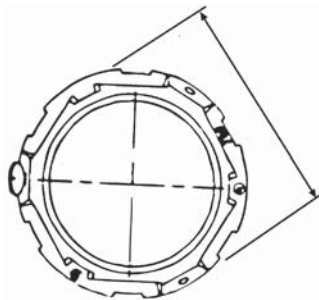

Contre-écrou de mise à la terre pour manchons

N° de cat.	Grosueur nominale (po)	A Dia. (po)	B Hauteur (po)	Vis de terre (po)	Calibre max. de conducteur
L050GR-C	1/2	1-1/2	13/32	#10-32 x 1/4	#10
L075GR-C	3/4	1-11/16	13/32	#10-32 x 1/4	#10
L100GR-C	1	2	13/32	#10-32 x 1/4	#10
L125GR-C	1-1/4	2-3/8	15/32	1/4-20 x 1/4	#10
L150GR-C	1-1/2	2-3/4	15/32	1/4-20 x 5-5/16	#8
L200GR-C	2	3-1/4	15/32	1/4-20 x 5/16	#8
L250GR-C	2-1/2	3-3/4	11/16	1/4-20 x 5/16	#6
L300GR-C	3	4-3/8	23/32	1/4-20 x 5/16	#6
L350GR-C	3-1/2	5	23/32	1/4-20 x 5/16	#6
L400GR-C	4	5-1/2	23/32	1/4-20 x 5/16	#4
L500GR-C	5	6-5/8	23/32	3/8-16 x 3/8	#2
L600GR-C	6	7-11/16	23/32	3/8-16 x 3/8	#1

Matériau — Contre-écrou : Zinc ou aluminium sans cuivre

Pour commander des contre-écrous en aluminium, ajouter le suffixe **A** au numéro de catalogue (ex. : L050GRA-C)

Pour des contre-écrous chromés, ajouter le suffixe **CP** (ex. : L050GR-CP)

Pour des contre-écrous en acier inoxydable 316, ajouter le suffixe **SST** (ex. : L050GRSST).

Raccords et accessoires T&B

Raccords pour conduits métalliques rigides et intermédiaires



Raccords T&B pour cloisons

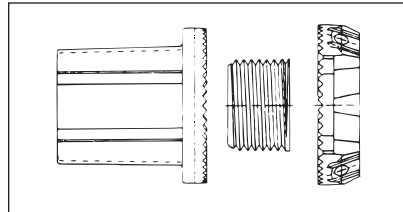
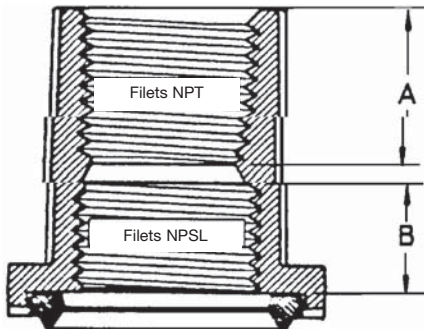
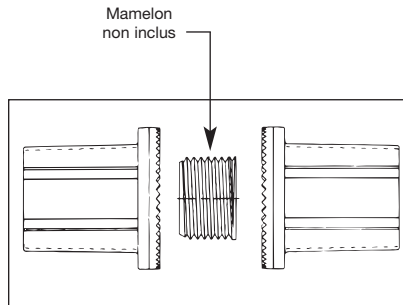
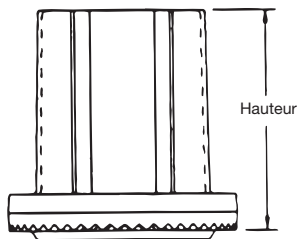
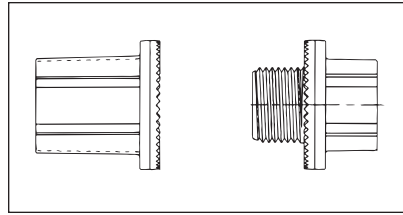
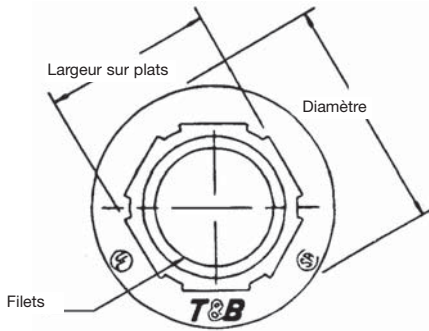

Raccord pour cloisons

N° de cat.	Grosseur nominale (po)
H050BHD	1/2
H075BHD	3/4
H100BHD	1
H125BHD	1-1/4
H150BHD	1-1/2
H200BHD	2
H250BHD	2-1/2
H300BHD	3
H350BHD	3-1/2
H400BHD	4
H500BHD	5
H600BHD	6

Raccord de passage pour cloisons

N° de cat.	Grosseur nominale (po)
H050TBF	1/2
H075TBF	3/4
H100TBF	1
H125TBF	1-1/4
H150TBF	1-1/2
H200TBF	2

Manchon de passage pour cloisons

N° de cat.	Grosseur nominale (po)
H050TBH	1/2
H075TBH	3/4
H100TBH	1
H125TBH	1-1/4
H150TBH	1-1/2
H200TBH	2

Grosseur nom. (po)	Pas de filet	Hauteur	Diamètre	Largeur sur plats	A	B
1/2	1/2-14	1-13/32	1-7/16	1	3/4	1/2
3/4	3/4-14	1-15/32	1-11/16	1-1/4	25/32	17/32
1	1-11-1/2	1-11/16	2	1-17/32	29/32	19/32
1/4	1-1/4-11-1/2	1-25/32	2-3/8	1-27/32	29/32	21/32
1-1/2	1-1/2-11-1/2	1-13/16	2-3/4	1-1/8	29/32	21/32
2	2-1-1/2	1-27/32	3-1/4	2-5/8	15/16	21/32
2-1/2	2-1/2-8	29/32	3-3/4	3-1/8	17/32	7/8
3	3-8	2-9/16	4-3/8	3-25/32	15/16	29/32
3-1/2	3-1/2-8	2-9/16	5	4-9/32	1-3/8	7/8
4	4-8	2-9/16	5-1/2	4-27/32	1-3/8	7/8
5	5-8	2-23/32	6-5/8	5-29/32	1-15/32	7/8
6	6-8	3	7-11/16	7-1/32	1-1/2	31/32

Matériau — Manchon, corps et contre-écrou : Zinc ou aluminium sans cuivre

Gorge isolante : Thermoplastique homologué pour 105° C

Cote d'inflammabilité : UL 94V-0

Bague d'étanchéité : Nitrile (Buna N)

Pour commander des raccords pour cloisons en aluminium, ajouter le suffixe **A** au numéro de catalogue.

Pour des raccords chromés pour cloisons, ajouter le suffixe **CP**.

Raccords et accessoires T&B

Raccords pour conduits métalliques rigides et intermédiaires



Manchon réducteur excentrique

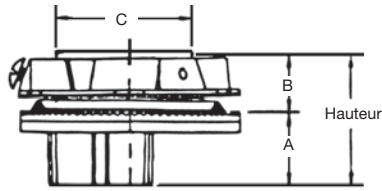

Dia. (Ø)

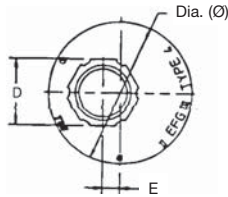

N° de cat.	Grosseur nom.			Dimensions (po)				
	(po)	Hauteur	Dia. (Ø)	A	B	C	D	E
H150-075ORGR-TB	1-1/2-3/4	1-21/32	2-3/4	15/16	23/32	1-29/32	1-9/32	11/32
H150-100ORGR-TB	1-1/2-1	1-25/32	2-3/4	1-1/16	23/32	1-29/32	1-9/16	7/32
H150-125ORGR-TB	1-1/2-1-1/41-25/32	2-3/4	2-3/4	1-1/16	23/32	1-29/32	1-7/8	1/32
H250-200ORGR-TB	2-1/2-2	2-1/8	3-3/4	1-3/16	15/16	2-29/32	2-21/32	3/32

Matériau — Manchon, corps et contre-écrou : Zinc ou aluminium sans cuivre

Gorge isolante : Thermoplastique homologué pour 105° C

Cote d'inflammabilité : UL 94V-0

Bague d'étanchéité : Nitrile (Buna N)

Pour commander des manchons réducteurs excentriques en aluminium, ajouter le suffixe **A** au numéro de catalogue. (ex. : H150-125ORGRA-TB)

Pour des manchons réducteurs excentriques chromés, ajouter le suffixe **CP**. (ex. : H150-125ORGRCP-TB)

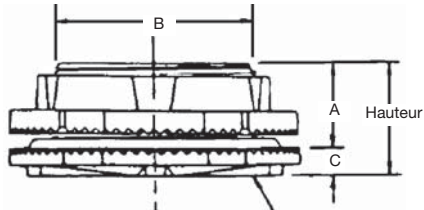

Bouchon d'étanchéité enlevable

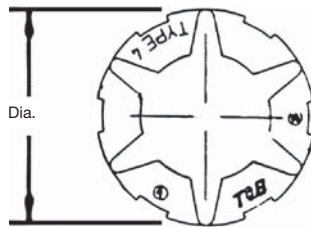

Bouchon d'étanchéité enlevable



N° de cat.	Grosseur nom.			Dimensions (po)		
	(po)	Hauteur	Diamètre	A	B	C
H050CAP	1/2	1-13/32	1-7/16	19/32	27/32	3/16
H075CAP	3/4	1-15/32	1-11/16	19/32	1-1/16	3/16
H100CAP	1	1-11/16	2	11/16	1-5/16	1/4
H125CAP	1-1/4	1-25/32	2-3/8	23/32	1-21/32	1/4
H150CAP	1-1/2	1-13/16	2-3/4	23/32	1-29/32	1/4
H200CAP	2	1-27/32	3-1/4	23/32	2-3/8	1/4
H250CAP	2-1/2	2-9/32	3-3/4	7/8	2-29/32	1/4
H300CAP	3	2-9/16	4-3/8	7/8	3-1/32	11/32
H350CAP	3-1/2	2-9/16	5	29/32	4-1/32	11/32
H400CAP	4	2-9/16	5-1/2	29/32	4-1/2	11/32
H500CAP	5	2-23/32	6-5/8	29/32	5-9/16	11/32
H600CAP	6	3	7-5/8	31/32	6-5/8	11/32

Matériau — Bouchon et contre-écrou : Zinc ou aluminium sans cuivre

Gorge isolante : Thermoplastique homologué pour 105° C

Cote d'inflammabilité : UL 94V-0

Bague d'étanchéité : Nitrile (Buna N)

Pour commander des bouchons en aluminium, ajouter le suffixe **A** au numéro de catalogue. (ex. : H050CAPA)

Pour des bouchons chromés, ajouter le suffixe **CP**. (ex. : H050CAPCP)

Raccords et accessoires T&B

Raccords pour conduits métalliques rigides et intermédiaires



Série 8123



Série 8130



Série 8120

Raccords/Coupleurs non filetés

(Pour conduits métalliques non filetés rigides et intermédiaires)

Application

- Pour le raccord et la mise à la masse de conduits métalliques non filetés, rigides et intermédiaires à des boîtiers ou enceintes, ou pour le couplage de bouts de conduits non filetés.

Caractéristiques

- Construction d'acier ou de fonte malléable.
- Bague cémentée pour percer le fini du conduit et assurer un grippage solide, ainsi qu'une continuité de masse de qualité supérieure.
- Isolant nylon fixé solidement pour protéger les conducteurs, réduire l'effort de tirage d'autant que 50 % et prévenir les dommages aux conducteurs durant la manutention.
- Contre-écrou en acier cémenté ou en fonte malléable conçu pour assurer un lien positif.
- Conviennent aux applications où les raccords doivent être étanches au béton.
- Applications où l'étanchéité à la pluie est exigée.
- Les raccords/coupleurs de 1/2 à 1-1/2 po résistent à un courant de défaut de fuite à la terre d'une valeur effective maximale de 10 000 ampères, ceux de 2 po et plus, à 20 000 ampères (durée de 3 cycles).

Matériaux standard de fabrication

Écrou et presse-étoupe :
1/2 à 1 po, acier
1-1/4 à 4 po, fonte malléable
Corps : Fonte malléable
Bague : Acier cémenté
Isolant : Nylon
Contre-écrou : 1/2 à 2 po, acier cémenté
2 à 4 po, fonte malléable

Fini standard

Électro galvanisation et revêtement de chromate

Gamme de grosseurs

Séries 8123 et 8120 : conduits de 1/2 à 4 po
Série 8130 : conduits de 1/2 et 3/4 po
Filets de manchon : filets de tuyau droits NPS

Conformité

Norme UL 514B
Norme CAN/CSA C22.2 n° 18.3
Normes ANSI C80.4
Norme NFPA 70-2008 (ANSI)
Norme NEMA FB-1
Prescription fédérale américaine W-F-408
Norme fédérale américaine H-28 (filets)

Raccords et accessoires T&B

Raccords pour conduits métalliques rigides et intermédiaires



Raccord non fileté isolé nylon

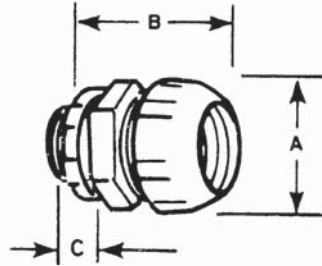

Une bague fendue en acier à rainures diagonales grippe le conduit pour établir une mise à la terre positive. Assure une connexion permanente et élimine le filetage des conduits. L'isolant aide à maintenir la continuité du service puisqu'il protège le conducteur au point critique — au manchon du raccord. Fabriqué de fonte malléable.

N° de cat.		Grosueur de conduit (po)	Dimensions (po)		
isolé nylon	Non isolé		A	B	C
8123	8121	1/2	1-11/32	1-15/16	3/4
8223	8221	3/4	1-5/8	2	3/4
8323	8321	1	1-7/8	2-7/16	7/8
8423	8421	1-1/4	2-3/8	2-9/16	11/16
8523	8521	1-1/2	2-5/8	2-3/4	3/4
8623	8621	2	3-1/4	2-15/16	27/32
8723-TB	8721	2-1/2	3-15/16	3-15/16	1-1/8
8823-TB	8821	3	4-11/16	4-1/8	1-7/32
8853	8851	3-1/2	5-3/16	4-1/4	1-1/8
8973	8971	4	5-11/16	5	1-1/8

Pour un fini Dura-Plate[™], ajouter le préfixe 040- au numéro de catalogue. Consulter le Service à la clientèle pour les détails.

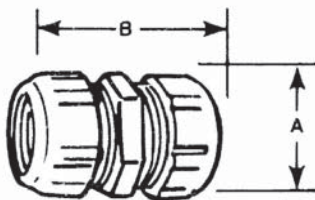

Élimine le filetage des conduits. Resserré à la clé anglaise, ce coupleur est répertorié UL et certifié CSA étanche au béton. Fabriqué de fonte malléable.

Coupleur non fileté



N° de cat.	Grosueur (po)	Dimensions (po)	
		A	B
8120	1/2	1-9/32	2
8220	3/4	1-19/32	2-5/16
8320	1	1-7/8	2-11/16
8420	1-1/4	2-3/8	2 ¹³ / ₁₆
8520	1-1/2	2-5/8	3-5/8
8620	2	3 ¹ / ₄	3 ¹³ / ₁₆
8720	2-1/2	3-15/16	5 ³ / ₈
8820	3	4 ¹¹ / ₁₆	5-1/2
8850	3-1/2	5-3/16	5-1/2
8970	4	5-11/16	5-1/2

Pour un fini Dura-Plate[™], ajouter le préfixe 040- au numéro de catalogue. Consulter le Service à la clientèle pour les détails.

Raccords et accessoires T&B

Raccords pour conduits métalliques rigides et intermédiaires



Coude non fileté à court rayon, isolé nylon

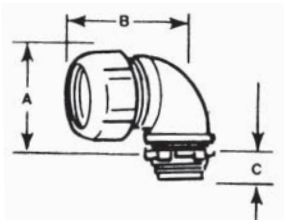

N° de cat.	Grosueur (po)	Dimensions (po)		
		A	B	C
8130	1/2	1-11/32	1-1/2	1/2
8131	3/4	1-5/8	1-3/4	9/16
8132	1	1-7/8	1-15/16	11/16
8134	1-1/2	2-23/32	3-1/8	13/16

Pour un fini Dura-Plate™, ajouter le préfixe 040- au numéro de catalogue. Consulter le Service à la clientèle pour les détails.

Idéal pour l'entrée à angle droit aux enceintes ou corps de conduits. Élimine le filetage des conduits. Tout comme les coupleurs droits, ce raccord donne une connexion étanche au béton. Fabriqué de fonte malléable.

Raccords et accessoires T&B

Raccords pour conduits métalliques rigides et intermédiaires

Spécifications—Raccords/Coupleurs à vis de blocage



Série 8125



Série 8124

(Pour les conduits métalliques rigides non filetés et les conduits métalliques intermédiaires)

Application

- Pour le raccord et la mise à la masse efficace des conduits métalliques rigides non filetés et des conduits métalliques intermédiaires, ou pour coupler les bouts de conduits non filetés.

Caractéristiques

- Corps à paroi épaisse en acier ou fonte malléable.
- Vis hexagonale trempée à pointe concave pour fournir une continuité de masse de qualité supérieure.
- Vis captive, ne peut se détacher aux vibrations.
- Gorge isolée nylon conforme ou supérieure aux exigences du code pour les manchons :
 - (i) prévient l'amincissement de l'isolant.
 - (ii) réduit l'effort d'installation.
 - (iii) prévient les dommages au premier filet.
- Coupleur doté d'une butée centrale positive.
- Convient aux applications où l'étanchéité au béton est exigée.
- Les raccords/coupleurs de 1/2 à 1-1/2 po résistent à un courant de défaut de fuite à la terre d'une valeur effective de 10 000 ampères, ceux de 2 po et plus, à 20 000 ampères.

Matériaux standard de fabrication

Corps : 1/2 à 2 po : Acier
2-1/2 à 4 po : Fonte malléable
Contre-écrou : 1/2 à 2 po : Acier trempé
2-1/2 à 4 po : Fonte malléable
Vis : Acier trempé
Isolant : Nylon

Fini standard

Électro galvanisation et revêtement de chromate

Conformité

Norme UL 514B
Norme CAN/CSA C22.2 n° 18.3
Normes ANSI C80.4
Norme NFPA 70-2008 (ANSI)
Norme NEMA FB-1
Prescription fédérale américaine W-F-408
Norme fédérale américaine H-28 (filets)

Raccords et accessoires T&B

Raccords pour conduits métalliques rigides et intermédiaires

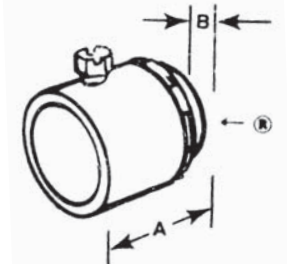

Ce raccord à vis de blocage élimine le filetage des conduits. Une vis hexagonale captive est resserrée sur le conduit pour une installation solide et une mise à la terre positive. Offert avec gorge isolée pour réduire l'effort de tirage d'autant que 50 %. Approuvé étanche au béton.

Raccord isolé à vis de blocage

N° de cat.	Grosueur du conduit (po)	Dimensions (po)	
		A	B
8125	1/2	1-3/8	13/32
8225	3/4	1-1/2	7/16
8325	1	1-13/16	35/64
8425	1-1/4	2	5/8
8525-TB	1-1/2	2-5/16	5/8
8625	2	2-7/16	11/16
8725-TB	2-1/2	3-3/8	1
8825	3	3-7/16	1
8855	3-1/2	3-7/8	1-1/16
8975	4	4-3/16	1-1/8

Les grosseurs de 1/2 à 2 po sont en acier, de 2-1/2 à 4 po en fonte malléable. Pour un fini Dura-Plate™, ajouter le préfixe 040- au numéro de catalogue. Consulter le Service à la clientèle pour les détails.

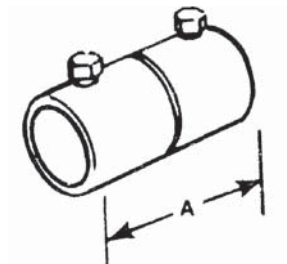

Il n'est pas besoin de fileter les bouts de conduits rigides lorsqu'ils sont raccordés par ces coupleurs à vis de blocage. Les vis hexagonales captives assurent une installation solide et une excellente continuité de masse. Approuvé étanche au béton.

Coupleur à vis de blocage



N° de cat.	Grosueur du conduit (po)	Dimensions (po)
		A
8124	1/2	2-1/2
8224-TB	3/4	2-11/16
8324-TB	1	2-27/32
8424	1-1/4	3
8524	1-1/2	3-3/8
8624	2	3-5/8
8724-TB	2-1/2	3-7/8
8824-TB	3	4-1/4
8854	3-1/2	4-15/16
8974	4	5-3/8

Les grosseurs de 1/2 à 2 po sont en acier, de 2-1/2 à 4 po en fonte malléable. Pour un fini Dura-Plate™, ajouter le préfixe 040- au numéro de catalogue. Consulter le Service à la clientèle pour les détails.

Raccords et accessoires T&B

Raccords pour conduits métalliques rigides et intermédiaires



Coude à manchon

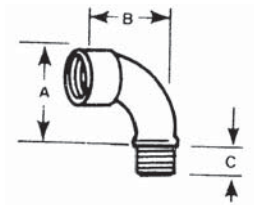

Coude non isolé à épaulement lisse arrondi pour protéger l'isolant des conducteurs. Fabriqué de fonte malléable.

N° de cat.	Grosueur (po)	Dimensions (po)		
		A	B	C
460TB	1/2	1-13/16	1-1/8	5/8
461TB	3/4	2-1/4	1-1/2	9/16
462	1	2-23/32	1-23/32	11/16
463	1-1/4	3-1/8	2-1/16	25/32

Pour un fini Dura-Plate[™], ajouter le préfixe 040- au numéro de catalogue. Consulter le Service à la clientèle pour les détails.



Coude à court rayon isolé nylon

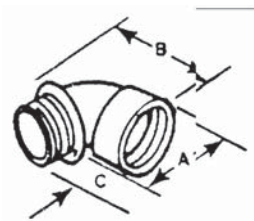

L'isolant intégré à ce coude est une garantie que le manchon de tous les raccords sera lisse. Fabriqué de fonte malléable.

N° de cat.	Grosueur (po)	Dimensions (po)		
		A	B	C
4290	1/2	1-7/32	1-1/4	1/2
4291	3/4	1-7/16	1-5/16	9/16
4292	1	1-23/32	1-9/16	11/16
4293	1-1/4	2-7/32	2-1/16	13/16
4294	1-1/2	2-15/32	2-3/16	13/16
4295	2	3	2-9/16	13/16

Pour un fini Dura-Plate[™], ajouter le préfixe 040- au numéro de catalogue. Consulter le Service à la clientèle pour les détails.

Non répertorié UL



Coude à court rayon

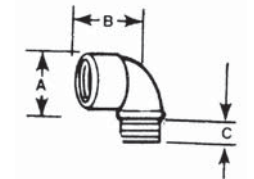

Lorsqu'un coude isolé est contre-indiqué, ce coude non isolé à court rayon devrait être utilisé. Fabriqué de fonte malléable.

N° de cat.	Grosueur (po)	Dimensions (po)		
		A	B	C
4250	1/2	1-5/16	1-1/4	7/16
4251	3/4	1-17/32	1-5/16	1/2
4252	1	1-13/16	1-9/16	5/8
4253	1-1/4	2-9/32	2-1/16	11/16
4254	1-1/2	2-9/16	2-3/16	11/16
4255	2	3-3/32	2-9/16	11/16

Pour un fini Dura-Plate[™], ajouter le préfixe 040- au numéro de catalogue. Consulter le Service à la clientèle pour les détails.

Raccords et accessoires T&B

Raccords pour conduits métalliques rigides et intermédiaires



Série 674
Série 675AL

Coupleurs filetés (Erickson^{md})

(Pour les conduits métalliques rigides non filetés et les conduits métalliques intermédiaires)

Application

- Pour le raccord et la mise à la masse efficace des conduits métalliques rigides non filetés et des conduits métalliques intermédiaires lorsque ni l'un ni l'autre des bouts de conduits ne peut être tourné.

Caractéristiques

- Construction de fonte malléable, d'acier ou d'aluminium sans cuivre.
- Filets universels pour un montage facile.
- Permettent le couplage sans rotation des bouts de conduits.
- Fournissent un couplage rigide en ligne d'une excellente capacité de mise à la terre. Résistent au desserrage par vibration.
- Conviennent aux applications où l'étanchéité au béton est exigée.
- Les coupleurs de 1/2 à 1-1/2 po résistent à un courant de défaut de fuite à la terre d'une valeur effective de 10 000 ampères, ceux de 2 po et plus, à 20 000 ampères (durée de 3 cycles). (Tests effectués sur la série 674.)

Matériaux standard de fabrication

Série 674

Manchon et corps : Fonte malléable
Bague : Acier ou fonte malléable jusqu'à 2 po

Série 675AL

Manchon et corps : Aluminium
Bague : Aluminium

Finis standard

Série 674 : Électro galvanisation et revêtement de chromate
Série 675AL : Dégraissage

Gamme de grosseurs

Série 674 : conduits de 3/8 à 6 po
Série 675AL : conduits de 1/2 à 6 po
Filets de tuyau droits (NPS)

Conformité

Norme UL 514B
Norme CAN/CSA C22.2 n° 18.3
Normes ANSI C80.4
Norme NFPA 70-2008 (ANSI)
Prescription fédérale américaine W-F-408
Norme fédérale américaine H-28 (filets)

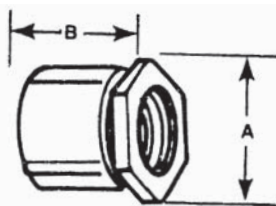

Avec un coupleur Erickson, il est possible de compléter un parcours même lorsque deux conduits ne peuvent être tournés. Un conduit peut également être sectionné sans qu'il ne soit nécessaire de défaire toute l'installation. Les conduits raccordés avec des coupleurs Erickson sont rigides, en ligne et résistent au desserrage par vibration.

Coupleur Erickson^{md}



N° de cat.		Grosseur (po)	Dimensions (po)	
Fonte malléable	Aluminium*		A	B
674	—	3/8	1-1/8	1-1/8
675	675AL	1/2	1-15/32	1-1/4
676	676AL	3/4	1-9/16	1-13/32
677	677AL	1	1-29/32	1-5/8
678	678AL	1-1/4	2-3/8	1-13/16
679	679AL	1-1/2	2-5/8	1-31/32
680-TB	680AL	2	3-7/32	2-7/32
681	681AL	2-1/2	3-31/32	2-11/16
682	682AL	3	4-7/16	2-29/32
683	683AL	3-1/2	5	3
684	684AL	4	5-1/2	3-3/16
685	685AL†	4-1/2	6-1/4	3-15/32
686	686AL	5	6-25/32	3-3/4
687	687AL	6	8	4-1/32

* Aluminium sans cuivre (moins de 0,4 % de cuivre).

Répertoire UL et certifié CSA étanche au béton.

† Non certifié CSA.

Raccords et accessoires T&B

Raccords pour conduits métalliques rigides et intermédiaires



Rallonge de raccord pour panneau

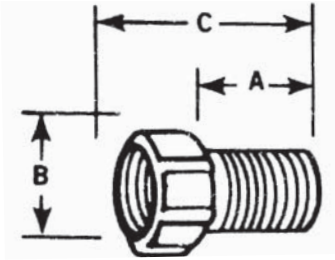

Idéale lorsqu'un plus long pas de filets est requis. Se combine à n'importe quel raccord à filets mâles. Les filets mâles de la rallonge sont de 1 po de longueur. Fabriquée de fonte malléable.

N° de cat.	Grosueur (po)	Dimensions (po)		
		A	B	C
1440	1/2	1-1/4	1-3/16	1-7/8
1441	3/4	1-1/4	1-13/32	1-15/16
1442	1	1-3/16	1-21/32	1-15/16
1443	1-1/4	1-1/4	2-1/8	2



Agrandisseur mâle

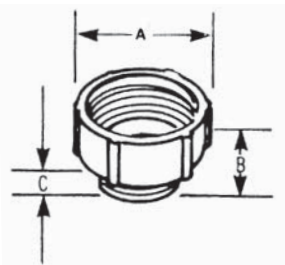

Sert à agrandir une ouverture de sortie d'une grosueur de conduit. Garniture incorporée pour couvrir le bout du conduit d'une surface lisse. Fabriqué de fonte malléable.

N° de cat.	Grosueur (po)	Dimensions (po)		
		A	B	C
1245	1/2 à 3/4	1-1/4	1-5/32	1/2
1246	3/4 à 1	1-17/32	1-9/32	15/32
1244	1 à 1-1/4	1-7/8	1-7/16	17/32
1247	1-1/4 à 1-1/2	2-3/16	1-15/32	19/32

Pour un fini Dura-Plate[™], ajouter le préfixe 040- au numéro de catalogue. Consulter le Service à la clientèle pour les détails.



Réducteur femelle

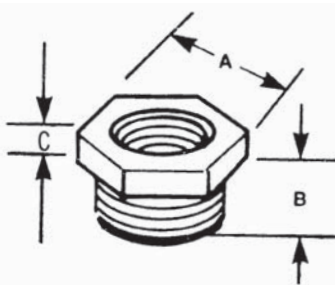

Sert à réduire une ouverture d'une grosueur de conduit. Épaulement hexagonal pratique pour le serrage à la clé. Fabriqué de fonte malléable.

N° de cat.	Grosueur (po)	Dimensions (po)		
		A	B	C
1250-TB	3/4 à 1/2	1-1/8	5/8	3/16
1261	1 à 1/2	1-7/16	1-7/16	3/16
1251	1 à 3/4	1-3/8	11/16	3/16
1262	1-1/4 à 1/2	1-13/16	21/32	3/16
1263	1-1/4 à 3/4	1-13/16	23/32	3/16
1252	1-1/4 à 1	1-3/4	25/32	7/32
1253	1-1/2 à 1-1/4	2	13/16	1/4
1254	2 à 1-1/2	2-3/8	1-3/16	9/32
1255	2-1/2 à 2	3	1-1/4	3/8
1256	3 à 2-1/2	3-5/8	1-1/2	1/2
1257	3-1/2 à 3	4-1/8	1-9/16	1/2
1258	4 à 3-1/2	4-5/8	1-3/16	1/2

Pour un fini Dura-Plate[™], ajouter le préfixe 040- au numéro de catalogue. Consulter le Service à la clientèle pour les détails.

Raccords et accessoires T&B

Raccords pour conduits métalliques rigides et intermédiaires

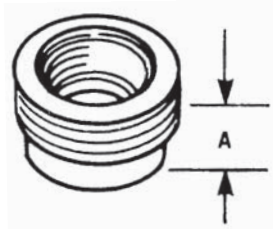

Pour réduire l'ouverture fileté des conduits ou de n'importe quel raccord à filets femelle. Garniture intégrée pour recouvrir les bouts des conduits d'une surface lisse. Fabriqué d'acier, de fonte malléable ou d'aluminium. Acier pour les numéros 600TB à 606TB et 614, 615.

Réducteur fileté

N° de cat.		Grosueur (po)	Dimensions (po)	
Acier ou fonte malléable	Aluminium		A	
600-TB	600AL-TB	1/2 à 3/8	5/8	
601-TB	601AL-TB	3/4 à 1/2	19/32	
602-TB	602AL-TB	1 à 1/2	19/32	
603-TB	603AL-TB	1 à 3/4	19/32	
604-TB	604AL-TB	1-1/4 à 1/2	19/32	
605-TB	605AL	1-1/4 à 3/4	19/32	
606-TB	606AL	1-1/4 à 1	11/16	
607	607AL	1-1/2 à 1/2	15/16	
608	608AL	1-1/2 à 3/4	15/16	
609	609AL	1-1/2 à 1	1-3/32	
610	610AL	1-1/2 à 1-1/4	27/32	
611-TB	611AL	2 à 1/2	23/32	
612	612AL	2 à 3/4	1-1/16	
613	613AL	2 à 1	1-1/16	
614-TB	614AL	2 à 1-1/4	1-1/16	
615-TB	615AL	2 à 1-1/2	27/32	

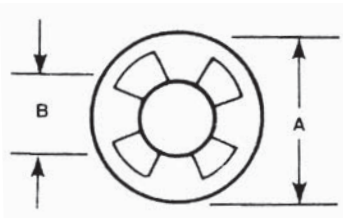

Sert à réduire la grandeur des ouvertures dans les boîtes de sortie. Fabriquées d'acier galvanisée, ces rondelles, utilisées en paires, se bloquent pour former une nervure qui centre les rondelles et le conduit dans l'ouverture.

Rondelles réductrices



N° de cat.	Grosueur (po)	Dimensions (po)	
		A	B
3700	3/4 à 3/8	1-3/8	45/64
3701	3/4 à 1/2	1-3/8	7/8
3702	1 à 3/8	1-5/8	45/64
3703	1 à 1/2	1-5/8	7/8
3704	1 à 3/4	1-5/8	1-3/32
3705-TB	1-1/4 à 3/8	2	45/64
3706	1-1/4 à 1/2	2	7/8
3707	1-1/4 à 3/4	2	1-3/32
3708	1-1/4 à 1	2	1-23/64
3709	1-1/2 à 3/8	2-1/4	45/64
3710	1-1/2 à 1/2	2-1/4	7/8
3711	1-1/2 à 3/4	2-1/4	1-3/32
3712	1-1/2 à 1	2-1/4	1-23/64
3713	1-1/2 à 1-1/4	2-1/4	1-23/32
3714	2 à 1/2	2-3/4	7/8
3715-TB	2 à 3/4	2-3/4	1-3/32
3716	2 à 1	2-3/4	1-23/64
3717	2 à 1-1/4	2-3/4	1-23/32
3718	2 à 1-1/2	2-3/4	1-31/32

Raccords et accessoires T&B

Raccords pour conduits métalliques rigides et intermédiaires



Série 1275
Série 1276AL

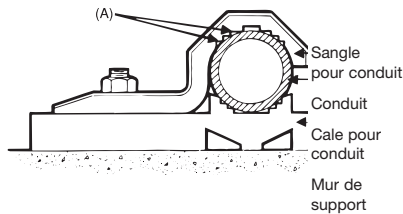

Sangles pour conduits

(Pour conduits métalliques rigides et intermédiaires)

Application

- Pour supporter et fixer sécuritairement les conduits métalliques rigides et intermédiaires aux surfaces portantes.

Caractéristiques

- Construction robuste en fonte malléable ou aluminium sans cuivre. Ajustage serré aux conduits.
- Conçus pour prévenir l'accumulation d'humidité et l'installation de la corrosion sur les parcours de conduits (A).

Matériaux standard de fabrication

- Série 1275** : Fonte malléable
Série 1976AL : Aluminium sans cuivre

Finis standard

- Série 1275** : Galvanisation par trempage à chaud
Série 1275AL : Tel que moulé

Gamme de grosseurs

- Série 1275** : Conduits de 3/8 à 6 po
Série 1276AL : Conduits de 1/2 à 6 po

Conformité

- Norme CAN/CSA C22.2 n° 18.3
Norme ANSI C80.4
Norme NFPA 70-2008 (ANSI)

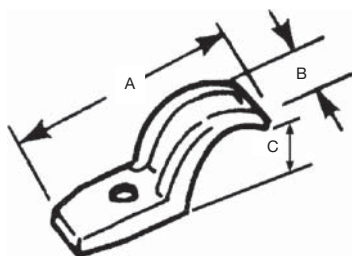

Grosseurs conçues pour s'ajuster solidement sur chaque grosseur de conduit. Nervures prononcées de chaque côté pour renforcer et réduire le poids. Fini galvanisé par trempage à chaud.

Sangle pour conduits — Aluminium ou fonte malléable



N° de cat.		Grosseur (po)	Dimensions (po)			Grosseur de la vis (po)
Fonte malléable	Aluminium		A	B	C	
1275 [†]	1275AL	3/8	1-15/16	19/32	1/4	1/4
1276 [†]	1276AL [†]	1/2	2-11/32	23/32	1/2	1/4
1277 [†]	1277AL [†]	3/4	2-11/16	21/32	5/8	1/4
1278 [†]	1278AL [†]	1	3-3/32	11/16	13/16	1/4
1279 [†]	1279AL [†]	1-1/4	4-1/8	13/16	29/32	5/16
1280 [†]	1280AL	1-1/2	4-1/2	15/16	1-17/32	3/8
1281	1281AL	2	5-3/16	1-1/8	1-1/4	7/16
1282*	1282AL	2-1/2	5-15/16	1-1/2	1-3/4	1/2
1283*	1283AL	3	6-11/16	1-5/8	2-3/16	1/2
1284	1284AL	3-1/2	7-19/32	1-3/4	2-3/4	5/8
1285*	1285AL	4	8-5/16	1-7/8	2-13/16	5/8
1286	1286AL**	4-1/2	9-3/16	1-15/16	2-15/16	5/8
1287	1287AL	5	9-15/16	2	3-1/4	5/8
1288	1288AL	6	11-1/2	2-7/16	4-1/8	5/8

* Peuvent servir avec les TEM de même grosseur.

** Non certifié CSA

[†] Pas du type à action de ressort.

UL non applicable.

Raccords et accessoires T&B

Raccords pour conduits métalliques rigides et intermédiaires

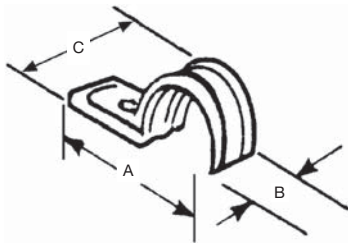

Trou de boulon allongé pour faciliter l'alignement, même lorsque les trous sur la surface de montage sont décentrés. À action de ressort. Fabriquée d'acier.

Sangle en acier pour conduits

N° de cat.	Grosueur du conduit (po)	Dimensions (po)			Grosueur de la vis (po)
		A	B	C	
1210C†	3/8	1-15/32	3/4	11/16	1/4
1211C	1/2	2	3/4	15/16	1/4
1212C	3/4	2-5/16	3/4	1"	1/4
1213C	1	3-13/16	3/4	1-17/64	1/4
1214TB*	1-1/4	2-31/32	1-9/16	1-9/16	3/8
1215TB*	1-1/2	3-23/32	1-13/16	1-13/16	3/8
1216TB*	2	4-7/16	2-5/16	2-5/16	3/8

† Sans action de ressort.

UL non applicable.

* Non certifié CSA.

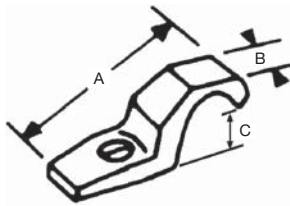

Fabriquée de fonte malléable. Conçue de façon à serrer le conduit. Les nervures latérales ajoutent à la résistance tout en réduisant le poids.

Sangle enrobée de PVC anticorrosion pour conduits rigides



N° de cat.	Grosueur (po)	Grosueur du boulon (po)	Dimensions (po)		
			A	B	C
1275CR	3/8	1/4	2	21/32	1/4
1276CR	1/2	1/4	2-13/32	25/32	1/2
1277CR	3/4	1/4	2-3/4	23/32	5/8
1278CR	1	1/4	3-5/32	3/4	13/16
1279CR	1-1/4	3/8	4-5/32	25/32	7/8
1280CR	1-1/2	3/8	4-9/16	1	1-7/32
1281CR	2	1/2	5-1/4	1-3/16	1-1/4

UL non applicable.

Raccords et accessoires T&B

Raccords pour conduits métalliques rigides et intermédiaires

Cales pour conduits

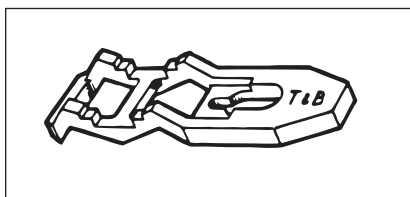

Série 1350
Série 1350AL

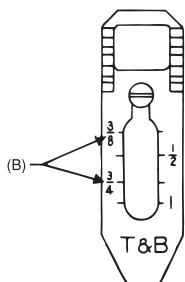
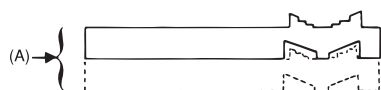
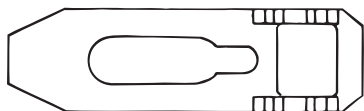

(Pour conduits métalliques rigides, conduits métalliques intermédiaires et tubes électriques métalliques)

Application

- Fournissent une surface de montage pour les conduits lorsque l'installation exige un espace vide entre le conduit et la surface portante.

Caractéristiques

- Empêchent le conduit de rouiller à cause de la condensation sur le mur.
- Les cales s'empilent les unes sur les autres pour faciliter l'installation et éviter les coûts associés au décalage des conduits (A).
- Conçues pour couvrir une large gamme de grosseurs; estampées des emplacements précis des différentes grosseurs pour le positionnement approprié des conduits (B).

Matériaux standard de fabrication

Série 1350 : Fonte malléable

Série 1350AL : Aluminium sans cuivre

Finis standard

Série 1350 : Galvanisation par trempage à chaud

Série 1350AL : Tel que moulé

Gamme de grosseurs

Conduits de 1/2 à 6 po

Conformité

Norme CAN/CSA C22.2 n° 18.3

Norme ANSI C80.4

Norme NFPA 70-2008 (ANSI)

Raccords et accessoires T&B

Raccords pour conduits métalliques rigides et intermédiaires

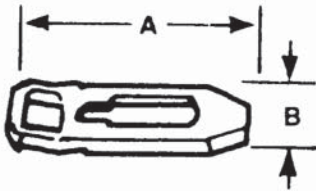

Utilisée avec des sangles pour conduits T&B pour laisser un espace entre le conduit et la surface de montage. Élimine le besoin de cintrage des conduits, ainsi que la possibilité d'accumulation d'humidité lorsque les conduits sont montés directement sur la surface porteuse. Fabriquée de fonte malléable à fini galvanisé par trempage à chaud. Ces cales peuvent être montées d'avance et empilées pour éviter les décalages.

Cale pour conduits

Fonte malléable	N° de cat.		Grosseur (po)	Grosseur de vis	Dimensions (po)	
	Aluminium				A	B
1350	1350AL		3/8, 1/2, 3/4, 1	#7	3	7/8
1351	1351AL		1-1/4-1-1/2-2	#12	5	1-3/16
1352	1352AL		2-1/2-3	#12	9-9/16	1-3/4
1353	1353AL		3-1/2-4	#14	7-9/16	2
1354	1354AL		4-1/2-5-6	#16	10-9/16	2-9/16

Conforme aux prescriptions de l'article 12-928 CCE.

UL non applicable.

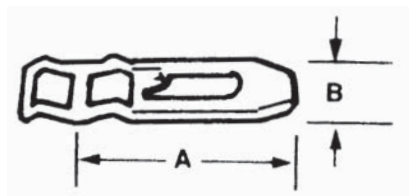

Fabriquée de fonte malléable à revêtement de PVC anticorrosion. Se montent d'avance et s'empilent pour éviter les décalages au mur ou à l'entrée de boîtes de sortie. Empêche les conduits de rouiller à cause de la condensation sur les murs. Élimine le cintrage des conduits.

Cale enrobée de PVC



N° de cat.	Grosseur de conduit (po)	Grosseur de vis	Dimensions (po)	
			A	B
1350CR	1/2 - 3/4 - 1	#7	3	7/8
1351CR	1 1/4 - 1-1/2 - 2	#12	5	3/8
1352CR	2-1/2 - 3	#12	6-9/16	1-3/4
1353CR	3-1/2 - 4	#14	7-9/16	2
1354CR	4-1/2 - 5 - 6	#16	10-9/16	2-9/16

Conforme aux prescriptions de l'article 12-928 CCE.

UL non applicable.

Raccords et accessoires T&B

Raccords pour conduits métalliques rigides et intermédiaires

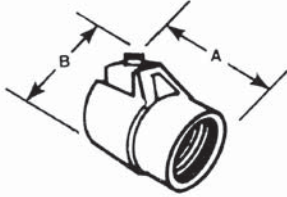

Raccord monopièce qui sert à coupler un câble armé ou un conduit flexible à un conduit rigide fileté. Le cône de pression Tite-Bite retient solidement le conduit par grippage double. Combiné à un raccord à manchon Chase^{md}, sert à joindre un conduit flexible à une boîte de sortie et à laisser plus d'espace libre dans la boîte qu'un raccord ordinaire. Fabriqué de fonte malléable.

Coupleur combiné Tite-Bite^{md} Câble armé à conduit rigide fileté



N° de cat.	Grosueur (po)	Dimensions (po)	
		A	B
440-C	1/2	1-5/8	1-27/32
441	3/4	1-3/4	2-1/8
442	1	2	2-17/32



Comprend les boulons. Fabriqué d'acier.

Pince-poutre réglable



N° de cat.	Description
700TB	Pour brides de 2-3/4 à 7-3/8 po
703*	Boulon spécial avec 3 écrous

* Non certifié CSA.



Ces supports s'ajustent à n'importe quel rebord, conique ou droit, d'une épaisseur maximale de 5/8 po. Le large crochet retient le conduit à l'angle désiré. Pour les conduits rigides standard et intermédiaires et les tubes électriques métalliques. Fabriqué de fonte malléable.

Support de conduits



N° de cat.	Grosueur (po)
690TB	1/2
691TB	3/4
692TB	1
693TB	1-1/4

Raccords et accessoires T&B

Raccords pour conduits métalliques rigides et intermédiaires

Méthodes de mise à la masse et à la terre

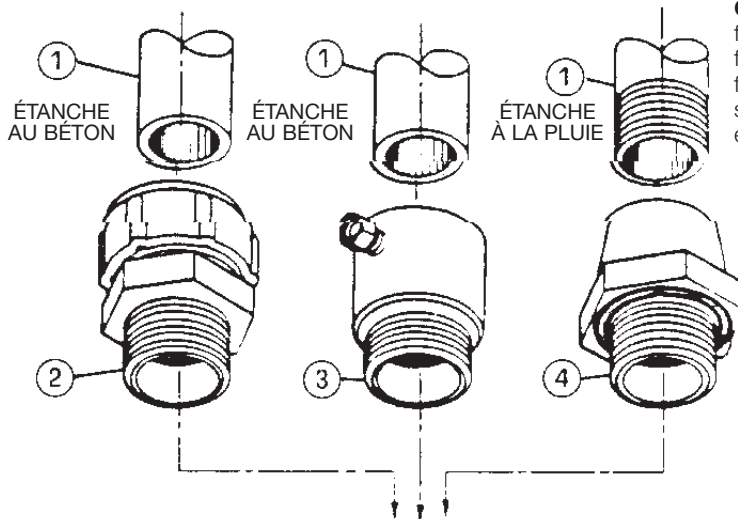

Cas type 1 : Pour raccorder un conduit fileté ou non fileté à une ouverture non filetée dans un boîtier ou une enceinte fabriqués de métal en feuille avec ou sans débouchures concentriques ou excentriques.

Ouverture non filetée dans un boîtier ou une enceinte fabriqués de métal en feuille.

Méthode de mise à la masse

Pour les circuits de 120/208 volts ou de 120/240 volts à condition qu'il ne reste plus de bagues à enlever autour des débouchures.

Pour les circuits de plus ou moins 250 volts, les équipements de branchement et les emplacements dangereux (en cas applicables) à condition qu'il ne reste plus de bagues à enlever autour des débouchures.

Pour les circuits de plus ou moins 250 volts, les équipements de branchement et les emplacements dangereux (en cas applicables) avec ou sans bagues à enlever autour des débouchures.

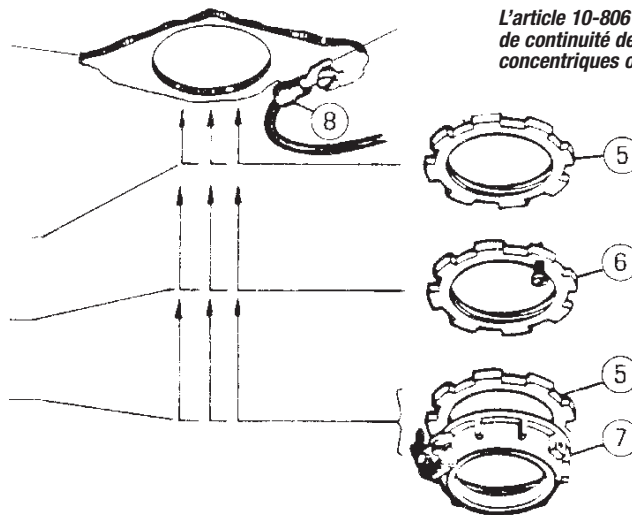

L'article 10-806 CCE exige une bretelle de continuité de masse autour de bagues concentriques ou excentriques.

- (1) Conduit métallique rigide fileté ou non fileté ou conduit métallique intermédiaire.
- (2) Raccord non fileté T&B des séries 8123 ou 8124.
- (3) Raccord à vis de blocage T&B de la série 8125.
- (4) Raccord d'étanchéité T&B des séries 370 ou H050-TB (raccords Bullet[™]).
- (5) Contre-écrous T&B de la série 140.
- (6) Contre-écrou de continuité de masse T&B de la série 106.
- (7) Manchon de mise à la terre et de continuité de masse T&B de la série 3870.
- (8) Cosse Sta-Kon[™] ou Color-Keyed[™] de T&B.

Raccords et accessoires T&B

Raccords pour conduits métalliques rigides et intermédiaires

Méthodes de mise à la masse et à la terre (suite)

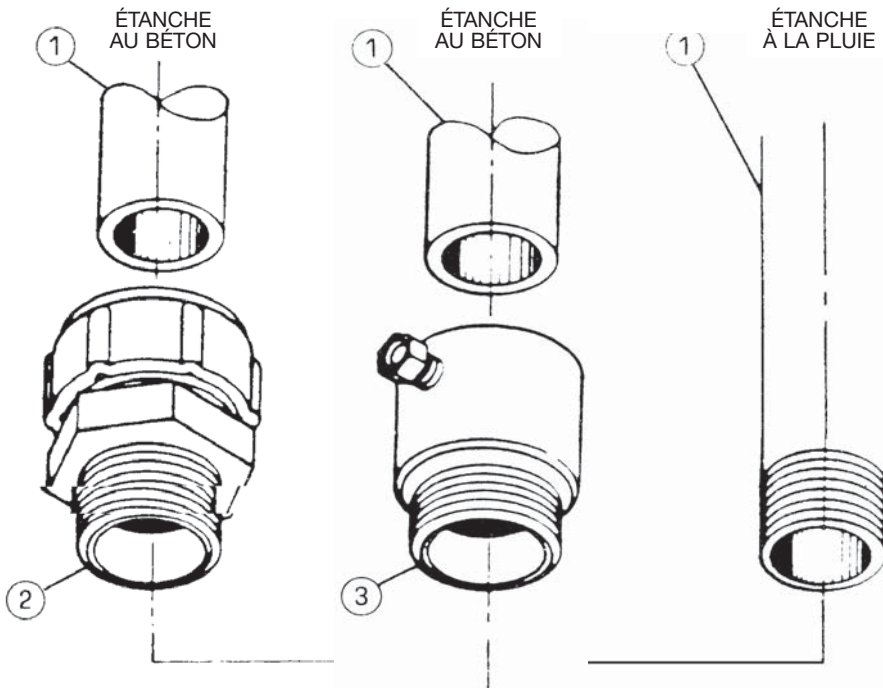

Cas type 2: Pour raccorder un conduit fileté ou non fileté à un manchon fileté dans une enceinte en métal moulé.

Manchon fileté raccordé à une enceinte en métal moulé

Méthode de mise à la masse

- (1) Circuits de 120/208 ou 120/240 volts d'après l'article 10-610 CCE
- (2) Circuits de plus de 250 volts d'après l'article 10-610 CCE
- (3) Équipements de branchement d'après l'article 10-604 CCE
- (4) Emplacements dangereux (cas applicables) d'après les articles 18-074 CCE suivants :
 - 18-124 (Classe I, Zone 1)
 - 18-160 (Classe I, Zone 2)
 - 18-218 (Classe II, Division 1)
 - 18-268 (Classe II, Division 2)
 - 18-316 (Classe III, Division 1)
 - 18-366 (Classe III, Division 2)

(1) Conduit métallique rigide fileté ou non fileté ou conduit métallique intermédiaire.

(2) Raccord non fileté T&B de la série 8123.

(3) Raccord à vis de blocage T&B de la série 8125.

Raccords et accessoires T&B

Raccords pour conduits métalliques rigides et intermédiaires

Méthodes de mise à la masse et à la terre (suite)

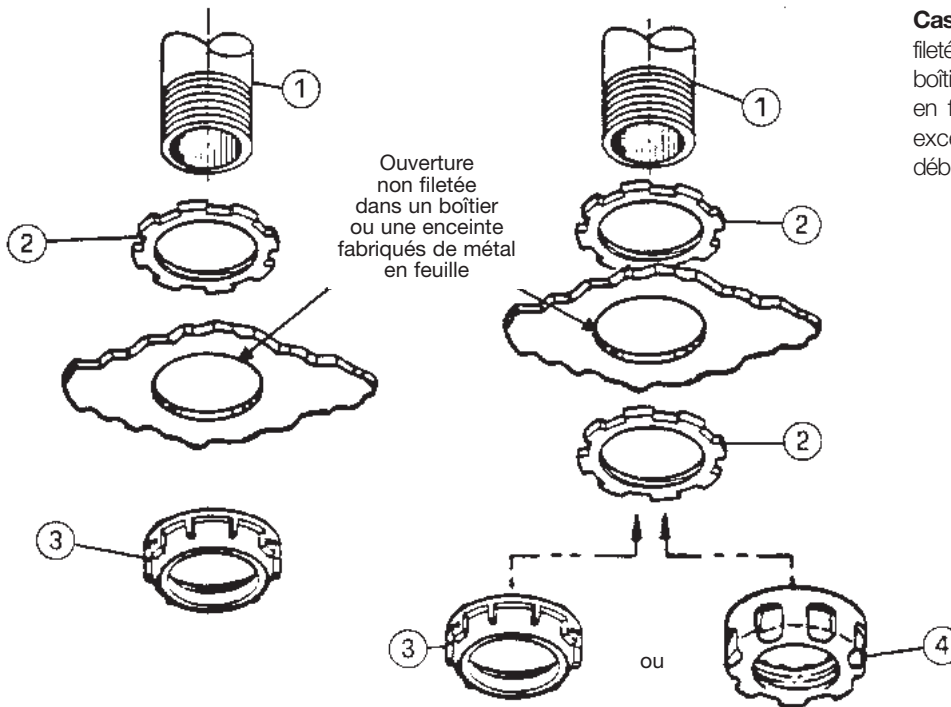

Cas type 3: Pour le raccord d'un conduit fileté à une ouverture non filetée dans un boîtier ou une enceinte fabriquée de métal en feuille sans bagues concentriques ou excentriques à enlever autour des débouchures.

Méthode de mise à la masse de circuits de 120/208 ou de 120/240 volts autres que sur les équipements de branchement.

Méthode de mise à la masse de circuits de plus de 250 volts (ex. : les systèmes de 600/347 volts et les systèmes qui fonctionnent à plus de 600 volts), exception faite des équipements de branchement.

REMARQUE : Toutes les méthodes de mise à la masse décrites pour les équipements de branchement peuvent également être utilisées.

Raccords et accessoires T&B

Raccords pour conduits métalliques rigides et intermédiaires

Méthodes de mise à la masse et à la terre (suite)

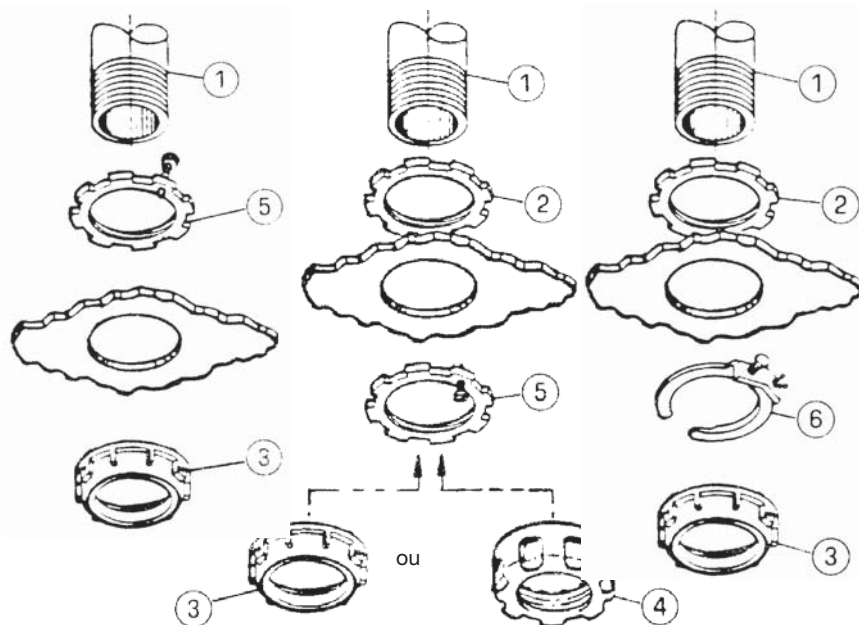

Cas type 3 (suite): Pour le raccord d'un conduit fileté à une ouverture non fileté dans un boîtier ou une enceinte fabriqués de métal en feuille sans bagues concentriques ou excentriques à enlever autour des débouchures.

- (1) Conduit métallique rigide fileté ou conduit métallique intermédiaire.
- (2) Contre-écrou T&B de la série 142.
- (3) Manchon métallique T&B de la série 122.
- (4) Manchon en plastique T&B de la série 222.
- (5) Contre-écrou de continuité de masse T&B de la série 106
- (6) Étrier de continuité de masse T&B de la série 3650.

Méthode de mise à la masse

- (i) Pour les circuits de plus de 250 volts, soit les systèmes de 347/600 volts et les systèmes qui fonctionnent à plus de 600 volts.
- (ii) Pour les équipements de branchement.
- (iii) Pour usage en emplacements dangereux dans les cas applicables.

Raccords et accessoires T&B

Raccords pour conduits métalliques rigides et intermédiaires

Méthodes de mise à la masse et à la terre (suite)

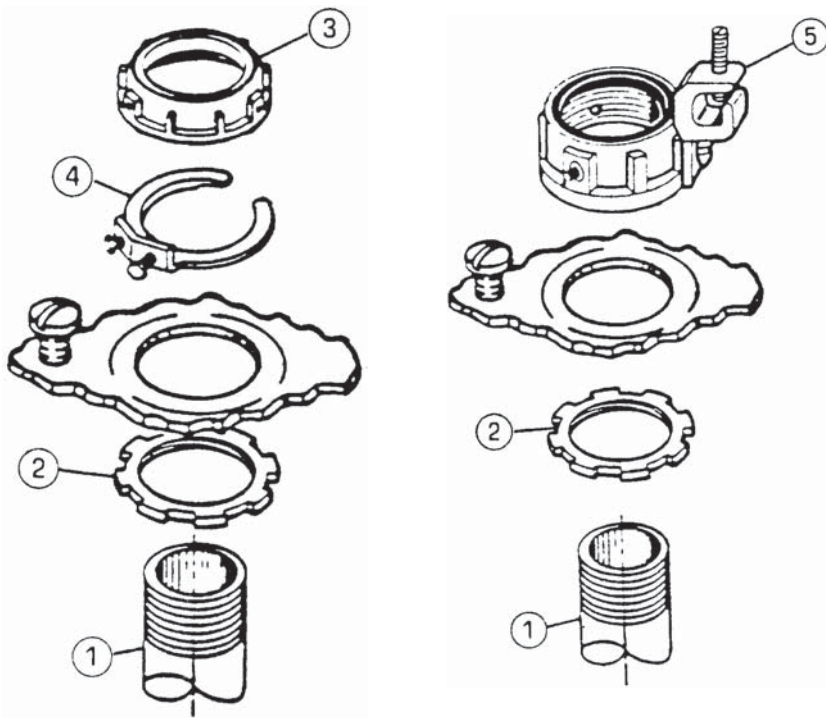

Cas type 4: Pour le raccord de conduits filetés à une ouverture non fileté dans un boîtier ou une enceinte fabriqués de métal en feuille avec des bagues concentriques ou excentriques non enlevées autour de la débouchure.

Méthode de mise à la masse de circuits de plus ou moins 250 volts, pour les équipements de branchement et pour usage en emplacements dangereux dans les cas applicables.

REMARQUE : Une bretelle de continuité de masse est exigée par l'article 10-614 CCE.

- (1) Conduit métallique rigide fileté ou conduit métallique intermédiaire.
- (2) Contre-écrou T&B de la série 142.
- (3) Manchon métallique T&B de la série 122.
- (4) Étrier de continuité de masse T&B de la série 3650.
- (5) Manchon de mise à la terre et de continuité de masse T&B de la série 3870.
- (6) Raccord type T&B à comprimer ou à boulonner.

REMARQUE : Pour les applications qui exigent l'étanchéité à la pluie, une bague d'étanchéité T&B de la série 5302 peut être installée entre la paroi extérieure du boîtier ou de l'enceinte et le contre-écrou extérieur.

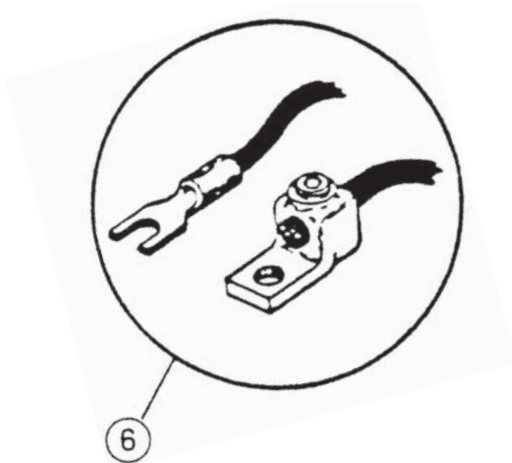

Méthodes de mise à la masse et à la terre (suite) — Conduit métallique rigide ou conduit métallique intermédiaire

Mise à la masse d'équipements de branchement (Article 10-604 CCE)

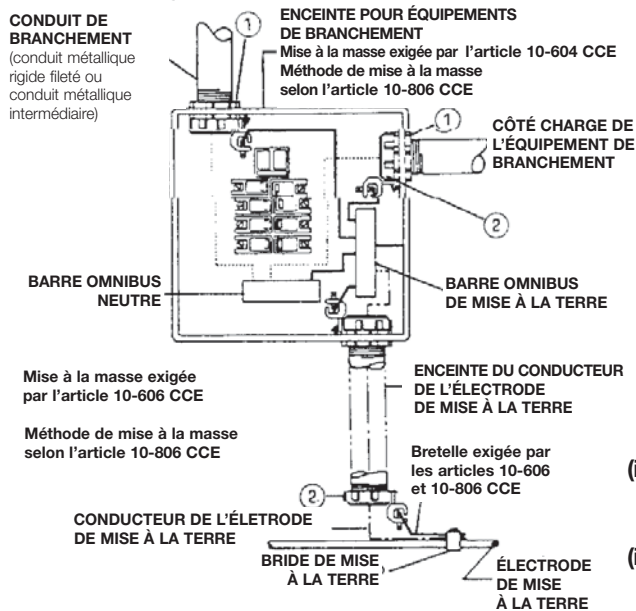

Installation d'une bretelle pour assurer la continuité de masse entre segments isolés de canalisations (Article 10-614 CCE)

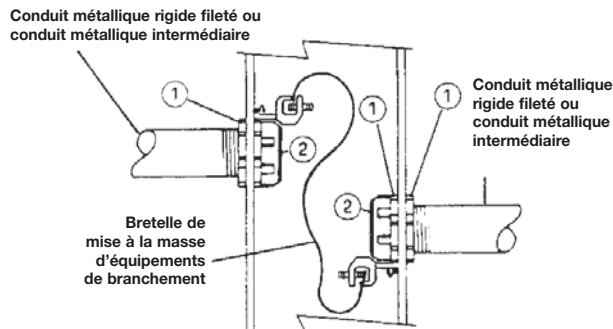

- (i) Installation d'une bretelle de continuité de masse autour de débouchures non utilisées dans des boîtiers ou enceintes fabriqués de métal en feuille [Article 10-614 CCE].
- (ii) Installation d'une bretelle de continuité de masse en emplacements dangereux où le contact assuré par un manchon à contre-écrou ou un contre-écrou double est une méthode inacceptable de mise à la masse [Article 18-074 CCE]

Mises à la masse multiples de canalisations de branchement où les conducteurs d'entrée sont installés en parallèle dans deux canalisations ou plus (article 10-614 CCE)

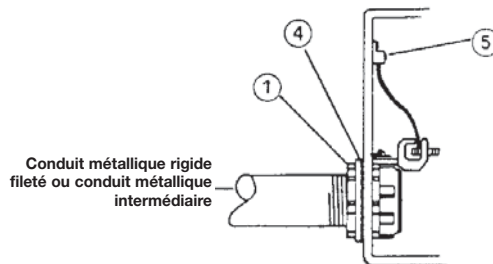
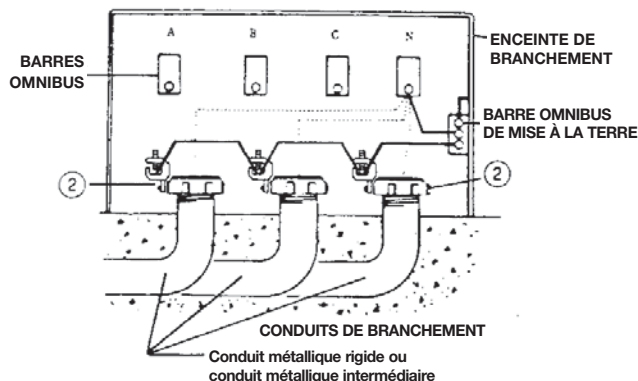

- 1 Contre-écrou T&B de la série 142.
- 2 Manchon fileté de mise à la terre et de continuité de masse T&B de la série 3870.
- 3 Joint torique d'étanchéité T&B de la série 5262.
- 4 Cosse type T&B à comprimer ou à boulonner.

Spécifications suggérées

Manchon isolé de mise à la terre et de continuité de masse (série 3870).

Lorsque le code exige la mise à la terre et la continuité de masse de parcours uniques ou multiples de conduits métalliques ou la mise à la terre et à la masse positives de conduits métalliques à un boîtier, enceinte ou caniveau auxiliaire, le bout du conduit devra être doté d'un manchon isolé de mise à la terre et de continuité de masse, du type de la série 3870 fabriqués par Thomas & Betts.

Les manchons de mise à la terre et de continuité de masse utilisés devront avoir été homologués à cette fin.

- (i) Ils seront fabriqués de fonte malléable, d'acier ou d'aluminium et seront protégés adéquatement contre la corrosion.
- (ii) L'isolant du manchon devra être fixé solidement en place, être répertorié ou certifié pour les applications à une température maximale de 150° C/302° F et avoir une cote d'inflammabilité UL de 94V-0.

Raccords et accessoires T&B

Raccords pour conduits métalliques rigides et intermédiaires

Méthodes de mise à la masse et à la terre (suite) —

Installation type à l'usage de contre-écrous de continuité de masse T&B

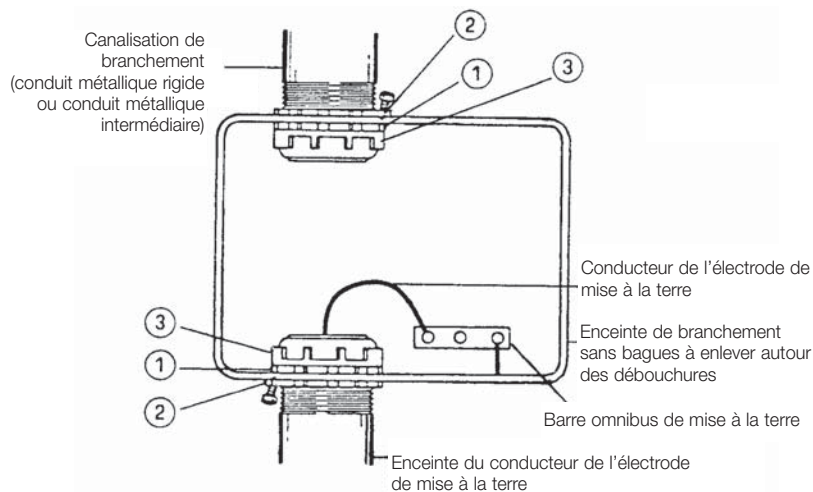

“ *Contre-écrou T&B de la série 142.*

□ *Contre-écrou de continuité de masse T&B de la série 106.*

– *Manchon T&B de la série 122.*

Convient à la mise à la masse de canalisations, tubes électriques métalliques ou embouts de conduits à un boîtier ou une enceinte fabriqués de métal en feuille dans les cas suivants :

- (a) Lorsqu'il n'y a pas de bagues concentriques ou excentriques à enlever autour des débouchures.
- (b) Lorsqu'un contre-écrou ordinaire est une méthode inacceptable de mise à la masse :
 - (i) pour les enceintes d'équipements de branchement (article 10-614 CCE)
 - (ii) pour les circuits de plus de 250 volts (au besoin) (article 10-614 CCE)
 - (iii) en emplacements dangereux, quelle que soit la tension du circuit (article 18-074 CCE)

Spécifications suggérées

Contre-écrou de continuité de masse (série 106)

Lorsque les dessins précisent l'installation d'un contre-écrou de continuité de masse pour la mise à la masse efficace d'un embout ou d'un conduit métallique à une armoire, un boîtier, une enceinte ou un carneau auxiliaire, les contre-écrous utilisés devront être construits d'acier trempé ou de fonte malléable et être électrolytiques, comme ceux de la série 106 fabriqués par Thomas & Betts.

Raccords et accessoires T&B

Raccords pour conduits métalliques rigides et intermédiaires

Méthodes de mise à la masse et à la terre (suite) —

Installation type à l'usage de l'étrier de mise à la terre et de continuité de masse T&B

Série T&B 3651
Étrier de mise à la terre et de continuité de masse

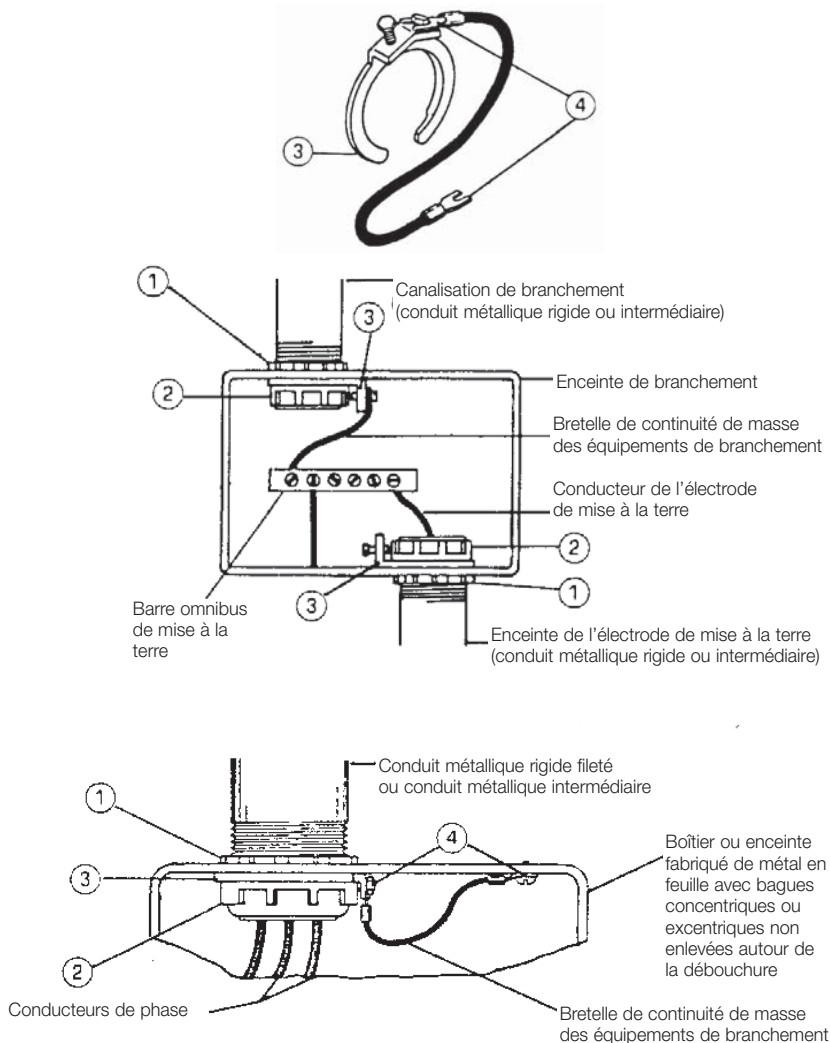

Méthode acceptable de mise à la masse

- (i) pour les équipements de branchement (article 10-614 CCE)
- (ii) pour les circuits de plus de 250 volts (article 10-614 CCE)
- (iii) en emplacements dangereux (articles 18-074 CCE)

Pourvu qu'une bretelle de continuité de masse soit installée lorsqu'il y a des bagues non enlevées autour des débouchures concentriques ou excentriques dans les boîtiers ou enceintes fabriqués de métal en feuille [article 10-614 CCE].

Spécifications suggérées

Étrier de mise à la terre et de continuité de masse (série 3650)

L'étrier de mise à la terre et de continuité de masse installé pour assurer la mise à la masse efficace d'un embout ou d'un conduit métallique à une armoire, un boîtier, une enceinte ou un caniveau auxiliaire ou pour installer une bretelle de mise à la masse autour d'une débouchure concentrique ou excentrique sera du type de la série 3650 fabriqué par Thomas & Betts.

L'étrier de mise à la terre et de continuité de masse sera de construction robuste en bronze étamé ou en acier électro galvanisé.