

Connecteurs de mise à la terre

Méthode de compression pour connecteurs de mise à la terre épargne de 50 à 75 % des coûts de temps et de main-d'œuvre !

- Élimine la soudure exothermique
- Réduit la charge de travail et les coûts de main-d'œuvre
- Minimise la possibilité de mauvaises connexions

Thomas & Betts a développé une méthode de compression destinée à remplacer la soudure exothermique et à en éliminer les désavantages. Cette méthode est conçue pour fournir des connexions rapides et fiables pour les grilles de terre à un coût d'installation de beaucoup inférieur aux autres méthodes puisque les connecteurs à compression s'installent en moins de temps, dans n'importe quelle condition climatique et, comme ils ne sont pas affectés par l'humidité, les pannes sont également réduites. De plus, cette méthode n'exige aucune formation spéciale pour les installateurs.

Nos connecteurs de mise à la terre sont fabriqués de cuivre forgé ou moulé à conductibilité élevée et servent à la connexion et à la dérivation de grilles croisées, de circuits en boucle et de tiges de terre pour enfouissement direct, ainsi qu'aux systèmes de grilles de terre noyés dans du béton. La méthode de compression Thomas & Betts utilise les outils en usage courant pour installer les connecteurs électriques.

Conformité aux normes applicable

Conformes aux normes de l'article 10 CCE pour les systèmes de terre à électrodes, les connecteurs pour grilles et tiges de terre Thomas & Betts sont également conformes aux normes UL 467 et 486A, ainsi qu'aux normes CSA C22.2 nos 0.4 et 65 comme équipement de mise à la terre et de continuité des masses convenant à la pose en pleine terre. Ils satisfont aux exigences de la pratique recommandée de sélection de connecteurs de terre décrite à la norme IEEE 837 pour les connexions permanentes dans la mise à la terre de postes de transmission électrique.

Ces connecteurs satisfont aux prescriptions suivantes de la norme IEEE 837 :

- Cyclage de courant à 350 °C
- Tests gel-dégel
- Tests de vieillissement accéléré à l'acide nitrique et à la bruite saline
- Critères de résistance mécanique, électromagnétique et à la traction
- Installation en n'importe quelle condition climatique — réduit les temps d'arrêt
- Améliore la sécurité
- Installation facile sans formation spéciale



Cette méthode d'installation assure des connexions durables, à coût abordable. Elle fournit la tranquillité d'esprit.

Avant compression, une coupe type d'un câble-connecteur représente environ 75 % de métal et 25 % d'air. Après connexion à l'usage de la méthode Thomas & Betts, la coupe révèle 100 % de métal et pratiquement aucun vide.



TBM14M

(Outil proposé pour les connecteurs E-Z-GROUND pour tiges à la terre jusqu'à 5/8 po de diamètre.)

Compression = Installations fiables

Un code est gravé sur la surface de compression de chacune des matrices utilisées dans les outils manuels et hydrauliques Thomas & Betts. Sous compression, ce numéro de code est estampé sur la connexion complétée pour faciliter la vérification.

L'inspecteur n'a qu'à comparer le numéro de code estampé sur le connecteur au guide de sélection des matrices pour s'assurer que le connecteur approprié a été comprimé avec la matrice appropriée pour la grosseur de conducteur utilisé.

Connecteurs de mise à la terre

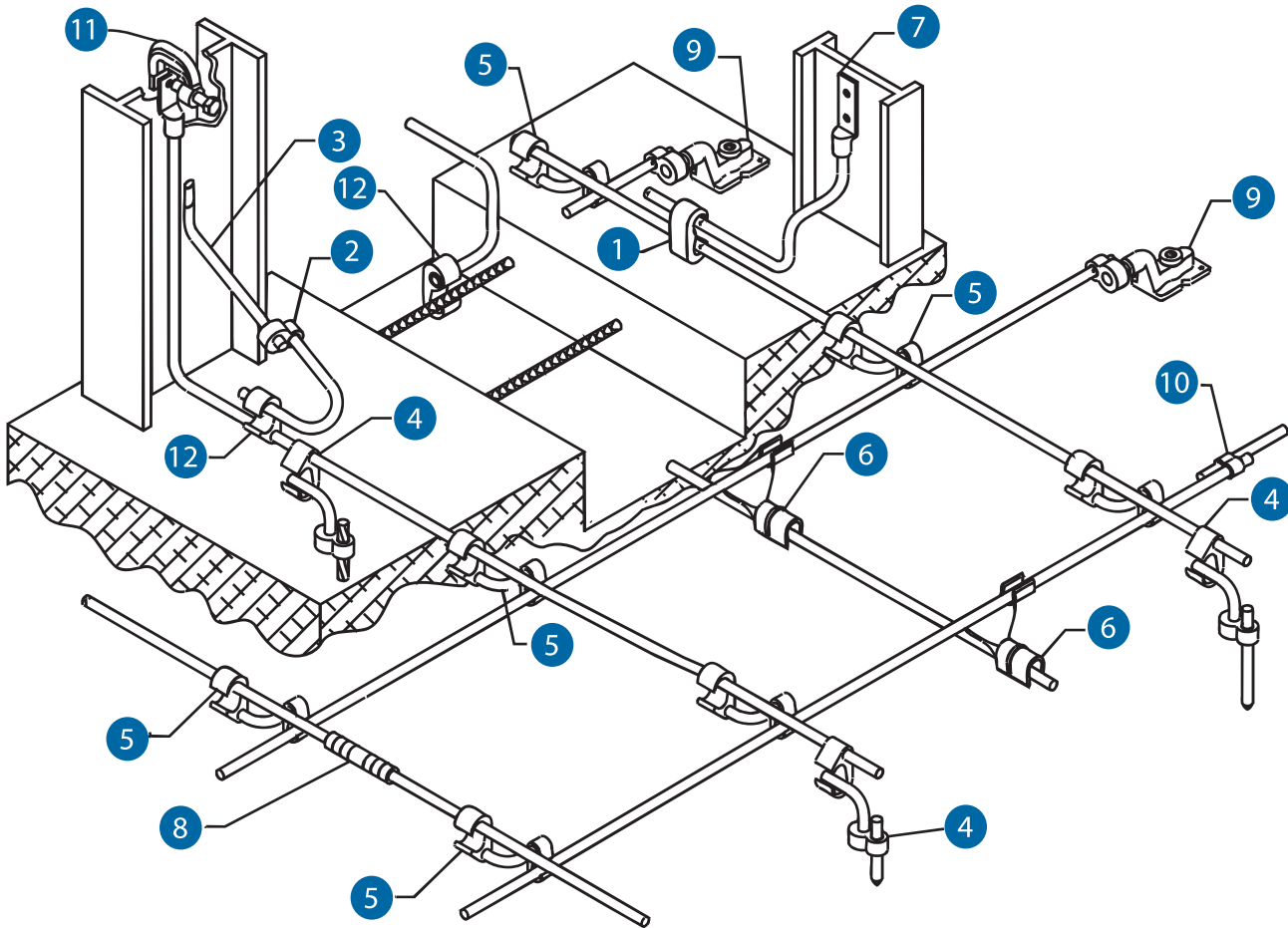

Pour la mise à la terre de grilles de terre, l'emploi des connecteurs à compression E-Z-Ground^{md} de Thomas & Betts est tout indiqué. Cette ligne complète de produits, conçue pour pose en pleine terre, est une méthode fiable, sécuritaire et efficace pour le remplacement des produits à soudure exothermique. Comme il n'est pas nécessaire d'utiliser de charges explosives dans les installations de grilles de terre, elles peuvent se faire dans tout genre de condition climatique. Puisque chacun de ces connecteurs convient à une large gamme de calibres de fils, le nombre de connecteurs et matrices nécessaires à une installation donnée est grandement réduit.

Thomas & Betts fabrique les produits E-Z-Ground^{md} en conformité avec toutes les normes applicables (IEEE 837, UL 467, CSA 22.2). Un inhibiteur d'oxydation est ajouté en usine avant que les connecteurs ne soient scellés.

- | | | |
|---|--|--------------------------------|
| 1 Dérivations en « C » | 5 Connecteurs Figures 6-6 | 9 Plaques de terre |
| 2 Connecteur Figure 8 | 6 Connecteurs grilles à tige de terre | 10 Connecteurs Figure 8 |
| 3 Goujon en acier pour la mise à la terre, Série TBG | 7 Cosse | 11 Pince-poutre |
| 4 Connecteurs Figures 6-8 | 8 Épissures / Connecteurs bidirectionnels | 12 Connecteurs Figure 6 |