

LE POUVOIR EN MAIN

Depuis plus de 70 ans, les entrepreneurs en électricité, les directeurs d'usines et les ingénieurs-conseils font confiance aux composants électriques Thomas & Betts. Aujourd'hui, Thomas & Betts offre une gamme complète de produits et services axés sur le marché et conçus pour placer dans vos mains le pouvoir de mieux réussir dans n'importe quelle conjoncture économique.

LE POUVOIR DES PRODUITS ET SERVICES DE POINTE T&B

Nos produits et services établissent de nouvelles normes de qualité, de fiabilité et d'innovation.

- Des équipes professionnelles de ventes, de soutien technique et de service à la clientèle mises sur pied dans le but précis de mieux servir les marchés industriels OEM et MRO.
- Des prix compétitifs garantis.
- La gamme la plus étendue de produits de marque éprouvés en chantier jamais offerte par un fabricant.
- « Une commande, une expédition » pour des milliers de produits standard achetés chez un distributeur autorisé Thomas & Betts.
- Des délais de livraison plus courts offerts par votre distributeur du Service Signature sur les produits dont le besoin est pressant.
- Du soutien technique offert par téléphone, par télécopieur et sur internet.
- Fabrication certifiée ISO – votre assurance de conception et de fabrication de qualité supérieure.
- Maintien des inventaires sur bases locale et nationale.
- Programme de location d'outils T&B – les outils qu'il vous faut aujourd'hui sans investissement immédiat.

LE POUVOIR DU CHOIX

À titre de plus importante entreprise de composants électriques en Amérique du Nord, Thomas & Betts tire son pouvoir de la plus longue et plus complète liste de marques renommées et réputées offertes par une seule source dans l'industrie de l'électricité. Avec des services comme « une commande, une expédition » offerts par votre distributeur Thomas & Betts, plus vous faites d'achats T&B, plus vos économies sont significatives. Pour tout renseignement sur les produits listés, communiquez avec le bureau des ventes de votre région.

- All-Struct**^{mc} Structures en aluminium et en acier
- Amerace**^{md} Éclairage de pistes d'aérogares
- Battpac**^{mc} Outils à pile pour le sertissage et la coupe
- Blackburn**^{md} Connecteurs à compression
- Blackburn**^{md} Produits de mise à la terre
- Color-Keyed**^{md} Connecteurs à compression
- Elastimold**^{md} Connecteurs prémoulés pour applications de distribution souterraine
- Emergi-Lite**^{md} Systèmes d'éclairage de secours
- ExpressTray**^{md} Système de gestion de câbles en grillage de fils
- E-Z-Code**^{md} Systèmes d'identification et de marquage de fils
- E-Z-Ground**^{md} Connecteurs à compression
- Furseweld**^{mc} Connecteurs exothermiques
- Hazlux**^{md} Éclairage pour emplacements dangereux
- Iberville**^{md} Boîtes et couvercles en acier
- Iberville**^{md} Produits de construction
- Lumacell**^{md} Systèmes d'éclairage de secours
- Marrette**^{md} Connecteurs de fils
- Meyer**^{md} Poteaux en acier pour la transmission et le transport d'électricité
- Microelectric**^{md} Socles de compteurs et quincaillerie de ligne
- Mipco**^{md} Fiches, prises, modules, sorties d'alimentation et connecteurs
- Nutek**^{md} Boîtes non métalliques
- Ocal**^{mc} Produits à revêtement
- Partex**^{mc} Systèmes d'identification et de marquage de fils
- Pos-E-Kon**^{mc} Connecteurs industriels
- Power Solutions-Industrial**^{mc} Qualité de l'alimentation
- Ready-Lite**^{md} Systèmes d'éclairage de secours
- Red•Dot**^{md} Boîtes et couvercles étanches
- Reznor**^{md} Systèmes de chauffage, ventilation et climatisation
- Russellstoll**^{md} Fiches, prises et connecteurs
- Safe-Ty**^{mc} Attaches profilées en ligne
- Shield-Kon**^{md} Outils et connecteurs de mise à la terre
- Shrink-Kon**^{mc} Produits isolants
- Sta-Kon**^{md} Cosses, connecteurs et outils d'installation
- StarTeck**^{md} Raccords pour câbles teck
- Steel City**^{md} Boîtes de sol, système de prises de sol encastrées et modules d'accès au sol
- Superstrut**^{md} Structures, profilés et accessoires en métal
- Sure-Ty**^{mc} Système automatisé de fixation
- T&B**^{md} Chemins de câbles
- T&B**^{md} Raccords pour conduit
- Ty-Duct**^{mc} Chemins de câbles
- Ty-Fast**^{md} Attaches monopieces et accessoires de montage
- Ty-Rap**^{md} Attaches pour câbles

Toutes les démarches sont prises afin d'assurer que les informations contenues dans nos catalogues soient correctes au moment d'aller sous presse. Afin d'améliorer la qualité de ses publications, Thomas & Betts encourage ses clients à lui soumettre leurs commentaires et suggestions par courriel à mrkt.canada@tnb.com. Vous pouvez également les communiquer à votre représentant des ventes Thomas & Betts.

Table des matières

Connecteurs mécaniques et de mise à la terre1 – 24

Connecteurs SnapTap ^{md}	4
Connecteurs de grille de signal de référence	5
Collets de mise à la terre	6, 7
Collets pour tiges de terre	8, 10
Collets économiques en bronze moulé	9, 11 – 13
Étriers de mise à la terre	14
Spécifications techniques	15
Brides de terre pour pylônes	16
Goujons pour poteau de branchement	17, 18
Connecteurs de mise à la terre pour transformateurs	19
Manchons pour conduits	20
Connecteurs à cosse ouverte	21
Pince-poutres	22
Cosses à drapeau pour mise à la terre de surfaces plates	23
Plaques de terre	24

E-Z-Ground^{md}25 – 49

Introduction	25 – 26
Figure 6, Figure 8	27
Figure 6 à 8, Figure 6 à 6	28
Connecteurs câble à câble ou câble à tige de terre	29
Deux câbles à une tige de terre	30
Connecteurs de grilles de terre	31
Dérivations de type « C »	32, 33
Connecteurs en queue de cochon	34
Goujons de mise à la terre pour structures	35
Connecteurs pour barres omnibus	36
Ensemble de matrices	37
Outils d'installation	38 – 43
Piles de recharge et chargeur pour piles	44
Matrices pour outils Battpac ^{mc}	45
Tiges de terre	46 – 48
Goujons de battage pour tiges de terre	49

Connecteurs de mise à la terre et de continuité de masse50 – 57

Tresses flexibles pour la mise à la terre	50 – 57
---	---------

Index alphanumérique58 – 60

Connecteurs mécaniques et de mise à la terre

**Un déclic et c'est fait !
Aucun outil spécial requis.**

Connecteurs SnapTap^{md}

- Conçus pour les applications de continuité des masses et de mise à la terre à l'usage de câbles en cuivre, en acier toronné et de tiges de terre.
- S'installent facilement à l'aide d'une pince-étai multiprise ou d'une pince ordinaire.
- Fabriqués d'un alliage d'aluminium haute résistance à fini étamé.
- Offrent d'excellentes caractéristiques électriques et mécaniques.
- D'après des tests conformes à la norme UL 467, ces connecteurs surpassent les exigences de rendement stipulées.
- CSA Std C22.2 N° 41.

En quelques secondes, sans outils dispendieux, vous pouvez réaliser des connexions de qualité supérieure avec les connecteurs à pression SnapTap^{md}. Ces connecteurs sont faciles à démonter à l'usage d'un tournevis à pointe plate pour désengager les parties du corps. Comme ils sont de conception monopièce, il est impossible de perdre ou d'en égarer les composants avant l'assemblage. Pour l'installation, il s'agit simplement de séparer les pièces et de les enclencher en place. Un déclic audible indique que la connexion est complétée et que le connecteur est installé de façon appropriée.

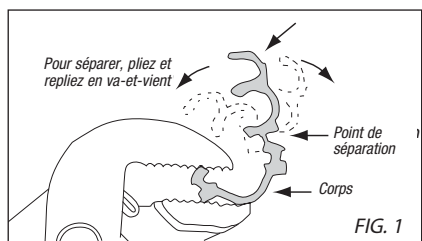

FIG. 1

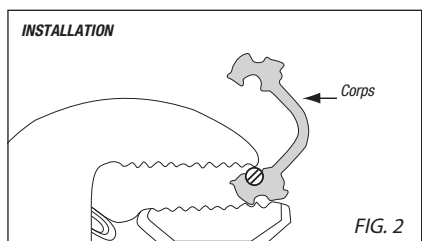

FIG. 2

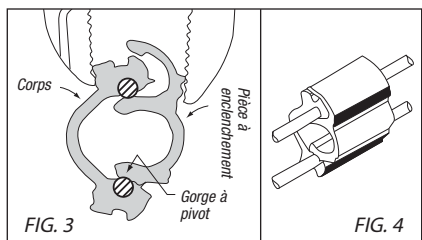
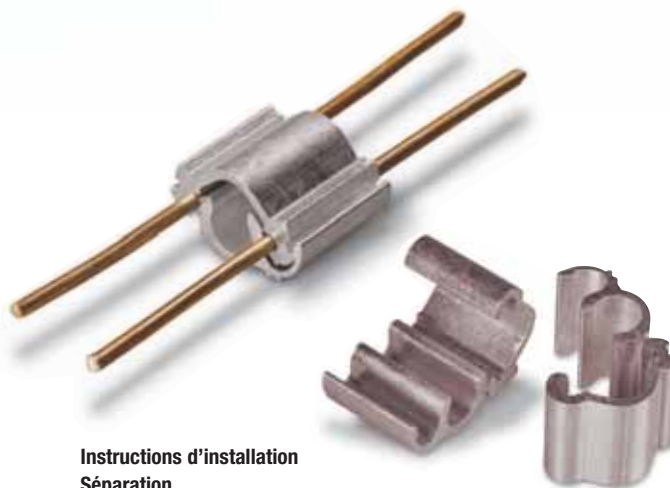

FIG. 3

FIG. 4



Instructions d'installation

Séparation

Aucun outil spécial nécessaire. Utilisez des pinces ordinaires à mâchoires parallèles pour séparer le connecteur en deux morceaux. Retenez un côté du connecteur avec la pince et pliez et repliez le côté opposé jusqu'à ce que les deux pièces se séparent (figure 1).

Avertissement : Prenez soin de ne pas vous pincer les doigts ou le pouce lorsque vous séparez les composants. Assurez-vous de ne pas mettre les doigts dans l'angle de courbure lorsque vous repliez la pièce contre la pince.

Montage

1. Dénudez l'isolant de chacun des conducteurs en vous assurant de ne pas endommager les brins. Si nécessaire, nettoyez les extrémités des conducteurs avec une brosse métallique ou une toile d'émeri.
2. Placez chacun des conducteurs dans les gorges du CORPS. Poussez sur les conducteurs avec une pince pour les aligner et les asseoir dans les gorges (figure 2).
3. Retenez les conducteurs et le CORPS jusqu'à l'arrêt de CORPS. Avec des pinces à mâchoires parallèles, agrippez la PIÈCE À ENCLÈCHEMENT et le CORPS tel qu'illustré (figure 3). Appliquez une pression constante jusqu'à ce que les deux pièces du connecteur soient solidement enclenchées. Vérifiez pour vous en assurer. Vous avez maintenant une connexion bien exécutée (figure 4).

Démontage

Les connexions exécutées avec ces connecteurs peuvent être démontées avec un tournevis à pointe plate pour dégager la PIÈCE À ENCLÈCHEMENT du CORPS.

N° de cat.	Description du conducteur		Emballage		Qté Emb. std
	Principal	Dérivation	Int.	Ext.	
JP62*	#2 AWG cuivre massif	#6 AWG cuivre massif	20	200	200
JP66-TB*	#2 AWG cuivre massif	#6 AWG cuivre massif	20	200	200
JP146	1/4 po acier toronné	#6 AWG cuivre massif	20	200	200
JP5166	5/8 po acier toronné	#6 AWG cuivre massif	20	200	200
JP386	3/8 po acier toronné	#6 AWG cuivre massif	20	200	200
JP126	1/2 po acier toronné	#6 AWG cuivre massif	20	200	200
JP126G	tige de terre 1/2 po	#6 AWG cuivre massif	20	200	200
JP2614	1/4 po acier toronné	2 - #6 AWG cuivre massif	20	200	200
JP26516	5/16 po acier toronné	2 - #6 AWG cuivre massif	20	200	200
JP2638	3/8 po acier toronné	2 - #6 AWG cuivre massif	20	200	200
JP2612G*	tige de terre 1/2 po	2 - #6 AWG cuivre massif	20	200	200

* Certifié CSA.

Connecteurs mécaniques et de mise à la terre

Convient aux câbles de #8 à 4/0 AWG.

Connecteurs de grille de signal de référence

- Se fixent à des poteaux d'un maximum de 1 po carré ou de 1-1/4 po de diamètre.
- Peuvent servir de raccord en « X » ou en « T » entre câble et poteau.
- Fabriqués de cuivre forgé à haute conductivité.



N° de cat.	Calibre de conducteurs	Matrices pour outils TBM14M et TBM15I		
		N° de cat. matrice	Code de matrice	Code couleur
SRG8-4	#8	15527	29	Gris
	#6 à #4	15528	33	Brun
SRG2-1	#2 et #1	15508	42	Rose
SRG10-20	1/0 et 2/0	15530	50	Orange
SRG30-40	3/0 et 4/0	15511	54	Violet

Fixent le fil de commande des grilles de signal de référence aux colonnes de support des planchers surélevés.

Étriers pour fil de commande grille de signal de référence

- Convient à une gamme étendue de fils de #8 à #4 AWG ainsi qu'à des colonnes d'un maximum de 1 po carré ou de 3/4 po de diamètre.
- Comme le fil se glisse dans l'encoche, il ne peut y avoir de pli ni de courbure.
- Installation rapide et facile.
- Seulement une vis à serrer.
- Assurent un lien direct entre le fil de commande de la grille et les colonnes de support pour une très faible résistance de contact.
- Construction d'acier moulé plaqué zinc.

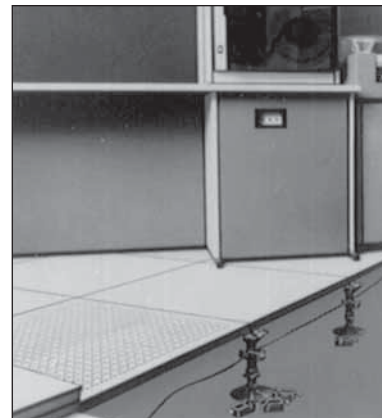

N° de cat.	Description	Calibre de fils
3900 (unitaire)	3/4 po carré à 1 po diam.	#8 - #4
3900BP (en nombre)	3/4 po carré à 1 po diam.	#8 - #4

Connecteurs mécaniques et de mise à la terre

Collets de mise à la terre



N° de cat.	Calibre de fils de terre	Grosseur de tuyau à eau
2-TB	#6, #4, #2 AWG	1/2, 3/4, 1 po ou barres d'armature 4-10
3-TB	#6, #4, #2 AWG	1-1/4, 1-1/2 ou 2 po
4	#6, #4, #2 AWG	2-1/2, 3 ou 3-1/2 po
5-TB	#6, #4, #2 AWG	4, 4-1/2 ou 5 po
6	#6, #4, #2 AWG	6 po

Traverse en fonte malléable, boulon en U en acier avec serre-câble rainuré en cuivre.



N° de cat.	Calibre de fils de terre	Grosseur de tuyau à eau
3902	#4-4/0 AWG	1/2 po – 1 po
3903	#4-4/0 AWG	1-1/4 po – 2 po
3904	#4-4/0 AWG	2-1/2 po – 3-1/2 po
3905-TB	#4-4/0 AWG	4 po – 5 po
3906-TB	#4-4/0 AWG	6 po
3907	#4-4/0 AWG	8 po
3908	#4-4/0 AWG	10 po
3909-TB	#4-4/0 AWG	12 po

Matériaux : Écrou et boulon en U en acier avec chape et traverse en aluminium bronzé plaqué cadmium à fini or chromaté.



N° de cat.	Calibre de fils de terre	Grosseur de tuyau à eau
3902BU*	#4-4/0 AWG	1/2 po – 1 po
3903BU*	#4-4/0 AWG	1-1/4 po – 2 po
3904BU*	#4-4/0 AWG	2-1/2 po – 3-1/2 po
3905BU*	#4-4/0 AWG	4 po – 5 po
3906BU*	#4-4/0 AWG	6 po
3907BU*	#4-4/0 AWG	8 po
3908BU*	#4-4/0 AWG	10 po
3909BU*	#4-4/0 AWG	12 po

Matériaux : Écrou et boulon en U en bronze avec chape et traverse en aluminium bronzé à fini brillant posé par trempage à chaud.

*Répertoriés UL pour pose en pleine terre.

Connecteurs mécaniques et de mise à la terre



3842



3825



3840



3844
Pour fils armés et non armés.

Collets de mise à la terre



N° de cat.	Matériau	Grosueur de tuyau à eau et de tube en cuivre	Grosueur de tige de terre
3826*	Fonte malléable	1/2, 3/4 po	1/2 - 1 po
3846*	Bronze	1/2, 3/4 po	1/2 - 1 po
3849**	Laiton	1/2 - 1 po	–
3840-TB•	Fonte malléable	1/2, 3/4 ou 1 po	–

* Pour fils de cuivre non armés de calibres #6 et #4 AWG.
 ** Pour conducteurs en cuivre et en aluminium et fils de cuivre non armés de #14 à #2 AWG utilisés à l'extérieur et en environnements corrosifs. Approuvés UL pour la pose en pleine terre.
 • Pour fils de calibres #8 à #4 AWG. Non certifiés CSA.

Collets de mise à la terre pour tubes en cuivre de grade K&L seulement



N° de cat.	Calibre de fils de terre	Grosueur de tuyau à eau et de tube en cuivre
3844*	#8-#4 AWG	1/2 - 1 po
3888**	#8-#4 AWG	1/2 - 1 po aussi barres d'armature 4-10

* Vis en acier.
 ** Vis en bronze au silicium. Approuvés UL pour la pose en pleine terre.

Accessoires de collets de mise à la terre



N° de cat.	Description	Pour usage avec
10102-TB	Câbles 1-1/4 à 1-1/2 po	Fils de terre #8 - #2 AWG
10103-TB	Câbles 2 à 4 po	Fils de terre #4 - 4/0 AWG
MA26C	Comprend un écrou crénelé sans ressort pour faciliter la fixation des câbles aux échelons.	Fils de terre #4 - 4/0 AWG

Matériau : Fonte malléable plaquée zinc.



N° de cat.	Pour usage avec
10105	Conducteurs simples massifs #4 à 2/0 tor.
10109	Conducteurs simples massifs #4 à 2/0 tor.



Connecteurs mécaniques et de mise à la terre

Type JAB — Collets pour tiges de terre

- Fabriqués d'un alliage de cuivre anticorrosion très résistant.
- Choix de vis à tête hexagonale ou de vis de blocage à tête creuse.
- Longue surface de contact sur le fil de terre pour une excellente connexion à la terre.
- Entérinés pour pose en pleine terre.

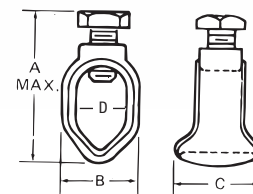

N° de cat.		Diam. nom. de tige		Calibres de fils				Dimensions (po)					
Vis de blocage à tête creuse	Vis à tête hexagonale	(po)	(mm)	max.	min.	max. (mm ²)	min. (mm ²)	Vis à tête creuse A (max.)	Boulon hex. A (max.)	Pas de filet de la vis UNC-2A	B	C	D
JAB12*	JAB12H	1/2	12,7	2 tor.	10 mas.	33,6	5,2	1-19/32	2-3/32	7/16-14	27/32	7/8	19/32
JAB58	JAB58H	5/8	15,8	1/0 tor.	8 mas.	53,4	8,3	1-27/32	2-13/64	7/16-14	29/32	1	11/16
JAB34	JAB34H	3/4	19,0	1/0 tor.	8 mas.	53,4	8,3	2	2-11/32	7/16-14	11/16	1	51/64
—	JAB34C	3/4 + 5/8	15,8 à 19,0	3/0 tor.	8 mas.	95,0	8,3	—	2-11/32	7/16-14	1-1/8	1-1/32	13/16
JAB1	JAB1H	1	25,0	4/0 tor.	8 mas.	107,1	8,3	2-1/4	3	7/16-14	1-11/32	1-1/16	1

* CSA non applicable.
Pour commander des collets étamés, ajoutez le suffixe « P » au numéro de catalogue.

Type G — Collets de mise à la terre (ligne économique)

- Assurent une connexion fiable à la terre tout en offrant des économies de taille.
- Fabriqués d'un alliage de cuivre moulé anticorrosion très résistant.
- Boulons à tête hexagonale.
- Conception compacte simplifiée pour des connexions durables sans problèmes.
- Entérinés pour pose en pleine terre.

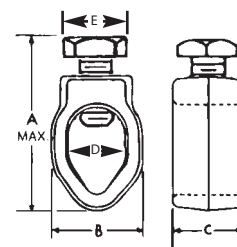

N° de cat.	Diam. nom. de tige		Calibres de fils				Dimensions (po)					
	(po)	(mm)	max.	min.	max. (mm ²)	min. (mm ²)	Boulon A (max.)	Pas de filet de la vis UNC-2A	B	C	D	E
G3*	3/8	9,5	4 tor.	10 mas.	21,1	5,2	1-3/8	5/16-18	11/16	1/2	27/64	3/8
G4	1/2	12,7	2 tor.	10 mas.	33,6	5,2	—	3/8-16	27/32	3/8	37/64	1/2
G5	5/8	15,8	2 tor.	10 mas.	33,6	5,2	—	3/8-16	29/32	3/8	43/64	1/2
G6	3/4	19,0	2 tor.	10 mas.	33,6	5,2	—	3/8-16	1-1/16	3/8	13/16	1/2

* Non répertoriés UL, CSA non applicable.
Pour commander des collets étamés, ajoutez le suffixe « P » au numéro de catalogue.

Connecteurs mécaniques et de mise à la terre

Plus léger, ce collet est semblable aux collets en aluminium pour tuyaux à eau.

Collet économique en bronze moulé

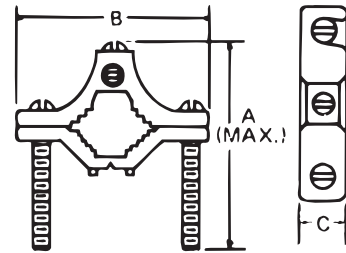

N° de cat.	Grosseur de tuyau à eau (po)	Calibre de conducteurs		Dimensions (po)		
		max.	min.	A	B	C
JJR	1/2 à 1	1/2	12,7	1-19/32	27/32	7/8

Pour l'étamage, ajoutez le suffixe « C » au numéro de catalogue.

La cosse ouverte coupe le temps d'installation en courbures difficiles ainsi que pour les parcours de boucles en continu de fil de terre.

Type JDLI — Collet de mise à la terre pour pose en pleine terre

- Répertoire UL pour pose en pleine terre ou dans du béton.
- Répertoire UL pour le raccord aux tiges de terre, tuyaux ou barres d'armature d'une grosseur maximale de 1 po.
- Construit d'un alliage de bronze et de boulons haute performance en acier inoxydable.
- Conçu pour faciliter l'installation en courbures difficiles et pour les boucles en continu .

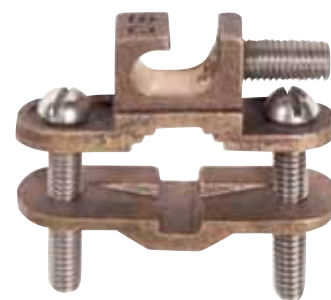

N° de cat.	Gros. de tuyau (po)	Gros. de barre d'armature (po)	Gros. de tige de terre (po)	Calibre de conducteurs	Conn. mécanique/ épissure (répertoire UL)
JDLI	1/2-1	3/8-1	1/4-1	#10 mas.-#2 tor.	(2) #8 mas.

Connecteurs mécaniques et de mise à la terre

Type JWR — Collet à gamme étendue pour tige de terre

- Entériné pour pose en pleine terre et dans du béton.
- Fabriqué d'un alliage de bronze avec boulon haute performance en acier inoxydable.
- Convient à une gamme étendue de grosseurs de connexions.
- Résiste à un couple de plus de 300 lb.

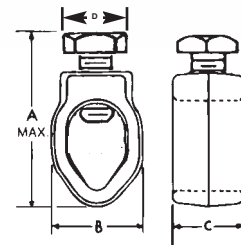

N° de cat.	Diam. nom. de tige		Calibres de fils				Dimensions (po)			
	(po)	(mm)	max.	min.	max. (mm ²)	min. (mm ²)	Boulon A (max.)	B	C	D
JWR	3/8*	9,5	1/0 tor.	10 mas.	53,4	5,2	1,535	1,050	0,812	0,652
	1/2	12,7	1/0 tor.	10 mas.	53,4	5,2	1,535	1,050	0,812	0,652
	5/8	15,8	1/0 tor.	10 mas.	53,4	5,2	1,535	1,050	0,812	0,652
	3/4	19,0	1/0 tor.	10 mas.	53,4	8,3	1,535	1,050	0,812	0,652

* Tige 3/8 po répertoriée UL, CSA non applicable.

Types GG et GGH — Collets robustes pour tiges de terre

- Fabriqués d'un alliage de cuivre anticorrosion à résistance très élevée; choix de deux types de vis.
- Collets de type GG offerts avec vis à tête creuse.
- Collets de type GGH offerts avec vis à tête hexagonale.
- Barre de pression flottante afin de distribuer la pression également sur une grande surface du fil de terre.
- Rainure axiale pour assurer un alignement parfait entre fil et tige de terre.

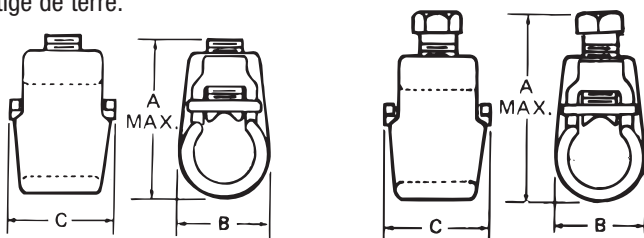

N° de cat.		Diam. nom. de tige		Calibres de fils				Dimensions (in.)				
Vis de blocage à tête creuse	Vis à tête hexagonale	po	mm	max.	min.	max. (mm ²)	min. (mm ²)	A (max) Vis à tête creuse	Vis à tête hex. A (max.)	Pas de filet de la vis UNC-2A	B	C
GG12	GG12H	1/2	12,7	2 tor.	8 mas.	33,6	8,3	1-13/64	1-13/16	7/16-14	27/32	15/16
GG58	GG58H	5/8	15,8	2/0 tor.	8 mas.	53,6	8,3	1-51/64	2-7/32	7/16-14	61/64	15/16
-	GG34H**	3/4	19,0	4/0 tor.	8 mas.	120,6	8,3	-	3	1/2-14	1-3/8	1-1/4

** CSA non applicable.

Le modèle GG34H n'a ni barre de pression, ni rainure axiale.

Pour commander des collets étamés, ajoutez le suffixe « P » au numéro de catalogue.

Connecteurs mécaniques et de mise à la terre

Le manchon tourne sur 360° pour faciliter l'alignement.

Collets économiques en bronze moulé



- La pièce de serrage des tuyaux est identique à celle du collet « JA ».
- Le manchon pour conduit de type barre à pression se règle pour convenir à des TEM de 1/2 ou 3/4 po et à des conduits rigides de 1/2 po.
- La rondelle en laiton assure un contact positif avec le conducteur de terre.
- Vis étamées comprises.

N° de cat.	Grosueur de conduit (po)	Grosueur de tuyau à eau (po)	Calibres de conducteurs	
			max.	min.
JPT	TEM 1/2 ou 3/4 Conduit rigide 1/2	1/2 à 1	6 mas.	10 mas.
JPT2		1-1/4 à 2		
JPT4		2-1/2 à 4		

Servent au raccord entre câbles armés et tuyaux à eau.

Collets en bronze moulé



- La pièce de serrage est semblable à celle du collet standard « J ».
- La barre de pression spéciale grippe l'armature ou l'isolant extérieur du câble pour réduire la possibilité d'arrachement du conducteur de terre.
- Vis étamées incluses.



N° de cat.	Grosueur de tuyau à eau (po)	Calibres de conducteurs		Dimensions (po)					
		max.	min.	A	B	C	D	E	G
JA	1/2 à 1	#6 mas.	#10 mas.	2-3/4	2-11/32	25/32	2-9/32	15/32	1-3/8
JA-2	1-1/4 à 2	#6 mas.	#10 mas.	3-3/4	3-1/2	13/16	2-9/32	15/32	1-3/8
JA-2124	2-1/2 à 4	#6 mas.	#10 mas.	6	6-5/16	1	2-9/32	15/32	1-3/8

Pour l'étamage, ajoutez le suffixe « C » au numéro de catalogue.

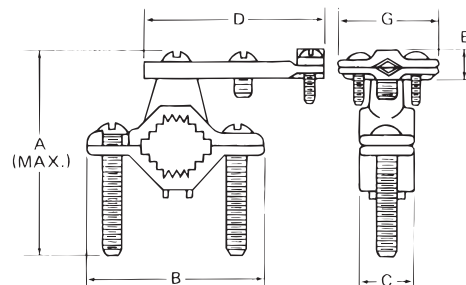

Connecteurs mécaniques et de mise à la terre

Servent à la mise à la terre de systèmes de conduits rigides.

Collets en bronze moulé pour conduits



- La continuité entre le système de conduits rigides et la terre est assurée par un manchon fileté en bronze moulé.
- Le manchon tourne sur 360° pour faciliter l'alignement.
- La rondelle épaisse en laiton protège le conducteur de terre.
- Vis étamées comprises.
- La pièce de serrage en bronze moulé est identique à la pièce du collet « JA ».



N° de cat.	Grosueur de conduit (po)	Grosueur de tuyau à eau (po)	Calibres de conducteurs		Dimensions (in.)					
			max.	min.	A	B	C	D	E	G
JP-12	1/2	1/2 à 1	#6 mas.	#10 mas.	2-3/4	2-11/32	23/32	1-9/64	1	2-1/2
JP-212	1/2	1-1/4 à 2	#6 mas.	#10 mas.	3-3/4	3-1/2	13/16	1-9/64	1	2-1/2
JP-212412	1/2	2-1/2 à 4	#6 mas.	#10 mas.	6	6-5/16	1	1-9/64	1	2-1/2
JP-34	3/4	1/2 à 1	#2/0 tor.	#10 mas.	2-3/4	2-11/32	23/32	2-5/16	1-1/4	2-3/16
JP-234	3/4	1-1/4 à 2	#2/0 tor.	#10 mas.	3-3/4	3-1/2	13/16	2-5/16	1-1/4	2-3/16
JP-212434	3/4	2-1/2 à 4	#2/0 tor.	#10 mas.	6	6-5/16	1	2-5/16	1-1/4	2-3/16
JP-1	1	1/2 à 1	#3/0 tor.	#10 mas.	2-3/4	2-11/32	23/32	2-5/16	1-1/2	2-3/8
JP-21	1	1-1/4 à 2	#3/0 tor.	#10 mas.	3-3/4	3-1/2	13/16	2-5/16	1-1/2	2-3/8
JP-21241	1	2-1/2 à 4	#3/0 tor.	#10 mas.	6	6-5/16	1	2-5/16	1-1/2	2-3/8

Pour l'étamage, ajoutez le suffixe « C » au numéro de catalogue.

Tige en cuivre flexible pour rendre l'alignement plus facile.

Collets en bronze moulé avec tige en cuivre



- Servent à la mise à la terre de systèmes de conduits rigides.
- Mêmes caractéristiques que le collet « JP » avec l'avantage de la tige en cuivre.
- La flexibilité de la tige aide à protéger le système de conduits contre les vibrations du système d'eau.
- Vis étamées comprises.



N° de cat.	Grosueur de conduit (po)	Grosueur de tuyau à eau (po)	Calibres de conducteurs	
			Max.	Min.
JPS-12	1/2	1/2 à 1	6 mas.	10 mas.
JPS-34	3/4	1/2 à 1	2/0 tor.	10 mas.
JPS-1	1	1/2 à 1	3/0 tor.	10 mas.

Pour l'étamage, ajoutez le suffixe « C » au numéro de catalogue.

Connecteurs mécaniques et de mise à la terre

Servent au raccord de fils de terre en cuivre à des tuyaux à eau, des tubes en cuivre ou des tiges de terre.

Collets de mise à la terre en bronze moulé



- Construits d'un alliage de cuivre à conductibilité et résistance élevées (contenu en cuivre de plus de 80 %).
- Entérinés UL 467 pour la pose en pleine terre.



N° de cat.	Grosueur de tuyau à eau (po)	Calibre de conducteurs
JD	1/2 à 1	#2 tor.-#10 tor.
J2D	1-1/4 à 2	#2 tor.-#10 tor.

Servent au raccord de conducteurs de terre à un tuyau à eau ou tube en cuivre.

Type J — Collets de mise à la terre en bronze moulé



- Moulés d'un alliage de cuivre à résistance et conductibilité très élevées.
- Vis plaquées pour une plus grande résistance à la corrosion.
- Répertoriés UL.



N° de cat.	Grosueur de tuyau à eau (po)	Calibres de conducteurs		Dimensions (po)		
		Max.	Min.	A	B	C
J	1/2 à 1	2 tor.	10 mas.	2-3/4	2-11/32	23/32
J2BB	1-1/4 à 2	2 tor.	10 mas.	3-3/4	3-1/2	13/16
J2124	2-1/2 à 4	2 tor.	10 mas.	6	6-5/16	1
J6	4-1/4 à 6	2 tor.	10 mas.	7-1/4	8-1/8	1

Connecteurs mécaniques et de mise à la terre

Type GUV — Étriers de mise à la terre

- Entérinés pour la pose en pleine terre.
- Pour le raccord de conducteurs de terre en cuivre ou en cuivre à revêtement d'acier à une tige de terre ou à un tuyau.
- Excellents pour le raccord d'électrodes multiples à un seul câble (ex. : mise à la terre de postes).
- Tous les composants sont moulés ou forgés d'un alliage de cuivre.
- Cale d'espacement spécialement conçue pour assurer l'alignement approprié câble/électrode ainsi que pour fournir une plus grande surface positive de contact.

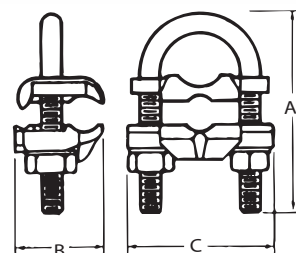

N° de cat.	Calibres de conducteurs (Cu)		Gros. nom. de tige de terre (po)		Gros. de tuyau IPS (po)		Dimensions (po)		
	max.	min.	max.	min.	max.	min.	A	B	C
GUV584	4	8	3/4	5/8	3/8	—	2-13/16	1-9/16	2-1/4
GUV5821	2/0	4	3/4	5/8	3/8	—	2-13/16	1-9/16	2-1/4
GUV5825	250	2/0	3/4	5/8	3/8	—	2-13/16	1-9/16	2-1/4
GUV784	4	8	1	7/8	3/4	1/2	2-3/4	1-9/16	2-5/8
GUV7821	2/0	4	1	7/8	3/4	1/2	2-3/4	1-9/16	2-5/8
GUV7825	250	2/0	1	7/8	3/4	1/2	2-3/4	1-9/16	2-5/8
GUV1184	4	8	1-1/4	1-1/8	1	—	3-5/16	1-9/16	2-3/4
GUV11821	2/0	4	1-1/4	1-1/8	1	—	3-5/16	1-9/16	2-3/4
GUV1384	4	8	1-1/2	1-3/8	1-1/4	—	3-7/16	1-9/16	2-15/16
GUV13821	2/0	4	1-1/2	1-3/8	1-1/4	—	3-7/16	1-9/16	2-15/16
GUV13825	250	2/0	1-1/2	1-3/8	1-1/4	—	3-7/16	1-9/16	2-15/16
GUV1584	4	8	1-7/8	1-5/8	1-1/2	—	3-15/16	1-9/16	3-3/16
GUV15821	2/0	4	1-7/8	1-5/8	1-1/2	—	3-15/16	1-9/16	3-3/16
GUV15825	250	2/0	1-7/8	1-5/8	1-1/2	—	3-15/16	1-9/16	3-3/16
GUV204	4	8	2-3/8	2	2	—	4-7/16	1-9/16	3-11/16
GUV2021	2/0	4	2-3/8	2	2	—	4-7/16	1-9/16	3-11/16
GUV2025	250	2/0	2-3/8	2	2	—	4-7/16	1-9/16	3-11/16
GUV21221	2/0	4	2-7/8	2-1/2	2-1/2	—	4-15/16	1-9/16	4-3/16
GUV21225	250	2/0	2-7/8	2-1/2	2-1/2	—	4-15/16	1-9/16	4-3/16
GUV3021	2/0	4	3-1/2	3	3	—	5-9/16	1-9/16	4-13/16
GUV3025	250	2/0	3-1/2	3	3	—	5-9/16	1-9/16	4-13/16
GUV31221	2/0	4	4	3-1/2	3-1/2	—	6-1/16	1-9/16	5-1/2
GUV4021	2/0	4	4-1/2	4	4	—	6-5/16	1-9/16	5-11/16
GUV4025	250	2/0	4-1/2	4	4	—	6-5/16	1-9/16	5-11/16

Pour commander des étriers étamés, ajoutez le suffixe « TP » au numéro de catalogue.

Connecteurs mécaniques et de mise à la terre

Spécifications techniques



CI3106



CI3108



CI3110U



CI3112U



CI3112U



CI3112U

N° de cat.	Gros. du tuyau à eau (po)	Calibres de fils de terre (AWG)		Acier galv.	Revêtement de cuivre
		min.	max.		
Collets de mise à la terre (corps en alliage de zinc, vis en acier)					
CI3106	1/2 à 1	10 mas.	2 tor.	5/8 à 1*	S/O
Collets de mise à la terre (zinc, acier)					
CI3108	1/2 à 1	10 mas.	2 tor.	5/8 à 1*	S/O
Pour raccorder le conducteur de mise à la terre à une tige de terre galvanisée ou à un tuyau à eau.					
Collets de mise à la terre (corps et vis en laiton)					
CI3110U	1/2 à 1	10 mas.	2 tor.	5/8 à 1*	5/8 à 1
Pour raccorder le conducteur de mise à la terre à une tige en acier, à une tige de terre à revêtement de cuivre ou à un tuyau à eau. Approuvés CSA pour emplacements mouillés et pose en pleine terre.					
Collets de mise à la terre (corps et vis en laiton)					
CI3112U	1-1/4 à 2	10 mas.	2 tor.	–	–
Pour raccorder le conducteur de mise à la terre à un tuyau à eau. Approuvés CSA pour emplacements mouillés et pose en pleine terre.					
Collets pour tiges de terre (corps en bronze, vis en laiton)					
CI3112U CI3112U	S/O	10 mas. 8 mas.	2 tor. 1/0 tor.	5/8 3/4	5/8 3/4
Pour raccorder le conducteur de mise à la terre à une tige de terre en acier galvanisé ou à une tige de terre à revêtement de cuivre. Approuvés CSA pour emplacements mouillés et pose en pleine terre.					

*Réversible.

Connecteurs mécaniques et de mise à la terre

Type GTC — Bride de mise à la terre pour pylônes

- Boulon à tige carrée pour prévenir la rotation et permettre le serrage avec une clé.
- Les modèles deux pièces GTC 23 et 24 servent au raccord de fils de terre à des surfaces de métal plates et sont idéales pour la mise à la terre de postes installés sur les socles de pylônes.
- Moulées d'un alliage de cuivre anticorrosion à résistance élevée.
- Les modèles économiques monopièce GTC 13 et 14 servent aux mêmes fonctions que les modèles deux pièces sauf qu'il n'y a pas de support sous la cale et que le conducteur est raccordé directement au pylône.
- Pour montage sur profilés d'une épaisseur de 1/2 po, ajoutez le suffixe « L » au numéro de catalogue.

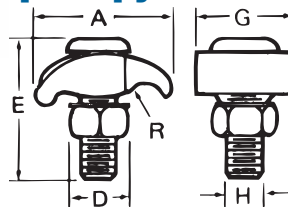

Type GTC 13 et 14

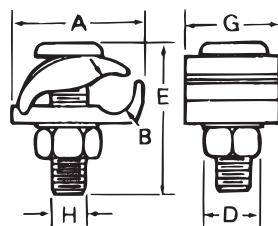

Types GTC 23 et 24



N° de cat.	Calibres de conducteurs				Épaisseur de profilé (po)	Dimensions (po)						
	max.	min.	max. (mm ²)	min. (mm ²)		A	B	D	E	G	H	R
GTC13	2/0 tor.	4 mas.	67,4	21,1	1/4	1-15/32	–	9/16	1-21/32	13/32	3/8	7/32
GTC14	250 kcmil	2/0 tor.	126,6	67,4	1/4	1-15/16	–	3/4	1-15/16	1-13/32	1/2	5/16
GTC23	2/0 tor.	4 mas.	67,4	21,1	1/4	1-41/64	7/16	9/16	2-21/32	1-3/32	3/8	–
GTC24	250 kcmil	2/0 tor.	126,6	21,1	1/4	1-61/64	5/8	3/4	1-15/16	1-3/8	1/2	–

CTG250 — Bride de mise à la terre à gamme étendue pour pylônes

- Applications : conducteurs en aluminium ou en cuivre; chemins de câbles en aluminium ou en acier galvanisé.
- Le cou nervuré du boulon empêche la rotation durant le serrage si un trou de 0,440 po de diamètre sert au montage.



N° de cat.	Calibre de fils (deux côtés)	Hauteur (po)	Largeur (po)	Profondeur (po)	Écrou (méplats)
CTG250	#2 mas. (diam. 0,258), 250 kcmil (diam. 0,575)	1,95	2,00	1,13	0,560

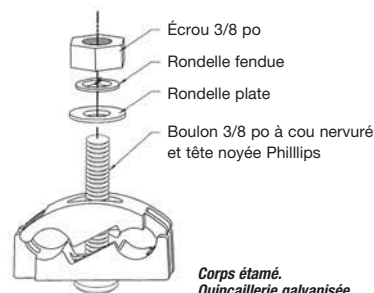

Corps étamé.
Quincaillerie galvanisée.

Type DS — Goujons courts pour connecteurs de branchement

Application

La ligne des connecteurs de branchement Blackburn^{md} est conçue pour la mise à la terre de structures d'acier, de poteaux de clôture ou de transformateurs lorsqu'il y a un ou deux conducteurs. Ils servent également à la dérivation d'un ou deux conducteurs à partir d'une barre omnibus.

Fabrication et capacités nominales

Les boulons utilisés dans les connecteurs de branchement sont usinés d'un alliage de bronze à conductibilité élevée et les écrous sont formés à froid d'un alliage de cuivre anticorrosion à haute résistance. Les barres de pression pour les calibres 4/0 ou moins sont en cuivre, en alliage de cuivre pour les calibres 350 kcmil et plus. Les boulons et écrous sont de conception traditionnelle hexagonale pour faciliter l'installation.

Offerts en dimensions qui conviennent aux conducteurs en cuivre toronnés de calibres 12 AWG à 500 kcmil (4 mm² - 240 mm²) et en cuivre massif de calibres 12 à 2 AWG (4 mm² - 35 mm²).

La ligne comprend des connecteurs à goujon court et à goujon long pour un ou deux conducteurs.

- Pour les connexions cuivre à cuivre.
- Pour la mise à la terre de structures d'acier, de poteaux de clôture ou de transformateurs lorsqu'il y a un ou deux conducteurs.
- Pour la dérivation d'un ou deux conducteurs à partir d'une barre omnibus.
- Les boulons hexagonaux sont usinés d'un alliage de bronze à conductibilité élevée.
- Formés à froid, les écrous et les barres de pression sont de cuivre ou d'un alliage de cuivre à haute résistance.



N° de cat.		Calibres de conducteurs (AWG/mm ²) Toronnés		Calibres de conducteurs (AWG/mm ²) Massifs		Gamme max. de diamètres (po)	Dimension du goujon (po)
Deux conducteurs	Un conducteur	max.	min.	max.	min.		
SP0DS	SP0SS	8 6 mm ²	12 4 mm ²	8 6 mm ²	12 4 mm ²	0,146–0,080	1/4–20 x 1/2
SP1DS	SP1SS	7 10 mm ²	10 6 mm ²	6 10 mm ²	10 6 mm ²	0,170–0,102	1/4–20 x 1/2
SP2DS	SP2SS	5 16 mm ²	10 6 mm ²	4 16 mm ²	10 6 mm ²	0,217–0,102	5/16–18 x 5/8
SP3DS	SP3SS	3 25 mm ²	10 6 mm ²	2 35 mm ²	10 6 mm ²	0,271–0,102	3/8–16 x 5/8
SP4DS	SP4SS	1 35 mm ²	8 6 mm ²	2 35 mm ²	8 10 mm ²	0,332–0,128	3/8–16 x 5/8
SP5DS	SP5SS	1/0 50 mm ²	2 35 mm ²	2 35 mm ²	–	0,385–0,259	1/2–13 x 3/4
SP6DS	SP6SS	2/0 70 mm ²	2 35 mm ²	2 35 mm ²	–	0,443–0,258	1/2–13 x 3/4
SP8DS	SP8SS	4/0 95 mm ²	1 35 mm ²	–	–	0,570–0,289	5/8–11 x 1
SP9DS	SP9SS	350 150 mm ²	1/0 70 mm ²	–	–	0,715–0,373	5/8–11 x 1
SP10DS	SP10SS	500 240 mm ²	3/0 95 mm ²	–	–	0,840–0,464	3/4–10 x 1-1/4

Connecteurs mécaniques et de mise à la terre

Type SP — Goujons longs pour connecteurs de branchement

- Pour les connexions cuivre à cuivre.
- Pour la mise à la terre de structures d'acier, de poteaux de clôture ou de transformateurs lorsqu'il y a un ou deux conducteurs.
- Pour la dérivation d'un ou deux conducteurs à partir d'une barre omnibus.
- Boulons hexagonaux usinés d'un alliage de bronze à conductibilité élevée.
- Écrous et barres de pression formés à froid de cuivre ou d'un alliage de cuivre anticorrosion à résistance élevée.
- Barres de pression en cuivre pour les calibres 4/0 ou moins, en alliage de cuivre pour les calibres 350 kcmil et plus.
- Gamme de grandeurs convenant aux conducteurs toronnés en cuivre de calibres 12 AWG à 500 kcmil (4mm²–240mm²) et massifs de 12 à 2 AWG (4mm²–35mm²).
- La ligne comprend des connecteurs pour un ou deux conducteurs.



N° de cat.		Calibres de conducteurs (AWG/mm ²) Toronnés		Calibres de conducteurs (AWG/mm ²) Massifs		Gamme max. de diamètres (po)	Dimension du goujon (po)
Deux conducteurs	Un conducteur	max.	min.	max.	min.		
SP0DL	SP0SL	8 6 mm ²	12 4 mm ²	8 6 mm ²	12 4 mm ²	0,146–0,080	1/4–20 x 1/2
SP1DL	SP1SL	7 10 mm ²	10 6 mm ²	6 10 mm ²	10 6 mm ²	0,170–0,102	1/4–20 x 1/2
SP2DL	SP2SL	5 16 mm ²	10 6 mm ²	4 16 mm ²	10 6 mm ²	0,217–0,102	5/16–18 x 5/8
SP3DL	SP3SL	3 25 mm ²	10 6 mm ²	2 35 mm ²	10 6 mm ²	0,271–0,102	3/8–16 x 5/8
SP4DL	SP4SL	1 35 mm ²	8 6 mm ²	2 35 mm ²	8 10 mm ²	0,332–0,128	3/8–16 x 5/8
SP5DL	SP5SL	1/0 50 mm ²	2 35 mm ²	2 35 mm ²	–	0,385–0,259	1/2–13 x 3/4
SP6DL	SP6SL	2/0 70 mm ²	2 35 mm ²	2 35 mm ²	–	0,443–0,258	1/2–13 x 3/4
SP8DL	SP8SL	4/0 95 mm ²	1 35 mm ²	–	–	0,570–0,289	5/8–11 x 1
SP9DL	SP9SL	350 150 mm ²	1/0 70 mm ²	–	–	0,715–0,373	5/8–11 x 1
SP10DL	SP10SL	500 240 mm ²	3/0 95 mm ²	–	–	0,840–0,464	3/4–10 x 1-1/4

Type TTC — Connecteurs de mise à la terre pour transformateurs

- Fabriqués de bronze moulé à conductibilité élevée. Le goujon 1/2 po-13 convient à tous les transformateurs standard de distribution EEI-NEMA.
- Le boulon à œillet sur le modèle TTC2 peut être tourné pour que le câble puisse être monté en position verticale ou horizontale.
- Une grosseur de connecteur sert à une gamme étendue de conducteurs de terre toronnés de #8 à 2/0.
- Aucun outil spécial requis.

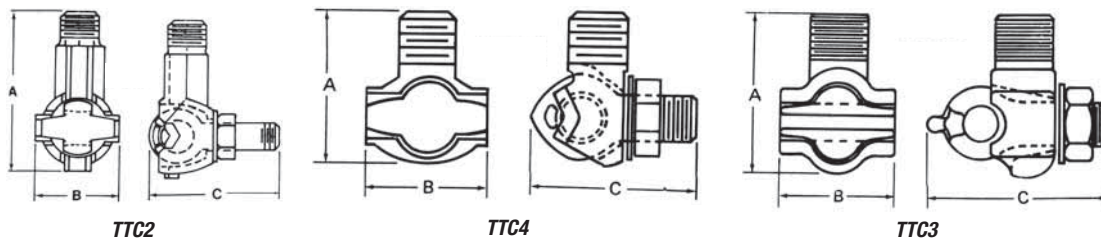

N° de cat.	Calibres de conducteurs				Pas de filets du goujon UNC-2A	Dimensions (po)		
	max.	min.	max. (mm ²)	min. (mm ²)		A	B	C
TTC2	2/0 tor.	8 mas.	67,4	8,3	1/2 po -13 po	1-51/64	1-9/64	1-21/32
TTC3	1 tor.	10 mas.	42,4	5,2	1/2 po -13 po	1-3/8	1-3/64	1-9/16
TTC4+	1 tor.	10 mas.	42,4	5,2	1/2 po -13 po	1-1/4	7/8	1-3/8
TTC2P+	2/0 tor.	8 mas.	67,4	8,3	1/2 po -13 po	1-51/64	1-9/64	1-21/32
TTC3P*	1 tor.	10 mas.	42,4	5,2	1/2 po -13 po	1-3/8	1-3/64	1-9/16
TTC4P*	1 tor.	10 mas.	42,4	5,2	1/2 po -13 po	1-1/4	7/8	1-3/8

* Connecteurs étamés.
+ Répertoire Rus

Connecteurs mécaniques et de mise à la terre

Manchons pour conduits



N° de cat.	Calibres de fils de terre (AWG)	Type de conduit/fil
3930	#8 à #2	Conduit 1/2 po
3940	#8 à #2	Conduit 3/4 po
3950	#8 à 3/0	Conduit 1 po
3951	#8 à 4/0	Conduit 1-1/4 po
3960	#8 à #4	Fil armé

Matériau : fonte malléable.



Type CH — Manchons en bronze pour conduits

- Manchons filetés robustes en bronze moulé.
- Utilisés avec un collet en « J », ces manchons servent de contact positif entre des conduits rigides et un système de tuyaux à eau.



N° de cat.	Gros. de conduit (po)	Calibres de conducteurs	
		max.	min.
CH12	1/2	6 mas.	10 mas.
CH34	3/4	2/0 tor.	10 mas.
CH1	1	3/0 tor.	10 mas.



Connecteurs à cosse ouverte

- Idéals pour la mise à la terre de piscines.
- Marqués de l'inscription « DB » (DB = *direct burial*) pour pose en pleine terre.
- Conception à cosse ouverte pour faciliter l'installation du conducteur de terre comme bretelle entre plusieurs conduits sans qu'il soit nécessaire de couper le conducteur.

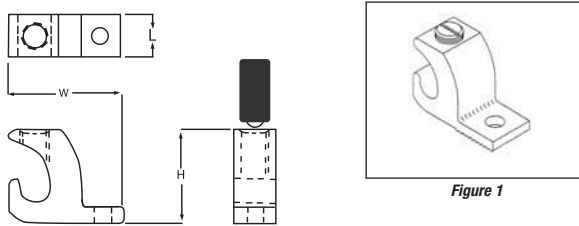

Figure 1



N° de cat.	Calibres de conducteurs		Grosseurs de goujon		Dimensions					
	po	AWG mm ²	po	mm	Hauteur (H)		Largeur (W)		Longueur (L)	
					po	mm	po	mm	po	mm
CULL414	4-14	16-1,5	0,22	5,59	0,78	19,81	0,38	9,65	1,07	27,18
CULL414TP*	4-14	16-1,5	0,22	5,59	0,78	19,81	0,38	9,65	1,07	27,18

* Connecteurs étamés.

Température nominale : 90 °C.

Cosses ouvertes Blackburn^{md}



N° de cat.	Calibres de conducteurs		Grosseurs de goujon	
	Min.	Max.	po	mm ²
LL306	#6 mas.	3/0 tor.	0,33	8,38
LL2506	#6 tor.	250 kcmil	0,33	8,38

Ces connecteurs de mise à la terre sont calibrés pour les conducteurs en aluminium et en cuivre. L'ouverture de la cosse permet au monteur de rapidement insérer le conducteur de mise à la terre.



Connecteurs mécaniques et de mise à la terre

Pour le raccord d'un câble de terre à une poutre ou à un profilé de structure d'un maximum de 1 po — sans soudure ni perçage.

Pince-poutres

- Pour assurer une connexion bien solide, la tête du boulon se détache à un couple prédéterminé.
- Cosse à compression ultra robuste pour d'excellentes caractéristiques de transport de courant.
- La surface de montage en acier doit être nettoyée selon les instructions d'installation fournie avec le produit.
- Connecteur fabriqué de cuivre moulé haute conductibilité à fini brillant.
- Pince-poutre fabriqué d'acier étamé de haute qualité façonné par marteau de chute.



CONFORME AUX
PRESCRIPTIONS 837

IEEE

N° de cat.	Calibre de fils	Matrice pour outils TBM15I, TBM15	N° de cat. Matrice
IBG2-10	2 à 1/0 AWG	66H	15534 <input type="checkbox"/>
IBG20-40	2/0 à 4/0 AWG	87H	15506 <input type="checkbox"/>
IBG350-500	350 à 500 kcmil	115H	15504 <input type="checkbox"/>

*Pour la compression, utilisez des outils hydrauliques avec matrices hexagonales.
Utilisez l'adaptateur 15500TB avec l'outil 15 tonnes TBM15.*

* Nombre de compressions.

Connecteurs mécaniques et de mise à la terre

Fournissent des connexions permanentes fiables.

Pinces de mise à la terre

- À comprimer sur les câbles.
- À installer aux tiges de terre et barres d'armature.
- Pour la compression, utilisez les outils manuels et hydrauliques standard Color-Keyed^{md}.
- Identifiées de couleurs qui correspondent à celles des matrices d'installation.
- Fabriquées de cuivre forgé à conductibilité élevée.
- Quincaillerie en acier inoxydable fournie (rondelles 1/4 po, boulons et écrous).

N° de cat.	Calibre de fils	Diam. de tige de terre (po)	Gros. de barre d'armature (po)	Gros. de boulon (po)	Code et couleur de matrice
CC2C-45R	#2-#3 AWG	1/2 ou 5/8	0,80	0,25	33 Brun
CC1C-45R	#1 AWG	1/2 ou 5/8	0,80	0,25	37 Vert
CC10C-56R	1/0 AWG	5/8 ou 3/4	0,83	0,38	42 Rose
CC20C-56R	2/0 AWG	5/8 ou 3/4	0,83	0,38	45 Noir
CC40C-56R	4/0 AWG	5/8 ou 3/4	0,83	0,38	54 Violet

Approuvées UL 467 pour la pose en pleine terre.



Pour la mise en borne ou le raccord de parcours non interrompus de câbles en cuivre à des surfaces plates.

Cosses de mise à la terre pour surfaces plates

- La barre à pression captive « Keeper Bar » convient à une gamme étendue de câbles; elle retient le câble avant la compression pour faciliter l'installation.
- Le calibre de conducteur et le code de matrice sont estampés sur la selle de la cosse.
- Pour la compression du conducteur à la selle, utilisez des outils hydrauliques avec des matrices standard.
- Fabriquées de cuivre moulé à conductibilité élevée.

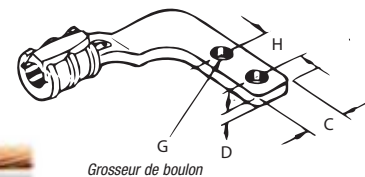

Grosseur de boulon



N° de cat.	Calibre de fils	Trou de boulon po	Code de matrice*	Qté	Emb. std	Poids au 100	Matrices hex.		Dimensions en po (mm)				
							N° de cat.	Code	L1	L2	D	C	H
53055FL	1/0-2/0 AWG	3/8	66	2	10	75	15534*	66	4,09 (103,9)	3,66 (93,0)	0,28 (7,1)	1,38 (35,1)	1,00 (25,4)
53065FL	4/0-250 kcmil	3/8	87H	2	10	112	15506**	87H	4,50 (114,3)	4,09 (103,9)	0,31 (7,9)	1,38 (35,1)	1,00 (25,4)

* Pour la compression, utilisez les outils TBM14M, 13100A ou TBM15I avec des matrices hexagonales.

** Pour la compression, utilisez exclusivement l'outil TBM15I avec des matrices hexagonales.

Pour raccorder des conducteurs en cuivre à des poteaux ou entretoises supérieures de clôtures en acier ou en aluminium de forme ronde

Pinces de mise à la terre — Grille de terre à clôture



- Assurent une installation rapide et fiable à un coût installé abordable.
- Aucun besoin de matériau inflammable.
- Corps fabriqué d'un alliage de cuivre moulé avec boulon en U en acier.



N° de cat.	Calibre de conducteurs de terre	Code de matrice	Gros. poteaux aluminium/acier (po)
FG2040R2	2/0-3/0-4/0	76	2,00
FG2040R25	2/0-3/0-4/0	76	2,50
FG2040R3	2/0-3/0-4/0	76	3,00
FG210R2	2-1-1/0	66	2,00
FG210R25	2-1-1/0	66	2,50
FG210F3	2-1-1/0	66	3,00

Pour la compression, utilisez des outils hydrauliques avec matrices hexagonales.

Connecteurs mécaniques et de mise à la terre

Plaques de mise à la terre galvanisées

- Fabriquées d'acier de qualité supérieure galvanisé par trempage à chaud.
- Économies substantielles de temps et de coûts comparativement aux tiges de terre.

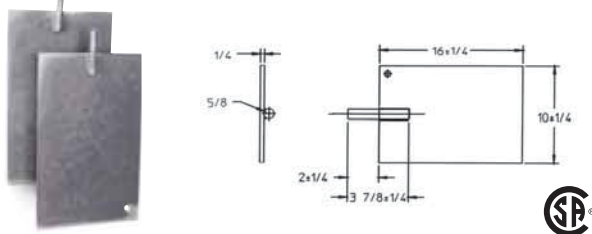

N° de cat.	Description	Calibre de fils	Emb. std
1016TB	Plaque de mise à la terre galvanisée	8 mas. à 3/0 tor.	1
1016BTB	Plaque de mise à la terre galvanisée avec raccord JAB34C	8 mas. à 3/0 tor.	1
1016TB-NG*	Plaque de mise à la terre non galvanisée	8 mas. à 3/0 tor.	1
1016BTB-NG*	Plaque de mise à la terre non galvanisée avec connecteur JAB34C	8 mas. à 3/0 tor.	1

* CSA non applicable.

Type GP — Plaques de terre en cuivre pour dessous des poteaux servant aux constructions neutres à multiples mises à la terre

- Plus efficaces que l'enveloppement du pied des poteaux.
- Fabriquées de cuivre électrolytique en feuille.
- Connecteur intégré haute pression pour fil de terre ou queue de cochon en cuivre de calibre #6 AWG déjà attachée.
- Plaques rainurées pour capter l'humidité.



N° de cat.	Calibres de queue de cochon				Diamètres de plaque	
	min.	max.	min. (mm ²)	max. (mm ²)	(po)	(mm)
GP100	8	2 mas.	6,3	25,6	7-1/2	191
GP110					10	254
GP114					14	356
GP1003	Queue de cochon Cu mas. #6 AWG avec conducteur 18 po		—	—	7-1/2	191
GP1008	Queue de cochon Cu mas. #6 AWG avec conducteur 18 po		—	—	7-1/2	191
GP1108	Queue de cochon Cu mas. #6 AWG avec conducteur 18 po		—	—	7-1/2	254

Tubes d'accès pour tiges de terre



N° de cat.	Description
51628	Acier prégalvanisé
51629	Acier galvanisé par trempage à chaud

Acier de calibre 14, 10 po de diamètre, 12 po de profondeur.

Tapis métalliques de contrôle du gradient

- Réduisent les risques et préviennent les différences dangereuses de potentiel entre les équipements haute tension ou les structures et l'utilisateur debout sur le sol (article 36-308 CCE).



N° de cat.	Description	Emb. std	Poids au 100	
			lb	kg
64663	Tapis avec connecteurs	1	3000	1363

Tapis galvanisés par trempage à chaud de 4 par 6 pi fabriqués de fils métalliques de 1/4 po soudés pour former un grillage de 6 par 6 po. Connecteur, boulon et rondelles de blocage en bronze siliceux.

Type PB — Plaques de terre en cuivre pour poteaux

- À installer sous le pied des poteaux de service pour fournir une mise à la terre neutre à faible résistance de contact et à prix économique.
- Coût d'installation significativement moindre que pour l'enveloppement des pieds de poteaux. Plaques fabriquées de cuivre pur d'une épaisseur de 0,025 po.
- Plaques dotées d'un connecteur PBGW de type boulon à œillet fabriqué d'un alliage aluminium bronze anticorrosion avec écrou et rondelle de blocage en bronze siliceux. Une cosse tout cuivre rivée à la plaque fait partie intégrante du modèle PBH pour fournir le moyen de raccorder la plaque au conducteur de mise à la terre.



N° de cat.	Calibres de fils		Grandeur finie (po)	Surface (po ca)
	max.	min.		
PBGW	2/0 tor.	10 mas.	7 x 7-5/8	56
PBH*	4 tor.	14 mas.	7 x 7-3/8	56

* Répertoire RUS.

Méthode de compression pour connecteurs de mise à la terre épargne de 50 à 75 % des coûts de temps et de main-d'œuvre.

- Élimine la soudure exothermique.
- Réduit la charge de travail et les coûts de main-d'œuvre.
- Minimise la possibilité de mauvaises connexions.

Thomas & Betts a développé une méthode de compression destinée à remplacer la soudure exothermique et à en éliminer les désavantages. Cette méthode est conçue pour fournir des connexions rapides et fiables pour les grilles de terre à un coût d'installation de beaucoup inférieur aux autres méthodes puisque les connecteurs à compression s'installent en moins de temps, dans n'importe quelle condition climatique et, comme ils ne sont pas affectés par l'humidité, les pannes sont également réduites. De plus, cette méthode n'exige aucune formation spéciale pour les installateurs.

Nos connecteurs de mise à la terre sont fabriqués de cuivre forgé ou moulé à conductivité élevée et servent à la connexion et à la dérivation de grilles croisées, de circuits en boucle et de tiges de terre pour enfouissement direct, ainsi qu'aux systèmes de grilles de terre noyés dans du béton. La méthode de compression Thomas & Betts utilise les outils en usage courant pour installer les connecteurs électriques.

Conforme aux spécifications applicables

Conformes aux normes de l'article 10 CCE pour les systèmes de terre à électrodes, les connecteurs pour grilles et tiges de terre Thomas & Betts sont également conformes aux normes UL 467 et 486, ainsi qu'aux normes CSA C22.2 n° 41 et 65 comme équipement de mise à la terre et de continuité des masses convenant à la pose en pleine terre. Ils satisfont aux exigences de la pratique recommandée de sélection de connecteurs de terre décrite à la norme IEEE 837 pour les connexions permanentes dans la mise à la terre de postes de transmission électrique.

Ces connecteurs satisfont aux prescriptions suivantes de la norme IEEE 837 :

- Cyclage de courant à 350 °C.
- Tests gel-dégel.
- Tests de vieillissement accéléré à l'acide nitrique et à la bruite saline.
- Critères de résistance mécanique, électromagnétique et à la traction.
- Installation en n'importe quelle condition climatique — réduit les temps d'arrêt.
- Améliore la sécurité.
- Installation facile sans formation spéciale.



Cette méthode d'installation assure des connexions durables, à coût abordable. Elle fournit la tranquillité d'esprit.

Avant compression, une coupe type d'un câble-connecteur représente environ 75 % de métal et 25 % d'air. Après compression à l'usage de la méthode Thomas & Betts, la coupe révèle 100 % de métal et pratiquement aucun vide.



TBM14M

(Outil proposé pour les connecteurs E-Z-Ground pour tiges à la terre jusqu'à 5/8 po de diamètre.)

Compression — Installations fiables

Un code est gravé sur la surface de compression de chacune des matrices utilisées dans les outils manuels et hydrauliques Thomas & Betts. Sous compression, ce numéro de code est estampé sur la connexion complétée pour faciliter la vérification.

L'inspecteur n'a qu'à comparer le numéro de code estampé sur le connecteur au guide de sélection des matrices pour s'assurer que le connecteur approprié a été comprimé avec la matrice appropriée pour la grosseur de conducteur utilisé.

E-Z-Ground^{md}

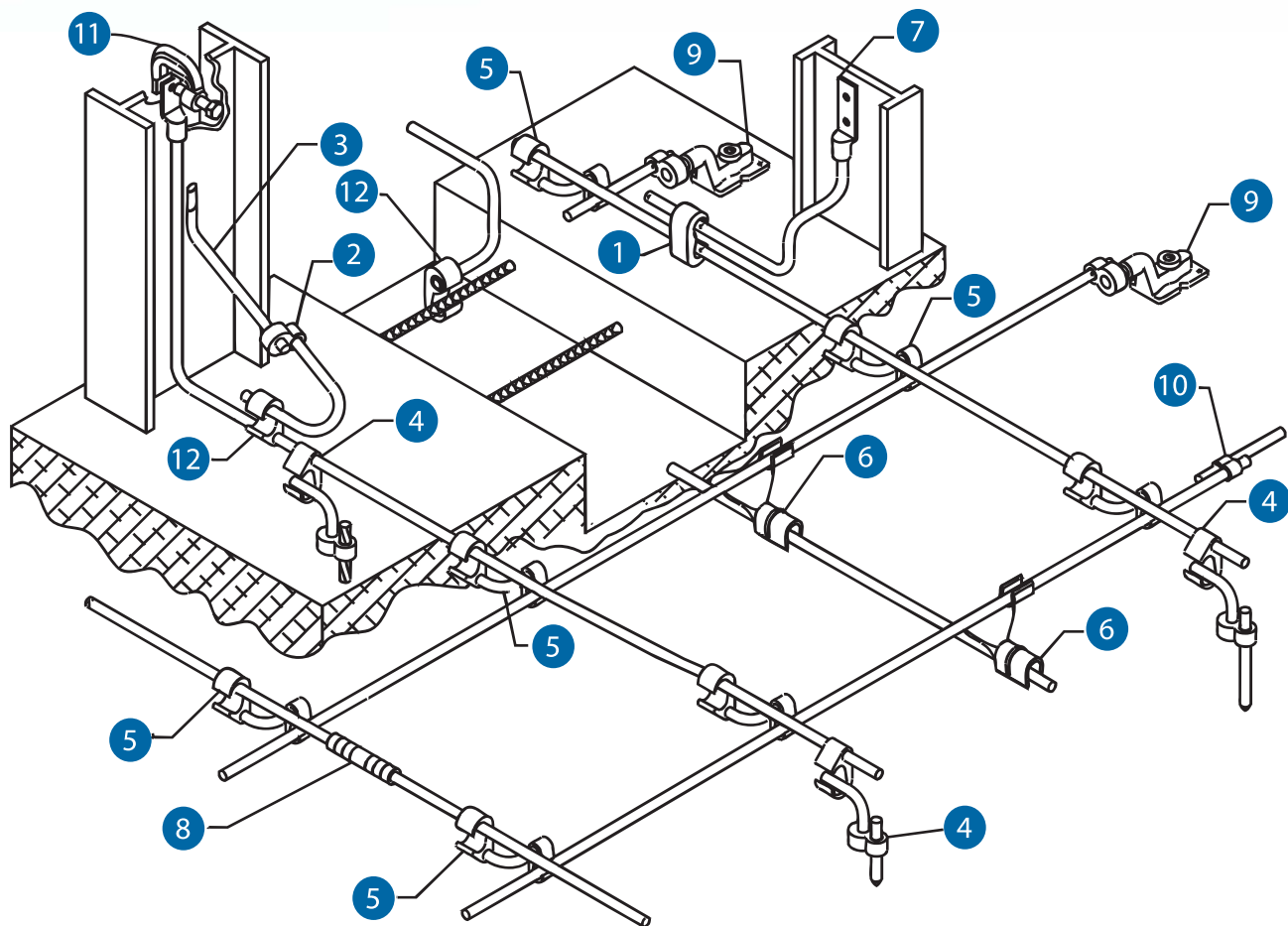

Pour la mise à la terre de grilles de terre, l'emploi des connecteurs à compression E-Z-Ground^{md} de Thomas & Betts est tout indiqué. Cette ligne complète de produits, conçue pour pose en pleine terre, est une méthode fiable, sécuritaire et efficace pour le remplacement des produits à souder exothermique. Comme il n'est pas nécessaire d'utiliser de charges explosives dans les installations de grilles de terre, elles peuvent se faire dans tout genre de condition climatique. Puisque chacun de ces connecteurs convient à une large gamme de calibres de fils, le nombre de connecteurs et matrices nécessaires à une installation donnée est grandement réduit.

Thomas & Betts fabrique les produits E-Z-Ground^{md} en conformité avec toutes les normes applicables (IEEE 837, UL 467, CSA 22.2). Un inhibiteur d'oxydation est ajouté en usine avant que les connecteurs ne soient scellés.

- | | | |
|---|--|-------------------------------------|
| 1 Dérivations de type « C » | 5 Connecteurs figures 6-6 | 9 Plaques de mise à la terre |
| 2 Connecteur figure 8 | 6 Connecteurs GG de grilles de terre | 10 Connecteur figure 8 |
| 3 Goujon en acier pour la mise à la terre, Série TBG | 7 Cosse | 11 Pince-poutre |
| 4 Connecteurs figures 6-8 | 8 Épissures / Connecteurs bidirectionnels | 12 Connecteurs figure 6 |

Connecteurs à compression Figure 6 pour dérivation de fils de terre

- Matériau : Cuivre à conductibilité élevée.
- Convient à la pose en pleine terre.

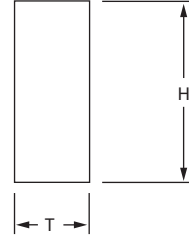
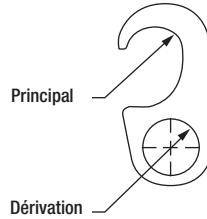

N° de cat.	Application		Application câble à barre d'armature*		Dimensions en po (mm)		Matrices pour outils TBM14M, 13100A ou TBM15I
	Principal	Dérivation	Principal	Dérivation	T	H	
54855	1/0 tor.-250 kcmil ou tiges 1/2-5/8 po	#4 mas.-#2 tor.	barres #3, #4 3/8 à 1/2 po	#4 mas.-#2 tor.	0,75 (19,1)	1,94 (49,3)	15G86R [1]
54860	1/0 tor.-250 kcmil ou tiges 1/2-5/8 po	1/0 tor.-2/0 tor.	barres #3, #4 3/8 à 1/2 po	1/0 tor.-2/0 tor.	0,75 (19,1)	2,19 (55,6)	15G86R [1]
54865-CK	1/0 tor.-250 kcmil ou tiges 1/2-5/8 po	3/0 tor.-250 kcmil	barres #3, #4 3/8 à 1/2 po	3/0 tor.-250 kcmil	0,75 (19,1)	2,19 (55,6)	15G86R [1]
54875	#6 mas.-#2 tor.	#6 mas.-#2 tor.	-	-	0,75 (19,1)	2,56 (65,0)	15501A [1]
54885	250 kcmil-500 kcmil ou tiges 5/8-3/4 po	#4 mas.-#2 tor.	barres #5, #6 5/8 à 3/4 po	#4 mas.-#2 tor.	0,75 (19,1)	1,94 (49,3)	15G126R [1]
54890	250 kcmil-500 kcmil ou tiges 5/8-3/4 po	1/0 tor.-2/0 tor.	barres #5, #6 5/8 à 3/4 po	1/0 tor.-2/0 tor.	0,75 (19,1)	2,13 (54,1)	15G126R [1]
54895	250 kcmil-500 kcmil ou tiges 5/8-3/4 po	3/0 tor.-250 kcmil	barres #5, #6 5/8 à 3/4 po	3/0 tor.-250 kcmil	0,75 (19,1)	2,19 (55,6)	15G126R [1]
54900	250 kcmil-500 kcmil ou tiges 5/8-3/4 po	350 kcmil-500 kcmil	barres #5, #6 5/8 à 3/4 po	350 kcmil-500 kcmil	1,38 (35,1)	2,44 (62,0)	15G121R [3]

* CSA non applicable.
 Pour commander une tige étamée, ajoutez le suffixe -TP au numéro de catalogue.
 Toujours utiliser l'adaptateur 15500TB avec l'outil de 15 tonnes TBM15.

[*] Nombre de compressions.

Connecteurs à compression Figure 8 pour dérivation de tiges de terre

- Matériau : Cuivre à conductibilité élevée.
- Convient à la pose en pleine terre.

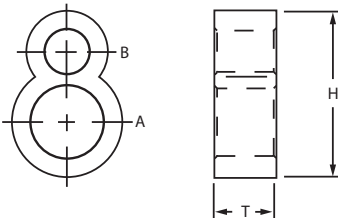

N° de cat.	A (po) Tige de terre	B Calibre de câbles	Dimensions en po (mm)		Matrice pour outils TBM14M, 13100A ou TBM15I
			T	H	
GR12-202*	1/2	2 AWG-2/0 AWG	0,88 (22,4)	1,94 (49,3)	15G121R [2]
GR58-202*	5/8	2 AWG-2/0 AWG	0,88 (22,4)	1,97 (50,0)	15G121R [2]
GR34-202*	3/4	2 AWG-2/0 AWG	0,88 (22,4)	2,19 (55,6)	15G121R [2]
GR1-202	1	2 AWG-2/0 AWG	0,88 (22,4)	2,56 (65,0)	15G121R [2]
GR12-40250*	1/2	3/0 AWG-250 kcmil	0,88 (22,4)	1,94 (49,3)	15G121R [2]
GR58-40250*	5/8	3/0 AWG-250 kcmil	0,88 (22,4)	2,13 (54,1)	15G121R [2]
GR34-40250*	3/4	3/0 AWG-250 kcmil	0,88 (22,4)	2,19 (55,6)	15G121R [2]
GR1-40250	1	3/0 AWG-250 kcmil	0,88 (22,4)	2,44 (62,0)	15G121R [2]
GR58-300500*	5/8	300-500 kcmil	0,88 (22,4)	2,13 (54,1)	15G121R [2]
GR34-300500*	3/4	300-500 kcmil	0,88 (22,4)	2,44 (62,0)	15G121R [2]
GR1-300500	1	300-500 kcmil	0,88 (22,4)	2,69 (68,3)	15G121R [2]

* Pour commander une tige étamée, ajoutez le suffixe -TP au numéro de catalogue.
 Toujours utiliser l'adaptateur 15500TB avec l'outil de 15 tonnes TBM15.
 En option, matrice de moletage n° 15508 pour usage avec les outils de 14 et 15 tonnes pour la compression de tiges de terre.
 Outil de moletage n° 240-31565-94.

[*] Nombre de compressions.

Connecteurs à compression Figure 6 à Figure 8 Tiges de terre à grilles de terre

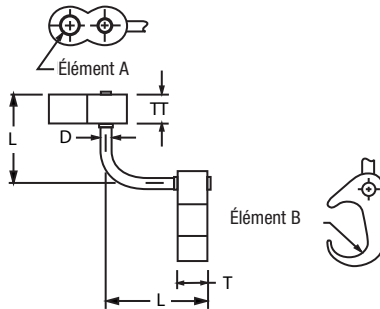



 CONFORME AUX
 PRESCRIPTIONS 837
IEEE

N° de cat.	A – po (mm) Tige de terre	B Calibre de câbles	Dimensions en po (mm)		Matrices pour outils TBM14M, 13100A ou TBM15I	
			D	L	Élément A	Élément B
54855LR12*	1/2 (12,7)	2 AWG–250 kcmil	0,31 (7,8)	2,50 (63,5)	15G121R	15G86R
54885LR12*	1/2 (12,7)	250 kcmil–500 kcmil	0,31 (7,8)	2,50 (63,5)	15G121R	15G126R
54865LR58*	5/8 (16,0)	2 AWG–250 kcmil	0,31 (7,8)	2,50 (63,5)	15G121R	15G86R
54895LR58*	5/8 (16,0)	250 kcmil–500 kcmil	0,31 (7,8)	2,50 (63,5)	15G121R	15G126R
54875LR34*	3/4 (19,1)	2 AWG–250 kcmil	0,50 (12,7)	2,63 (66,8)	15G121R	15G86R
54900LR34*	3/4 (19,1)	250 kcmil–500 kcmil	0,50 (12,7)	2,63 (66,8)	15G121R	15G126R
54910LR100	1 (25,4)	2 AWG–250 kcmil	0,50 (12,7)	2,63 (66,8)	15G121R	15G86R
54920LR100	1 (25,4)	250 kcmil–500 kcmil	0,50 (12,7)	2,63 (66,8)	15G121R	15G126R

* Pour commander une tige étamée, ajoutez le suffixe -TP au numéro de catalogue.

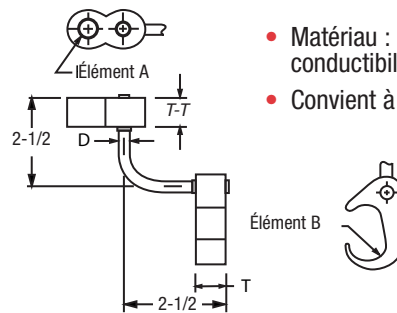
Connecteurs à compression Figure 6 à Figure 6 — Tiges de terre à grilles de terre



- Matériau : Cuivre à conductibilité élevée.
- Convient à la pose en pleine terre.

 CONFORME AUX
 PRESCRIPTIONS 837
IEEE

N° de cat.	Élément A	Élément B	Élément A à tige de terre po	*Élément B à barre d'armature po	Dimensions en po (mm)			Matrices pour outils TBM14M, 13100A, TBM15I	
	Câble à câble				D	T	T-T	Élément A	Élément B
54855L	#6 mas.–#2 tor.	#6 mas.–#2 tor.	–	–	0,88 (22,4)	0,75 (19,1)	0,75 (19,1)	15501A	15501A
54865L	#1 tor.–250 kcmil	#6 mas.–#2 tor.	1/2 – 5/8	barres #3, #4, 3/8 – 1/2 po	0,88 (22,4)	0,75 (19,1)	0,75 (19,1)	15501A	15G86R
54875L	#2 tor.–250 kcmil	#2 tor.–250 kcmil	1/2 – 5/8	barres #3, #4, 3/8 – 1/2 po	0,88 (22,4)	0,75 (19,1)	0,75 (19,1)	15G86R	15G86R
54885L	250 kcmil–500 kcmil	#6 mas.–#2 tor.	5/8 – 3/4	barres #3, #4, 5/8 – 3/4 po	0,88 (22,4)	0,75 (19,1)	0,75 (19,1)	15501A	15G126R
54895L	250 kcmil–500 kcmil	#2 tor.–250 kcmil	5/8 – 3/4	barres #3, #4, 5/8 – 3/4 po	0,88 (22,4)	0,75 (19,1)	0,75 (19,1)	15G86R	15G126R
54900L	250 kcmil–500 kcmil	250 kcmil–500 kcmil	5/8 – 3/4	barres #3, #4, 5/8 – 3/4 po	0,88 (22,4)	1,13 (28,7)	1,13 (28,7)	15G121R	15G121R

* CSA non applicable.
Toujours utiliser l'adaptateur 15500TB avec l'outil de 15 tonnes TBM15I.

* Nombre de compressions.

Construction monopièce pour connexions câble à câble, câble à tige, en « T » et en « X ».

Connecteurs câble à câble ou câble à tige de terre

- Convient à la pose en pleine terre ou dans du béton.
- Remplacent les soudures exothermiques.
- Fabriqués de cuivre forgé à conductibilité élevée.

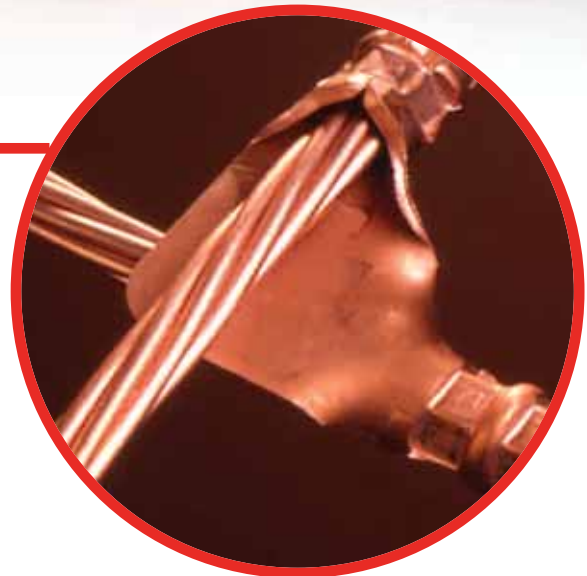

N° de cat.	Calibres câble à câble						Calibres câble à tige de terre							
	Principal	Code matrice	Matrice pour TBM14 et 15	Dérivation	Code matrice	Matrice pour TBM14 et 15	Douille pour tige de terre (po)	Code matrice	Matrice pour TBM14 et 15	Douille pour câble	Code matrice	Matrice pour TBM14 et 15		
GG21-21	#2 ou #1	45	15526	2	#2 ou #1	45	15526	2	-	-	-	-	-	-
GG10-10	1/0	54	15511	2	1/0	54H	15511	2	-	-	-	-	-	-
GG2030-21	2/0 ou 3/0	60	15532	2	#2 ou #1	45 50	15526 15570	2 2	-	-	-	-	-	-
GG2030-10	2/0 ou 3/0	60	15532	2	1/0	54H	15511	2	-	-	-	-	-	-
GG2030-2030	2/0 ou 3/0	60	15532	2	2/0 ou 3/0	60	15532	2	-	-	-	-	-	-
GG40250-21	4/0 ou 250 kcmil	71H	15514-CK	2 2	#2 ou #1	45 50	15526 15530	2 2	1/2 5/8	71 80H	15514-CK 15517	#2 ou #1 #2 ou #1	45 50	15526 15530
GG40250-10	4/0 ou 250 kcmil	71H	15514-CK	2	1/0 kcmil	54H	15511	2	1/2 5/8	71 80H	15514-CK 15517	1/0	54	15511
GG40250-2030	4/0 ou 250 kcmil	71H	15514-CK	2	2/0 ou 3/0	60	15532-CK	2	1/2 5/8	71 80H	15514-CK 15517	2/0 ou 3/0 2/0 ou 3/0	60 60	15532 15532
GG40250-40250	4/0 ou 250 kcmil	71H	15514-CK	2	4/0 ou 250 kcmil	71H	15514-CK	2	1/2 5/8	71 80H	15514-CK 15517	4/0 ou 250 4/0 ou 250	71H 71H	15514-CK 15514-CK
GG500-40250	500 kcmil	87H	15506	2	4/0 ou 250 kcmil	71H	15514-CK	2	3/4 5/8	87H	15506	4/0 or 250	71H	15514-CK
GG500-500	500 kcmil	87H	15506	2	500 kcmil	87H	15506	2	3/4 5/8	87H	15506	500	87H	15506
GG500-350	500 kcmil	87H	15506	2	350 kcmil	80H	15606	2	3/4 5/8	87H	15506	350	80H	15606
GG500-2030	500 kcmil	87H	15506	2	2/0 ou 3/0	60	15532-CK	2	3/4 5/8	87H		2/0 or 3/0	60	15532CK
GG350-350	350 kcmil	80H	15606	2	350 kcmil	80H	15606	2						

Toujours utiliser l'adaptateur 15500TB avec l'outil de 15 tonnes TBM15L.
En option, matrice de moletage n° 15508 pour usage avec les outils de 14 et 15 tonnes pour la compression de tiges de terre.
Outil de moletage no 240-31565-94.

* Nombre de compressions.

E-Z-Ground^{md}

Pour le raccord de parcours perpendiculaires de câbles toronnés en cuivre à une tige de terre.

Deux câbles à une tige de terre

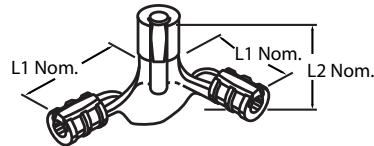

N° de cat.	Calibres de câble		Diam. de tige de terre (po)	Matrices pour outils TBM14, TBM151 – Installation de câbles et tiges de terre				Dimensions hors tout po (mm)			
	Principal	Dérivation		Câble de terre		Tige de terre		L1	L2		
				Code de matrice	N° de cat.	Code de matrice	N° de cat.				
53065-58GR	250 ou 4/0	250 ou 4/0	5/8 et 1/2	87H	15506	2	87H	15506	2	4,94 (125,5)	3,25 (82,6)
53065-34GR	250 ou 4/0	250 ou 4/0	3/4	87H	15515-CK	2	106H	15515	2	4,94 (125,5)	3,25 (82,6)

Pour la compression, utilisez les outils hydrauliques T&B avec matrices hexagonales.

Toujours utiliser l'adaptateur 15505TB avec l'outil de 15 tonnes TBM151.
En option, matrice de moletage n° 15508 pour usage avec les outils de 14 et 15 tonnes pour la compression de tiges de terre.
Outil de moletage n° 240-31565-94.

* Nombre de compressions.

Conducteurs et barres d'armature Copperweld* pour usage avec des connecteurs en cuivre moulé

Grosueur de câble	Grosueur de barre d'armature	Calibre de conducteurs Copperweld
2, 1 AWG	–	3 #8 ou 3 #6
1/0, 2/0 AWG	#3	3/8 (7 #8) ou 7/16 (7 #7)
4/0, 250 kcmil	#4	7/16 (19 #9) ou (7 #5)
300–350	#5	21/32 (19 #8) ou 5/8 (7 #4)
500 kcmil	#6	13/16 (19 #6)

* Marque déposée de Copperweld Corporation.
Répertoriés UL pour usage avec des connecteurs en cuivre moulé.

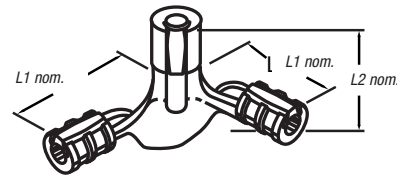

Connecteurs de grilles de terre Cuivre moulé robuste**

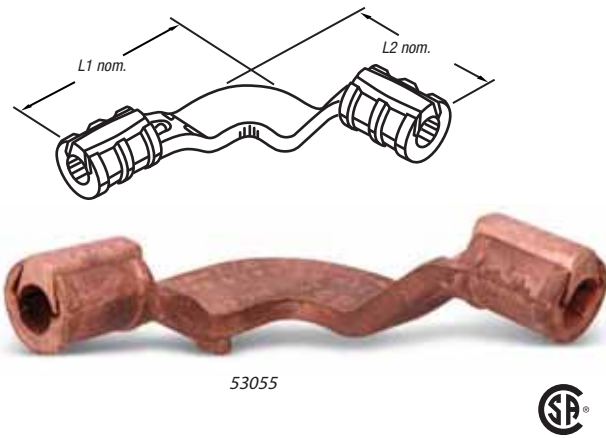

N° de cat.	Calibres de tige de terre à câble		Calibres de câble à câble		Matrices pour outils TBM14, TBM151 – Installation de câbles et tiges de terre				Dimensions hors tout po (mm)			
	Tige de terre (po)	Calibre de câble	Principal	Dérivation	Code de matrice	N° de cat.	Code de matrice	N° de cat.	L1	L2		
53055	–	–	1/0–2/0 AWG	1/0–2/0 AWG	–	–	66	15534	1	3,88 (98,6)	3,88 (98,6)	
53059*	1/2–5/8	2–1 AWG	4/0–250 kcmil	2–1 AWG	87H	15506	2	54H	15511	2	4,16 (105,7)	4,56 (115,8)
53060*	1/2–5/8	1/0–2/0 AWG	4/0–250 kcmil	1/0–2/0 AWG	87H	15506	2	87H	15506	2	4,44 (112,8)	4,44 (112,8)
53065*	1/2–5/8	4/0–250 kcmil	4/0–250 kcmil	4/0–250 kcmil	87H	15506	2	87H	15506	2	4,44 (112,8)	4,44 (112,8)
53069*	3/4	1/0–2/0 AWG	300–350 kcmil	1/0–2/0 AWG	106H	15515-CK	2	66	15534	1	4,59 (116,6)	4,59 (116,6)
53071*	3/4	4/0–250 kcmil	300–350 kcmil	4/0–250 kcmil	106H	15515-CK	2	106H	15515-CK	2	5,25 (133,4)	4,78 (121,4)
53073*	1	1/0–2/0 AWG	500 kcmil	1/0–2/0 AWG	125H	15603	3	66	15534	1	4,81 (122,2)	4,88 (124,0)
53075*	1	4/0–250 kcmil	500 kcmil	4/0–250 kcmil	125H	15603	3	87H	15506	2	6,56 (166,6)	5,00 (127,0)
53080*	1	500 kcmil	500 kcmil	500 kcmil	125H	15603	3	125H	15603	3	5,19 (131,8)	5,19 (131,8)

* Les douilles pour câbles 4/0 AWG à 250 kcmil conviennent aux tiges de 1/2 et 5/8 po, celles de 500 kcmil aux tiges de 1 po et celles de 300 à 500 kcmil aux tiges de 3/4 po.

** Non conformes à la norme IEEE 837.

Toujours utiliser l'adaptateur 15500TB pour toutes les matrices de la Série 15500 serties avec un outil de 15 tonnes, non requis avec les matrices de la série 15600.

Pour la compression, utilisez des outils hydrauliques seulement.

* Nombre de compressions.

Dérivations de type « C »

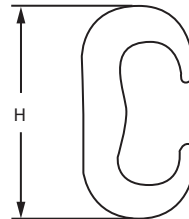
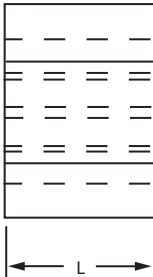

N° de cat.	Principal	Dérivation	Dimensions en po (mm)		Matrice pour outils TBM14M, 13100A, TBM15I*	Nbre de comp.
			H	L		
CTP22	#6 mas.–#2 tor.	#6 mas.–#2 tor.**	1,16 (29,5)	0,75 (19,1)	HBKC	1
CTP202	#1 tor.–2/0 tor.	#6 mas.–#2 tor.**	1,41 (35,8)	0,75 (19,1)	15501A	1
CTP2020	#1 tor.–2/0 tor.	#1 tor.–2/0 tor.	1,54 (39,1)	0,75 (19,1)	15501A	1
CTP25020	3/0 tor.–250 kcmil	#6 mas.–2/0 AWG**	1,97 (50,0)	0,75 (19,1)	15G86R	1
CTP250250	3/0 tor.–250 kcmil	3/0 tor.–250 kcmil	2,06 (52,3)	0,88 (22,4)	15G86R	1
CTP50020	300–500 kcmil	#6 mas.–2/0 AWG**	2,42 (61,5)	0,88 (22,4)	15G121R	2
CTP500250	300–500 kcmil	3/0 tor.–250 kcmil	2,67 (67,8)	0,88 (22,4)	15G121R	2
CTP500500	300–500 kcmil	300–500 kcmil	2,91 (73,9)	1,10 (27,9)	15G121R	3

* Toujours utiliser l'adaptateur 15500 avec l'outil TBM15I et les matrices des séries 155XX.

** Doublez les fils de dérivation de calibre #6 AWG.

Matériau : Cuivre à conductibilité élevée.

Dérivations de type « C » en cuivre**

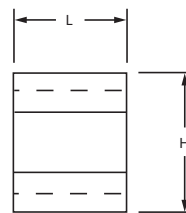

N° de cat.	Parcours de câble	Dérivation	Indice de matrice	Outil manuel Série OD	Matrice pour outils 14 ou 15 tonnes	Dimensions en po (mm)	
						L	H
BC48	6 mas.–4 tor.	8 mas.–8 tor.	BG ou 5/8	BY31	B58CR	0,64 (16,3)	0,56 (14,2)
BC46-BB	6 mas.–4 tor.	6 mas.–6 tor.	BG ou 5/8	BY31	B58CR	0,64 (16,3)	0,75 (19,1)
BC44	6 mas.–4 tor.	4 mas.–4 tor.	BG ou 5/8	BY31	B58CR	0,64 (16,3)	0,80 (20,3)
BC24	2 mas.–2 tor.	8 mas.–4 tor.	C	BY33	HBKC	0,75 (19,1)	0,98 (24,9)
BC22	2 mas.–2 tor.	2 mas.–2 tor.	C	BY33	HBKC	0,75 (19,1)	1,05 (26,7)
BC202	1/0 mas.–2/0 tor.	8 mas.–2 tor.	E ou O	–	HO	0,94 (23,9)	1,31 (33,3)
BC2020-BB	1/0 mas.–2/0 tor.	1/0 tor.–2/0 tor.	E ou O	–	HO	0,94 (23,9)	1,34 (34,0)
BC402	3/0 tor.–4/0 tor.	6 mas.–2 tor.	F ou D3	–	HD	1,06 (26,9)	1,63 (41,4)
BC4020	3/0 tor.–4/0 tor.	1/0 mas.–2/0 tor.	F ou D3	–	HD	1,06 (26,9)	1,63 (41,4)
BC4040	3/0 tor.–4/0 tor.	3/0 mas.–4/0 tor.	F ou D3	–	HD	1,06 (26,9)	1,63 (41,4)

** Non conformes à la norme IEEE 837.

Dérivations de type « C » — Petit format

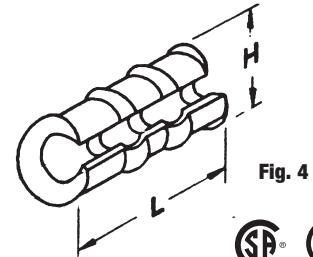
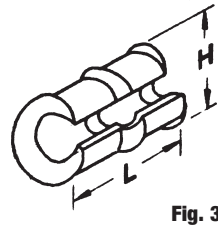
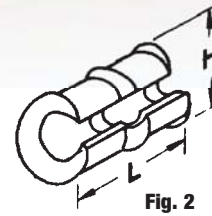
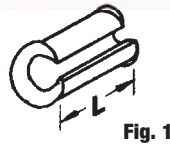
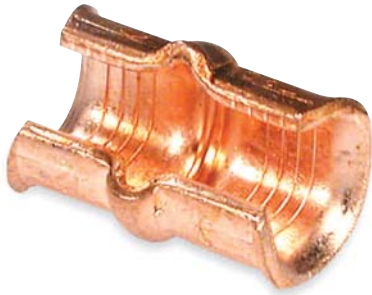

N° de cat.	Surface circulaire pour diverses combinaisons de câbles ordinaires		Groupe 1	TMB62BSCR	Outil à mémoire "Smart"	Groupe 2	Groupe 3	Choix d'isolant		Dimensions en po (mm)		Code couleur	
	Principal	Dérivation 1						Adhésif	Tube Thermo-rétractable	L	H		
54705	12	14	6TON21	TBM6221	—	↕ Convient à cette gamme de câbles	↕ Convient à cette gamme complète de câbles	AC5X3	HS12-6	0,31 (7,9)	0,31 (7,9)	Rouge	
	14	16								0,56 (14,2)	0,44 (11,2)	Bleu	
54710	10	10	6TON24	TBM6224	—					0,56 (14,2)	0,63 (16,0)	Gris	
	8	12	6TON29	TBM6229	—					HS6-1	1,16 (29,5)	0,69 (17,5)	Brun
54715	6	10, 12							8		8, 10, 12	1,16 (29,5)	0,81 (20,6)
	54720	4 ou 5	8, 10, 12	6TON33	TBM6233				TBM8-750C20	HS6-1	1,16 (29,5)	0,84 (21,3)	Rose
6		6, 8	54725								3	6, 8, 10, 12***	6TON37
4 ou 5	6, 5	54730		2	6, 8, 10, 12				6TON42	TBM6242			
3	5		54735								1	4, 5, 6, 8, 10, 12	6TON45
4	3	54740		2	2, 3				6TON50	TBM6250			
1	3, 4		54745			1/0	3, 4, 5, 6, 8, 10, 12	6TON54			TBM6254	TBM8-750C4550	1,69 (42,9)
2/0	2, 3	54750		3/0	2, 3, 4, 5, 6, 8, 10, 12				6TON62	TBM6262			
1/0	1, 3		2/0			1, 2	1/0, 1						

*** Lorsque le câble principal est de calibre 3 AWG, que le fil de dérivation est de calibre 12 AWG et que les outils et matrices à mémoire « Smart » servent à les sertir, il est nécessaire de doubler le fil de calibre 12 AWG (en épingle à cheveux) avant de le placer pour le sertissage.

Groupe 1 = TBM6H, TBM6BSCR

Groupe 2 = TBM25S, TBM21E (faire deux compressions sur chacune des surfaces à comprimer)

Groupe 3 = TBM4/4S, TBM5/5S, TBM6/6S, TBM8/8S, TBM6H (faire une seule compression sur chacune des surfaces à comprimer)

Compressions hexagonales pour un lien intime à la tige de terre à revêtement de cuivre.

Connecteurs en queue de cochon

- Connecteurs Figure 8

Selon la norme IACS, le raccord d'un câble à une tige de terre à revêtement de cuivre pour la pose en pleine terre ou dans du béton doit se faire au moyen d'un connecteur en cuivre forgé d'une conductivité minimale de 99 % tels les connecteurs de la série GR12-306 de Thomas & Betts. Le numéro de la matrice utilisée pour la compression hexagonale doit être estampé sur le connecteur.



 CONFORME AUX
 PRESCRIPTIONS 837
IEEE

N° de cat.	Calibre de câbles	Tige de terre à revêtement de cuivre (po)	Code de matrice pour outils TBM14M, TBM15, 13100A, TBM15I	N° de cat. Matrice
GR12-306	Un câble : 3/0 à 6 AWG Deux câbles : 2 à 6 AWG	1/2	87H	15506 [2]
GR58-406	Un câble : 4/0 à 6 AWG Deux câbles : 2 à 6 AWG	5/8	87H	15506 [2]
GR34-4010	Un câble : 4/0 à 1/0 AWG	3/4	99H	15505 [2]

* Nombre de compressions.

Plaques de mise à la terre



 CONFORME AUX
 PRESCRIPTIONS 837
IEEE

N° de cat.	Fig.	Calibre de câbles	H po (mm)	Matrice pour outils 14 et 15 tonnes
GP2250-2	1	2-250 kcmil	3,63 (92,2)	15G86R [1]
GP2250-4	2	2-250 kcmil	4,22 (107,2)	15G86R [1]
GP250500-2	1	250-500 kcmil	3,63 (92,2)	15G126R [2]
GP250500-4	2	250-500 kcmil	4,22 (107,2)	15G126R [2]

* Nombre de compressions

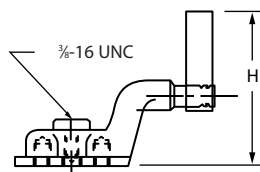
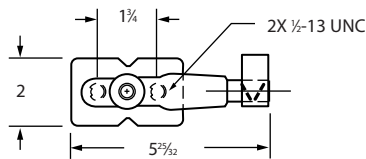

Fig. 1

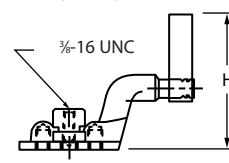
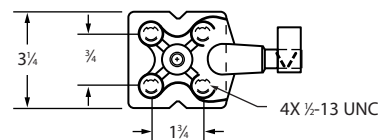

Fig. 2



Le moletage assure d'excellentes caractéristiques de résistance à l'arrachement et de continuité électrique.

Type TBGS — Goujons de mise à la terre pour structures

- Se montent facilement aux structures en acier avec un minimum d'équipement de soudure.
- Pour le raccord aux conducteurs de terre, utilisez les connecteurs appropriés de mise à la terre Thomas & Betts.
- La partie moletée du goujon offre une excellente résistance à l'arrachement et fournit une continuité électrique pour assurer l'intégrité du circuit de terre.
- Fabriqués d'acier à résistance élevée, revêtement de cyanure de cuivre anticorrosion.

N° de cat.	Grosueur de tige (po)
TBGS-14	0,25
TBGS-38	0,38
TBGS-58	0,63
TBGS-34	0,75

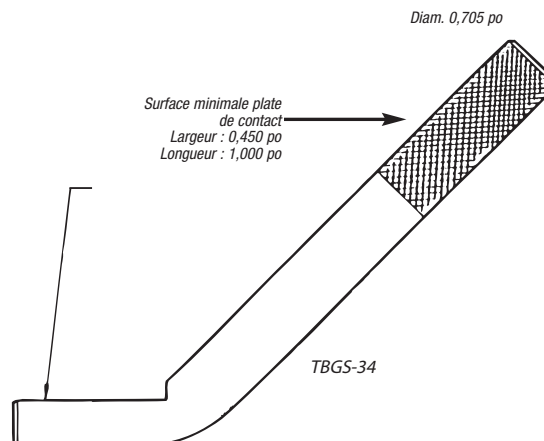
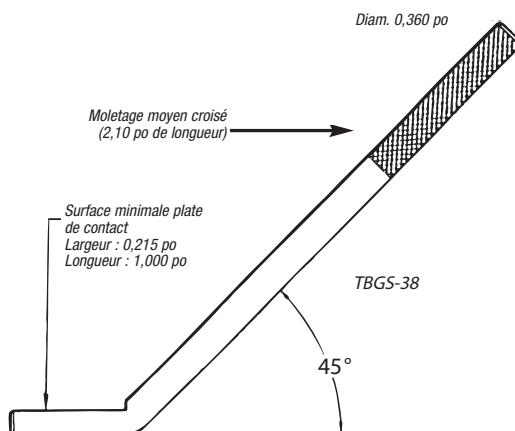
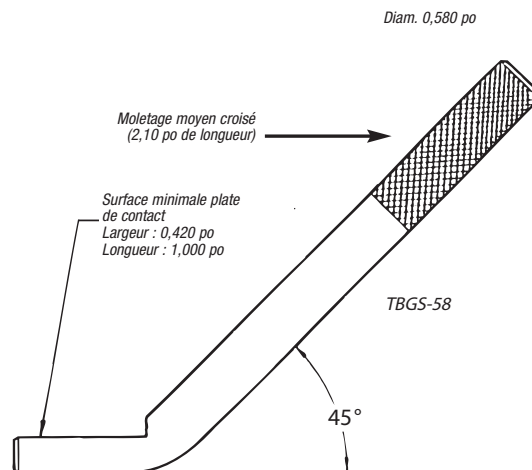
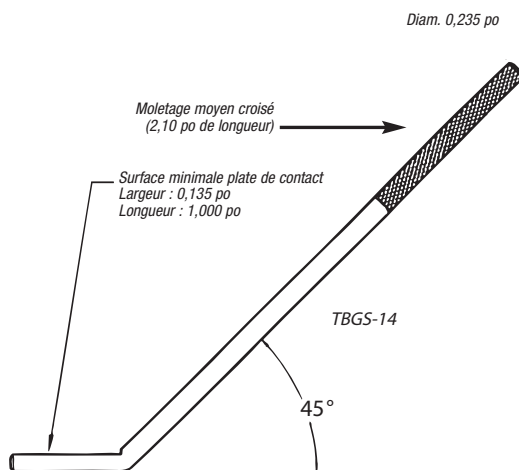

Coupe le temps d'installation de moitié — Donne des résultats supérieurs aux connecteurs traditionnels.

E-Z-Ground^{md} — Connecteurs pour barres omnibus

- Unique.
- Installation rapide et facile.
- Connexions de qualité supérieure à conductibilité élevée et faible résistance électrique.
- S'installent avec l'usage d'outils standard de compression.
- Servent à réaliser des connexions permanentes à des barres omnibus de 1/4 po à partir de n'importe quelle combinaison de conducteurs en cuivre massif ou toronné de calibres #6 à #2 AWG.
- Fabriqués de cuivre forgé pur et rempli en usine d'un inhibiteur d'oxydation.
- Certifiés CSA et répertoriés UL.
- Installés avec une matrice HDF.

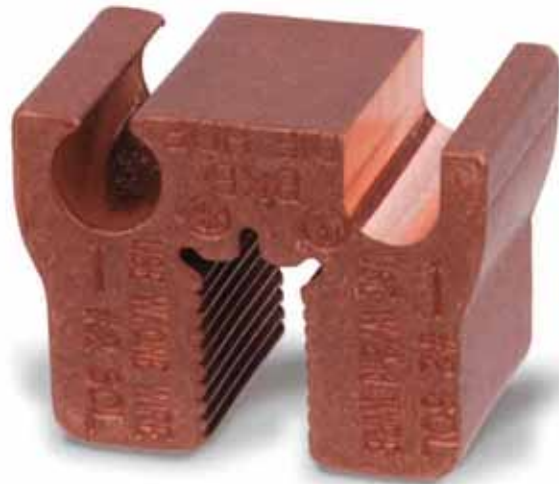

Moins de deux minutes de votre temps et une seule compression nécessaires à l'installation des connecteurs E-Z-Ground^{md} pour barres omnibus ! Les connecteurs se fixent directement aux barres omnibus, ce qui évite la tâche onéreuse du perçage et de l'exécution de dérivations. Unique, l'interface de la mâchoire des connecteurs E-Z-Ground^{md} pour barres omnibus grippe la barre en cuivre pour donner une connexion à faible résistance électrique et à conductibilité élevée.

Ces connecteurs conviennent aux applications de fabrication d'équipements d'origine et d'installations de télécommunication pour téléphones cellulaires, systèmes de communications personnelles et autres. Ils fournissent une mise à la terre continue à la barre omnibus en cuivre, ce qui les rend idéals pour les tours de télécommunication. Ils peuvent être installés en position horizontale ou verticale et ils conviennent à l'usage intérieur ou extérieur. Pour les installer, utilisez n'importe quel outil T&B de 12 tonnes ou plus qui convient aux jeux de matrices en « U ».



N° de cat.	Grosseurs (po) Connecteur pour barres omnibus	Calibre de conducteurs en cuivre	Emb. std
GBBC22	1/4	#2 AWG—#2 AWG	1
GBBC26	1/4	#6 AWG—#2 AWG	1

Pour un seul fil, utilisez ce côté du connecteur.

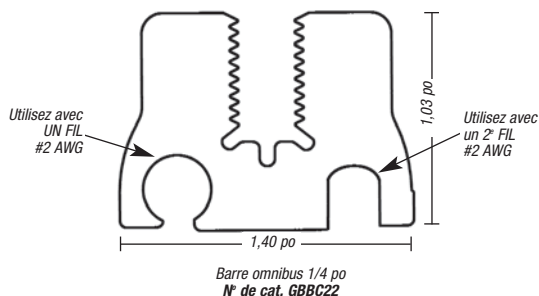

Utilisez ce côté du connecteur s'il y a deux fils.

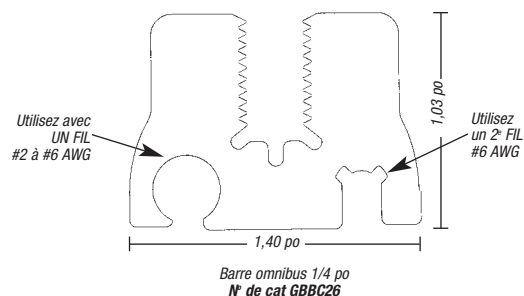

Ensemble de matrices assorties Blackburn^{md}

Ensemble de matrices EZ-CK DIEKIT

L'ensemble complet des matrices Thomas & Betts dont vous avez besoin pour comprimer les connecteurs de mise à la terre E-Z-Ground^{md} est présenté dans une mallette double en métal. Un côté pour l'ensemble, l'autre pour conserver toutes vos matrices de sertissage codées couleur Blackburn^{md} en un seul endroit pratique. Un tableau de référence câble/matrice à l'intérieur de chaque couvercle vous permet de classer et d'organiser toutes vos matrices de raccords à compression Blackburn^{md} pour conducteurs en cuivre et en aluminium. Des compartiments supplémentaires pour la coupe de matrices et les adaptateurs complètent cet ensemble de M.À.L.T.



N° de cat. : EZ-CK DIEKIT

	N° de matrice	Qté	Couleur de matrice	N° de matrice	
				Cuivre	Aluminium
BKB	B75CH	1	Brun	2 AWG	s.o.
	B05CH	1	Vert	1 AWG	4 AWG
	B06CH1	1	Rose	1/0 AWG	2 AWG
	B72CH	1	Noir	2/0 AWG	1 AWG (Or)
	B08CH	1	Orange	3/0 AWG	1/0 AWG (Tan)
	B09CH	1	Violet	4/0 AWG	2/0 AWG (Olive)
	B26CH	1	Jaune	250 kcmil	s.o.
	B10CH1	1	Blanc	300 kcmil	4/0 AWG
	B11CH	1	Rouge	350 kcmil	250 kcmil
	B12CH	1	Brun	500 kcmil	350 kcmil
	B39CH	1	Noir	750 kcmil	650 kcmil
	15G121R	1			
	15G86R	1			
	15501A	1			
	15G126	1			
	CTB8	1			
	COLCHA2-E	1			
	GRNDDIESEL-E	1			



13100A — Presse hydraulique de 14 tonnes

- De construction robuste pour une longue durée de vie en chantier ou en atelier.
- Étrier en « C » pour un maximum de souplesse de sertissage.
- Utilise les matrices standard T&B Color-Keyed^{md} de la série 15500-TB.
- Fonctionne sur pompes hydrauliques de 10 000 psi.

Fiche technique

- Gamme d'installation :
 - Cosses et épissures en cuivre d'un maximum de 900 kcmil
 - Cosses et épissures en aluminium d'un maximum de 750 kcmil
 - Dérivations en cuivre et aluminium de type « H » n° CH814-10 à CHT2502-6
 - Dérivations en aluminium de type « H » n° 63105 à 63148
 - Dérivations en « C » n° 54755 à 54775
- Force de compression : 14 tonnes
- Pression nominale de fonctionnement : 10 000 psi
- Dimensions (L x l x h) : 11-1/2 x 2-1/2 x 4-1/4 po
- Poids : 10 lb



Sertissage de forme hexagonale



N° de cat.	Description	Emb. std
13100A	Presse hydraulique 14 tonnes avec mallette en acier	1



Sertissage de forme hexagonale



Fiche technique

- Gamme d'installation :
 - Le seul outil pouvant être utilisé pour tous les connecteurs Thomas & Betts.
- Force de compression : 15 tonnes
- Pression nominale de fonctionnement : 10 000 psi
- Dimensions (L x l x h) : 15-3/4 x 2-5/8 x 4-3/8 po
- Poids : 16,5 lb

TBM151 — Presse hydraulique de 15 tonnes

- Tête en acier forgé plus longue et plus mince pour un accès plus facile en espaces exigus tels les chemins de câbles et panneaux d'équipement.
- Mâchoire à grande ouverture pour faciliter le sertissage de cosses et de dérivations en « C » et en « H » de plus grande taille.
- Utilise les matrices de la série 15600; les matrices de la série 15500 conviennent également pourvu que l'adaptateur 15500-TB soit utilisé.

N° de cat.	Description	Emb. std
TBM151	Presse hydraulique isolée de 15 tonnes avec mallette de transport en acier	1

Série 15600 : ces matrices se placent directement dans l'outil et servent aux connecteurs de plus grande taille (800 à 1500 kcmil). Série 15500 : ces matrices doivent être utilisées avec l'adaptateur 15500 TB (#8 AWG à 750 kcmil).



BPLT13970P2 — Pompe Battpac^{mc}

- Petite et légère.
- Recharge complétée en 60 minutes.
- Affichage très visible de l'état de charge de la pile.
- Prise de raccord externe 24 V c.c.
- Fonctionne peu importe la position : sur le côté ou debout.
- Boutons séparés mise en fonction / mise hors fonction pour prévenir le fonctionnement accidentel.
- Consommation d'énergie minimisée par la mise hors fonction automatique.
- Bouchon facile d'accès pour le remplissage de liquide hydraulique.

Fiche technique

- Pression nominale : 10 000 psi
- Débit de liquide hydraulique : 30 po cu/min
- Contenance du réservoir : 60 po cu (0,26 gal)
- Dimensions (L x l x h) : 13-1/2 x 6-1/2 x 12-3/4 po
- Pile : Ni-MH 24 V, 3,0 Ah
- Poids avec pile : 20,9 lb

Guide de rendement de la pile

Tests sur le nombre de compressions obtenues avec une pile pleine charge à l'usage d'une presse à télécommande :

- 102 compressions pour le raccord de connecteurs en cuivre à un conducteur en cuivre de 250 kcmil.
- 98 compressions pour le raccord de dérivation en « C » à un conducteur en cuivre #2 AWG.
- 76 compressions pour le raccord de connecteurs bidirectionnels en cuivre à un conducteur en cuivre de 500 kcmil.

N° de cat.	Description	Emb. std
BPLT13970P2	Pompe Battpac ^{mc} avec sac en canevas pour le transport des accessoires, une bandoulière, une télécommande à main, deux piles, un chargeur et des coupleurs sans égouttures	1
BPLT13970RB	Pile de recharge Ni-MH 24 V	1
BPLT13970RP	Sac à dos en canevas pour la pompe	1
BPLT13970DC	Câble d'alimentation avec pinces de raccordement	1
BPLT13970FS	Pédale pour télécommande au pied	1

Huile de remplissage suggérée par Thomas & Betts : No de cat. 21061 ou tout autre fluide hydraulique léger ou liquide de transmission automatique est recommandée. Ne pas utiliser de liquides à base de silicium.

TBM14MC — Sertisseuse hydraulique manuelle compacte de 14 tonnes

- Conception ergonomique améliorée exigeant moins de force.
- Tête à rotation de 180 degrés pour faciliter l'usage en espaces restreints.
- Ouverture de mâchoire de 1,65 po convenant aux cosses et joints de plus grosses dimensions.
- Pompe deux phases pour une vitesse d'avance accélérée durant l'approche de la matrice vers le connecteur et une vitesse plus lente et plus puissante pour le sertissage.
- À pression maximale, la soupape de sécurité intégrée contourne le réservoir de liquide hydraulique.
- Système de régulation de pression facilement actionné à n'importe quelle étape de la compression.
- Utilise les matrices standard T&B, Color-Keyed^{md} de la série 15500.

N° de cat.	Description	Emb. std
TBM14MC	Sertisseuse hydraulique manuelle compacte 14 tonnes avec mallette de transport	1



Sertissage de forme hexagonale

Fiche technique

- Gamme de connecteurs :
 - Cosses et épissures en cuivre d'un maximum de 900 kcmil
 - Cosses et épissures en aluminium d'un maximum de 750 kcmil
- Force de compression : 14 tonnes
- Longueur : 20-1/2 po
- Poids sans matrices : 14 lb
- Mallette de transport incluse.

TBM40HC — Outil hydraulique manuel pour la coupe

- Outil conçu tout spécialement pour la coupe de câbles télécom, en cuivre et en aluminium d'un D.E. max. de 3,35 po.
- Outil à deux vitesses : Vitesse d'avance rapide pour l'approche des lames de coupe vers le câble, vitesse plus lente et beaucoup plus puissante pour la coupe elle-même.
- Lames fabriquées d'acier thermotraité très résistant pour assurer une longue durée de vie en service.
- Tête facile à ouvrir pour permettre la coupe de parcours existants de câbles.
- Tête à rotation de 180 degrés pour donner plus de latitude de positionnement.
- Soupape de sécurité à dérivation automatique pour contourner le système hydraulique lorsque l'outil atteint sa pression maximale de coupe.
- Dispositif de détente à actionner à n'importe quel moment durant l'opération.

Veillez communiquer avec le Service de réparation d'outils pour les lames de rechange.



Fiche technique

- Capacité maximale de coupe : câbles d'un D.E. max. de 3,35 po
- Poids : 14,55 lb
- Dimensions (L x l) : 25,69 x 6,89 po

N° de cat.	Description	Emb. std
TBM40HC	Outil hydraulique manuel pour la coupe	1

BPLT14BSCR / BPLT14BSCRI — Sertisseuses Battpac^{mc} de 14 tonnes actionnées à pile



Sertissage de forme hexagonale



Fiche technique

- Gamme d'installation :
 - Cosses et épissures en cuivre d'un maximum de 900 kcmil
 - Cosses et épissures en aluminium d'un maximum de 750 kcmil
 - Dérivations en cuivre et aluminium de type « H »
 - Dérivations en « C » de series 5475*, CTP + BC
- Pour connexions sur tige de M.A.L.T. d'un maximum de 5/8 po.
- Force de compression : 14 tonnes
- Dimensions (L x l x h) : 18-1/8 x 3-7/8 x 10 po
- Pile : Ni-MH 14,4 V, 3,0 Ah
- Poids avec pile : 18,1 lb

- Poids réduit, design ergonomique.
- Caractéristique deux vitesses pour réduire le temps de sertissage en doublant la vitesse de la mâchoire jusqu'à ce que le cycle soit complété.
- Tête rotative pour un maximum de souplesse de sertissage.
- Comprennent deux piles Ni-MH Makita de 14,4 V (3,0 Ah).
- Témoin DEL intégré pour indiquer la charge de la pile.
- Prise de courant c.c. intégrée à l'outil.
- Environ 70 sertissages par charge de pile (calcul fondé sur câbles de calibre 3/0 AWG).
- Utilisent les matrices standard T&B Color-Keyed^{md} de la série 15500.

N° de cat.	Description	Emb. std
BPLT14BSCR	Sertisseuse Battpac ^{mc} 14 tonnes — comprend une mallette de transport, un chargeur, deux piles et une bandoulière	1
BPLT14BSCRI	Même que ci-haut mais complètement isolée	

Huile de remplissage suggérée par Thomas & Betts : No de cat. 21061, ou tout autre fluide hydraulique léger ou liquide de transmission automatique est recommandée. Ne pas utiliser de liquides à base de silicium.

TBM14BSCR — Sertisseuse Battpac^{mc} de 14 tonnes actionnée à pile et fermée hermétiquement

- Corps non ventilé, résistant aux intempéries pour un maximum de protection contre les éléments.
- Pompe deux phases pour réduire le temps de sertissage en doublant la vitesse de la mâchoire jusqu'à ce que le cycle soit complété.
- Tête à rotation de 180 degrés.
- Entérinée pour lignes sous tension de 75 kV.
- Tête de sertissage isolée.
- Chargeur rapide 20 minutes.
- Deux piles incluses.
- Utilise les matrices standard T&B Color-Keyed^{md} de la série 15000.
- Environ 70 sertissages par charge de pile (calcul fondé sur câbles de calibre 3/0 AWG).

Fiche technique

- Gamme d'installation :
 - Cosses et épissures en cuivre d'un maximum de 900 kcmil
 - Cosses et épissures en aluminium d'un maximum de 750 kcmil
 - Dérivations en cuivre de type « H » n°s CHT814-10 à CHT2502-6
 - Dérivations en aluminium de type « H » n°s 63105 à 63148
 - Dérivations en « C » n°s 54755 à 54775
- Force de compression : 14 tonnes
- Dimensions (L x l x h) : 19 x 3-1/2 x 10-1/2 po
- Pile : Ni-Cd 14,4 V, 3,0 Ah
- Poids sans matrices : 20 lb

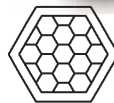

Sertissage de forme hexagonale

N° de cat.	Description	Emb. std
TBM14BSCR	Unité fermée hermétiquement. Comprend une mallette de transport, un chargeur, deux piles et une bandoulière	1

Huile de remplissage suggérée par Thomas & Betts : No de cat. 21061, ou tout autre fluide hydraulique léger ou liquide de transmission automatique est recommandée. Ne pas utiliser de liquides à base de silicium.

TBM15BSCR — Sertisseuse Battpac^{mc} de 15 tonnes actionnée à pile et fermée hermétiquement

- Corps non ventilé résistant aux intempéries pour usage dans les environnements les plus corrosifs.
- Tête en acier forgé de qualité supérieure à rotation de 180 degrés.
- Avance rapide des mâchoires pour donner à l'opérateur un cycle de compression plus court.
- Entérinée pour usage sur lignes sous tension de 75 kV.
- Chargeur rapide 20 minutes.
- Environ 60 sertissages par charge de pile (calcul fondé sur câbles de calibre 3/0 AWG).
- Utilise les matrices de la série 15600; les matrices de la série 15500 conviennent également pourvu que l'adaptateur 15500-TB soit utilisé.



Fiche technique

- Gamme de connecteurs : Le seul outil pouvant être utilisé pour tous les connecteurs Thomas & Betts.
- Force de compression : 15 tonnes
- Dimensions (L x l x h) : 21 x 3-1/2 x 11 po
- Pile : Ni-Cd 14,4 V, 3,0 Ah
- Poids avec pile : 23,75 lb



Sertissage de forme hexagonale

N° de cat.	Description	Emb. std
TBM15BSCR	Sertisseuse 15 tonnes actionnée à pile. Comprend une mallette de transport, un chargeur, deux piles et une bandoulière.	1
15500-TB	Adaptateur de matrice pour la série de matrice 15500	

Huile de remplissage suggérée par Thomas & Betts : No de cat. 21061, ou tout autre fluide hydraulique léger ou liquide de transmission automatique est recommandée. Ne pas utiliser de liquides à base de silicium.

TBM58BSCT — Coupe-câbles Battpac^{mc} actionné à pile

- Pour opérer, il s'agit d'enlever la broche de blocage, de placer l'outil sur le câble, de réinsérer la broche de blocage et de couper.
- Dérivation intégrée qui se déclenche lorsque le matériau surpasse la capacité de coupe de l'outil.
- Sert aux câbles ACSR, en cuivre et en aluminium d'un maximum de 1-1/2 po, ainsi qu'aux fils ordinaires de hauban et tiges de terre d'un maximum de 5/8 po.
- Environ 25 coupes par charge de pile.

REMARQUE : Non recommandé pour usage sur de l'acier trempé.

Fiche technique

- Force de compression : 6 tonnes
- Capacité maximale de coupe :
boulons en acier doux : 1-1/16 po (17 mm)
barres d'armature et tiges de terre : 5/8 po (16 mm)
câbles ACSR : 1-1/2 po (40 mm)
fils toronnés en cuivre et en aluminium : 1-1/2 po (40 mm)
fil standard de hauban : 5/8 po (16 mm)
fil d'acier : 3/4 po (20 mm)
- Dimensions (h x l x p) : 17 x 12 x 3 po
- Poids avec pile : 14 lb



Contenu du nécessaire standard Battpac^{mc}:

- (1) un outil actionné à pile
- (1) une bandoulière
- (1) une mallette de transport
- (2) deux piles CRCTBP
- (1) un chargeur c.a. 15 minutes CRCTQC

N° de cat.	Description	Emb. std
TBM58BSCT	Coupe-câbles actionné à pile	1

Veillez communiquer avec le Service de réparation d'outils pour les lames de rechange.

TBM54BSCT / TBM54BSCTS — Outils de coupe Battpac^{mc} actionnés à pile



Fiche technique

- Pile : 14,4 V c.c.
- Dimensions : (L x l x h) : 16 x 4 x 4,5 po
- Poids avec pile : 7,2 lb

N° de cat.	Calibre de conducteur
TBM54BSCTS	Cuivre : 750 kcmil ACSR : 636 kcmil
TBM54BSCT	Cuivre : 1000 et 1500 kcmil Aluminium : D.E. 2-1/8 po

- Fonction avance-recul des lames commandée d'une main.
- L'outil TBM54BSCTS sert à la coupe de câbles en cuivre d'un maximum de 750 kcmil, en aluminium d'un D.E. de 2-1/8 po et ACSR d'un maximum de 636 kcmil.
- L'outil TBM54BSCT sert à la coupe de câbles en cuivre d'un maximum de 1500 kcmil, en aluminium d'un D.E. de 2-1/8 po (ne doit pas servir à la coupe de câbles ACSR).

Guide des cycles de coupe

Ce guide indique le nombre de cycles de coupe que les outils TBM54BSCT et TBM54BSCTS sont en mesure d'effectuer lorsque la pile est à pleine charge. Ces chiffres sont approximatifs et appelés à varier selon le mode de chargement et autres conditions de fonctionnement : température, humidité et condition de la pile.

Bloc-pile CRCTBP :

Type de pile : pile étanche Ni-Ca

Tension : 14,4 V c.c.

Courant nominal : 1,9 Ah

Dimensions (L x l x h) : 3,5 x 2,7 x 5,3 po

Poids : 1,6 lb

Cycles approx. de coupe :

TBM54BSCTS

CRCTBPI et CRCTBP : 35-50

CRCTPBEI : 105-150

TBM54BSCT

CRCTBPI et CRCTBP : 45-430

CRCTPBEI : 135-90

Chargeur de piles CRCTQC :

Tension d'entrée : 120 V c.a., une phase

Capacité de charge : 20 V c.a.

Temps de charge : 15 min pour piles CRCTBP et CRCTBPI

Dimensions (L x l x h) : 7,5 x 3,7 x 3,5 po

Poids : 4 lb

Accessoires en option :

Bloc-piles : CRCTBPI ou CRCTBP

Chargeur c.c. : CRCTDC

N° de cat.	Description	Emb. std
TBM54BSCTS	Coupe-câbles actionné à pile pour câbles en cuivre d'un maximum de 750 kcmil, en aluminium d'un D.E. maximal de 2-1/8 po et ACSR de 636 kcmil	1
TBM54BSCT	Coupe-câbles actionné à pile pour câbles en cuivre d'un maximum de 1500 kcmil, en aluminium d'un D.E. maximal de 2-1/8 po (ne doit pas être utilisé sur des câbles ACSR)	

Veillez communiquer avec le Service de réparation d'outils pour les lames de rechange.

CRCTBP — Pile standard de recharge pour outils de la série TBM

- Pile 14,4 volts à durée de vie anticipée de 600 recharges.
- Nombre de cycles par charge des deux piles variable selon le type et le calibre des matériaux coupés ou comprimés.
- Pile 14,4 volts interchangeable avec celle des outils T&B Battpac^{mc}, sauf pour les outils de la série BPLT.



N° de cat.	Description	Emb. std
CRCTBP	Pile standard de recharge	1

CRCTBPI — Pile de recharge « Smart^{mc} » à témoin DEL pour outils de la série TBM

- Identique à la pile standard CRCTBP sauf pour un témoin DEL qui indique la charge de la pile. L'utilisateur peut donc vérifier l'état de la charge et de la durée de vie de la pile avant chaque mise en charge.
- Pile de 14,4 volts interchangeable avec celle des outils T&B Battpac^{mc}, sauf pour les outils de la série BPLT.



N° de cat.	Description	Emb. std
CRCTBPI	Pile de recharge Smart ^{mc} à témoin DEL	1

Pile de recharge pour les outils de la série BPLT

Les piles requises pour les outils de la série BPLT sont de marque Makita, n° de cat. 1442, et ne sont pas vendues par Thomas & Betts.



CRCTQC — Chargeur rapide standard 15 minutes pour piles



- Sert à charger les piles CRCTPB et CRCTBPI.
- Pour la pile CRCTBPI, le temps de charge est de 45 minutes.

N° de cat.	Description	Emb. std
CRCTQC	Chargeur rapide standard 15 minutes	1

Chargeur pour piles des outils de la série BPLT

Le chargeur qui sert aux piles utilisées dans les outils de la série BPLT est de marque Makita, n° de cat. DC 1411, et n'est pas vendu par Thomas & Betts.



Matrices pour outils Battpac^{mc}

Grosseurs de connecteurs		TBM6BSCR	TBM6H	TBM14BSCR / TBM15BSCR	Code couleur de matrice
Cuivre	Aluminium	N° de cat. de matrices	N° de code de matrices	N° de code de matrices	
8 AWG	10 AWG	6TON21	BY15C	B71CH	Rouge
6 AWG	8 AWG	6TON24	BY17C	B73CH	Bleu
4 AWG	6 AWG	6TON29	BY19C	B74CH	Gris
2 AWG	–	6TON33	BY21C	B75CH	Brun
1 AWG	4 AWG	6TON37		B05CH	Vert
1/0 AWG	2 AWG	6TON42	BY23C	B06CH1	Rose
2/0 AWG	1 AWG	6TON45	BY24C	B72CH	Noir/Or
3/0 AWG	1/0 AWG	6TON50	BY25C	B08CH	Orange
4/0 AWG	2/0 AWG	6TON54	BY31C	B09CH	Violet/Olive
250 kcmil	–	6TON62	BY27C	B26CH	Jaune
–	1		BY24C	B72CH	Noir/Or
	1/0		BY25C	B08CH	Tan
	2/0		BY31C	B09CH	Violet/Olive
	3/0 AWG	6TON60	BY32C	–	Rubis
300 kcmil	4/0 AWG	6TON66	BY35C	B10CH1	Blanc
350 kcmil	250 kcmil	6TON71	BY37C	B11CH	Rouge
400 kcmil	300 kcmil	6TON76		–	Bleu
925/24	–	6TON80		–	Noir
500 kcmil	350 kcmil	6TON87		B12CH	Brun
600 kcmil	400 kcmil			B36CH	Vert
700 kcmil	500 kcmil			15505	Rose
750 kcmil	600 kcmil		BY28C	B39CH	Noir
				–	Orange
	700 kcmil			–	Violet
	750 kcmil			–	Jaune
1000 kcmil				125H	–
	1000 kcmil			140H	–

REMARQUES : 1. Les matrices supérieures et inférieures sont identiques.

2. Les matrices se commandent en jeu (deux pièces).

Jeux de matrices pour la coupe de câbles

N° de cat.	Calibre maximum de câble	Outils
BY55	2/0	TBM6H, BPLT6BSCR et BPLT6500BSCR
40CS	4/0	TBM14M, 13100A et TBM14BSC
156CS	500 kcmil	TBM15I et TBM15BSCR

Tiges de terre galvanisées

- Fabriquées d'acier robuste (1035) de qualité supérieure, étiré à froid et galvanisé par trempage à chaud.
- Conformes aux exigences de la norme ANSI C135.30-1979.
- Tiges de terre en acier inoxydable également offertes (pour plus de détails, communiquez avec le bureau des ventes T&B de votre région).



N° de cat.	Grosseur nominale		Gros. de tige (diam. nom. x longueur)		Épaisseur du placage	Emb. std	Poids au 100	
	po	pi	mm	m			lb	kg
GR5006	1/2	6	12,7	1,8	4 mils	10	410	186
GR6256	5/8	6	15,8	1,8	4 mils	5	600	272
GR6258	5/8	8	15,8	2,4	4 mils	5	800	363
GR6250 (0,543 – 0,555)	5/8	10	15,8	3,0	4 mils	5	1000	454
GR6260 (0,625 – 0,640)	5/8	10	15,8	3,0	4 mils	5	1000	454
GR6250B* (0,543 – 0,555)	5/8	10	15,8	3,0	4 mils	5	1000	454
GR7506	3/4	6	15,8	1,8	4 mils	5	700	318
GR7508	3/4	8	19,0	2,4	4 mils	5	1200	545
GR7510	3/4	10	19,0	3,0	4 mils	5	1500	681

* Le suffixe « B » indique une tige de terre en acier nu noir (CSA non applicable).
Les tiges de 1/2 po ou plus et de 10 pi ou plus sont répertoriées CSA.

Tiges de terre en acier à revêtement de cuivre lié

- Toutes les tiges de terre E-Z-Ground^{md} sont recouvertes d'une couche épaisse uniforme de cuivre électrolytique lié à une lame en acier rigide.
- Sous pression électrique, les ions de cuivre sont forcés à se lier à la lame en acier pour établir un lien anticorrosion entre le cuivre et l'acier.



N° de cat.	Grosseur nominale		Gros. de tige (diam. nom. x longueur)		Épaisseur du placage	Emb. std	Poids au 100	
	po	pi	mm	m			lb	kg
5005	1/2	5	12,7	1,8	5 mils	10	305	138
5006	1/2	6	15,8	1,8	5 mils	5	370	168
5008	1/2	8	15,8	2,4	5 mils	5	545	247
5010	1/2	10	15,8	3,0	5 mils	5	611	277
6256	5/8	6	15,8	3,0	5 mils	5	508	230
6258*	5/8	8	15,8	3,0	10 mils	5	678	308
6260*	5/8	10	15,8	1,8	10 mils	5	847	384
7508*	3/4	8	19,0	2,4	10 mils	5	992	450
7510*	3/4	10	19,0	3,0	10 mils	5	1240	462
1010*	1	10	25,4	3,0	10 mils	1	2248	1020

* Répertoriées UL (425H) sauf pour les tiges ordinaires de moins de 8 pi de longueur ou de moins de 1/2 po de diamètre.
Les tiges de 1/2 po ou plus et de 10 pi ou plus sont répertoriées CSA.

Matrices de moletage pour outils de 14 et 15 tonnes

N° de cat	Description
15508	Pour tiges de terre 5/8 et 3/4 po

Ces matrices servent à moleter les tiges de terre afin d'augmenter d'autant que 20 % la résistance à l'arrachement de la connexion.

Outil manuel de moletage pour toutes les grosseurs de tiges de terre



240-31565-94

Tiges sectionnelles de mise à la terre

- Les tiges sectionnelles sont de la même qualité supérieure que les tiges en acier à revêtement de cuivre lié et sont filetées aux deux extrémités.



N° de cat.	Gros. de tige (diam. nom. x longueur)		Épaisseur de placage	Pas de filets	Emb. std	Poids au 100			
	po	pi				mm	m	lb	kg
5006LS	1/2	6	12,7	1,8	10 mils	9/16-12	5	410	189
5008LS	1/2	6	15,8	1,8	10 mils	9/16-12	5	546	248
5010LS	1/2	8	15,8	2,4	10 mils	9/16-12	5	682	309
6256S	5/8	6	15,8	3,0	5 mils	5/8-11	5	481	230
6258S	5/8	8	15,8	3,0	10 mils	5/8-11	5	670	308
6260S	5/8	10	15,8	3,0	10 mils	5/8-11	5	837	384
7506S	3/4	6	15,8	1,8	5 mils	3/4-10	5	774	160
7508S	3/4	8	19,0	2,4	10 mils	3/4-10	5	992	450
7510S	3/4	10	19,0	3,0	10 mils	3/4-10	5	1 040	562
1010S	1	10	25,4	3,0	10 mils	8-1	1	2 248	1 020

Les tiges de 1/2 po ou plus et de 10 pi ou plus sont répertoriées CSA.

Coupleurs

- Coupleurs filetés fabriqués d'un alliage anticorrosion de grande résistance. Profilés pour réduire la friction de battage. Taraudés pour usage sur toutes les tiges sectionnelles filetées standard.



N° de cat.	Diam. de tige de terre (po)	Pas de filets	Emb. std	Poids au 100 (lb)
50LC	1/2	9/16 po – 12 UNS	25	17
60C	5/8	5/8 po – 11 UNS	25	25
70C	3/4	3/4 po – 10 UNS	25	38
80C	1	1 po – 8 UNS	10	75

Goujons de battage

- Fabriqués d'acier à résistance élevée.
- Conviennent à tous les coupleurs filetés standard.



N° de cat.	Diam. de tige de terre (po)	Pas de filets	Emb. std	Poids au 100 (lb)
50LDS*	1/2	9/16 po – 12 UNS	10	16
60DS*+	5/8	5/8 po – 11 UNS	25	23
70DS*	3/4	3/4 po – 10 UNS	5	35
80DS	1	1 po – 8 UNS	10	75

* Répertoriés UL.
+ Certifiés CSA.

Coupleurs et capots de battage non filetés pour tiges de terre standard à revêtement de cuivre lié

Coupleurs non filetés

- Servent à joindre des tiges de terre non filetées, sectionnelles, à revêtement de cuivre lié et en acier.
- Fabriqués de bronze siliceux anticorrosion à résistance élevée.

Capots de battage non filetés

- Servent à éviter l'éclatement de la tige de terre durant le battage afin d'assurer un ajustement approprié du coupleur.
- Fabriqués d'acier durci à résistance élevée.



N° de cat.	Grosueur (po)	Dimensions (po)		Emb. std	Poids au 100 (lb)
		Longueur	Diamètre		
Coupleurs non filetés					
50CNT*	1/2	3,0	0,78	25	34
60CNT2*	5/8	2,5	0,69	25	34
70CNT*	3/4	3,0	0,97	25	31
Capots de battage non filetés					
60DSNT	5/8	4,0	0,88	10	43

* Répertiés UL.

Goujons de battage pour tiges de terre

Pour l'installation des tiges de terre, aucun outil n'est plus simple ni plus efficace que le goujon de battage fabriqué par Thomas & Betts. Il peut être utilisé sur tous les types de tiges de terre, y inclus les tiges en cuivre lié, les tiges galvanisées et les tiges en acier inoxydable.

Un coupleur intégré empêche le goujon de glisser de la tige près du sol. Les coupleurs sont de 5/8 et 3/4 po et conviennent tous les deux au goujon standard. Une bride de retenue pratique retient le coupleur dans l'outil quand l'outil n'est pas en usage.

Les goujons de battage Thomas & Betts pour tiges de terre sont fabriqués d'acier robuste qui permet l'usage d'une force maximale pour enfoncer les tiges et d'une conception qui permet l'usage d'une force minimale pour les retirer. Le bout qui s'appuie à la tige de terre est conçu pour résister aux chocs et assurer des connexions de bonne qualité.

- Design exclusif permettant l'installation de tiges de 10 pi à partir du niveau du sol.
- Construction d'acier robuste.
- Poignée ergonomique pour le confort et une sécurité accrue.
- Fourni avec pièces interchangeables convenant à différents diamètres de tiges de terre.
- Deux coupleurs interchangeables permettent l'usage du même outil avec toutes les grosseurs de tiges.
- Outil autonome, facile à ranger.

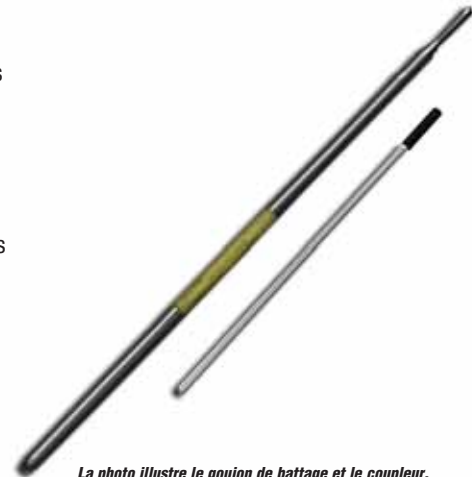

La photo illustre le goujon de battage et le coupleur.

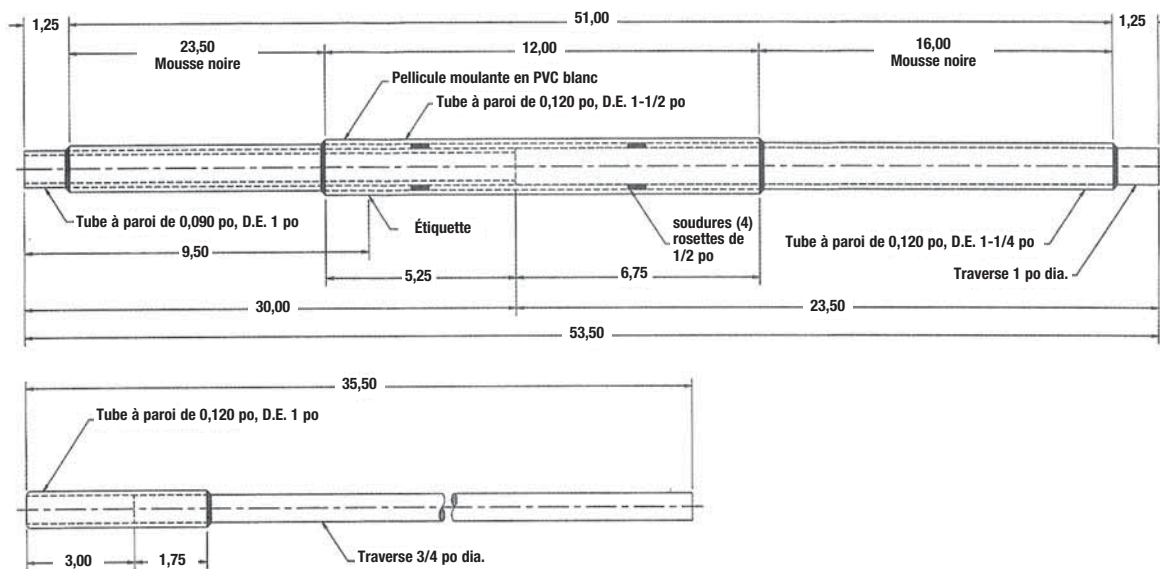

N° de cat.	Description	Poids (lb)	Dia. max. de tige (po)	Emb. std
TBRD58	Goujon de 5 pi Coupleur de 5/8 po	25	0,63	1
TBRD34	Goujon de 5 pi Coupleur de 3/4 po	25	0,75	1
TBS58	Coupleur de recharge 5/8 po	4	0,63	1
TBS34	Coupleur de recharge 3/4 po	4	0,75	1

Connecteurs de mise à la terre et de continuité de masse

Tresses flexibles pour la mise à la terre et la continuité des masses (ex. : Chemin de câble)

Les tresses de construction standard à l'usage de fils individuels de calibre 30 AWG conviennent aux applications de service moyen. Au besoin, tous les types et/ou configurations de tresses illustrées dans ce guide peuvent être fabriqués de fils de calibre 36 AWG pour plus de flexibilité.

Comment évaluer les connecteurs

Il est important de noter que les valeurs nominales d'intensité (ampères) citées ne sont que des suggestions et doivent servir de guide seulement. Si nécessaire, il est possible de certifier le courant admissible pour chacun des connecteurs dans notre nouveau laboratoire automatisé d'essais thermiques à l'usage des normes CEI60694. Des certificats de performance sont votre assurance que nos connecteurs conviennent à votre application. Les valeurs réelles utilisées pour une application donnée dépendent de l'augmentation de la température, du nombre de câbles reliés, de la tension permise et d'autres conditions de service, devraient être vérifiés par les ingénieurs en applications.



Longueur des assemblages

Les longueurs des tresses sont en pouces, mesurées d'une extrémité à l'autre. Les derniers chiffres des numéros de pièces indiquent la longueur du connecteur.
(ex. : FBD12, « 12 » = 12 po)

Ferrules et placage

Fabriquées de cuivre pur à 99,9 %, ces ferrules à haute conductivité sont sans joints et sont électroétamées avant la formation de l'assemblage des extrémités. Cette procédure sert à éliminer, avant la compression, toute corrosion de surface entre l'intérieur des ferrules et les tresses, corrosion qui pourrait affecter inversement la performance du connecteur.

Pour augmenter la conductivité de la languette de connexion, des ferrules plaquées argent à 30, 50 ou 100 microns sont offertes. Sur demande, le cuivre nu ou le placage au nickel sont également offerts.



Options

Pour toute application spéciale, faites-nous parvenir une copie de vos dessins d'atelier en y précisant vos exigences afin que nous puissions faire la conception et la fabrication des connecteurs flexibles nécessaires à votre application particulière.

Toujours selon vos besoins, une gamme variée de types d'isolant est offerte pour répondre aux exigences de l'application, de la tension et de la température nominale.



Connecteurs de mise à la terre et de continuité de masse

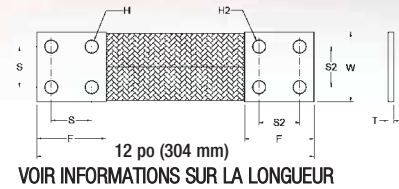
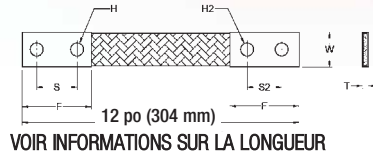
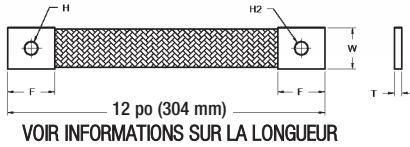

N° de cat.	Mils circulaires	Trou du boulon (H ou H2)	Nbre de tresses dans ferrule	Dimensions en po (mm)			
				(T) Épaisseur	(W) Largeur	(F) Longueur ferrule	(S ou S2) Distance Centre à centre
FB12-1*	24,000	1/4	1	0,140 (3,6)	0,625 (15,9)	0,750 (19,1)	s.o.
FB24-1*	48,000	7/16	1	0,148 (3,8)	1,000 (25,4)	1,300 (33,0)	s.o.
FB36-1*	76,800	7/16	1	0,200 (5,1)	1,000 (25,4)	1,300 (33,0)	s.o.
FB48-1*	76,800	7/16	1	0,200 (5,1)	1,000 (25,4)	2,500 (63,5)	1,25 (31,8)
FB96-1*	153,600	7/16	2	0,250 (6,4)	1,250 (31,8)	1,500 (38,1)	s.o.
FB192-1*	153,600	7/16	2	0,250 (6,4)	1,250 (31,8)	2,500 (63,5)	1,25 (31,8)
FB288-1*	230,400	7/16	3	0,350 (8,9)	1,250 (31,8)	1,500 (38,1)	s.o.
FB384-1*	230,400	7/16	3	0,350 (8,9)	1,250 (31,8)	2,500 (63,5)	1,25 (31,8)
FB576-1*	105,600	9/16	1	0,250 (6,4)	1,250 (31,8)	1,500 (38,1)	s.o.
FB768-1*	105,600	9/16	1	0,250 (6,4)	1,250 (31,8)	2,500 (63,5)	1,25 (31,8)
FB1152-1*	211,200	9/16	2	0,350 (8,9)	1,250 (31,8)	1,500 (38,1)	s.o.
FB1536-1*	211,200	9/16	2	0,350 (8,9)	1,250 (31,8)	2,500 (63,5)	1,25 (31,8)
FB2304-1*	316,800	9/16	3	0,400 (10,2)	1,250 (31,8)	1,500 (38,1)	s.o.
FB3136-1*	316,800	9/16	3	0,400 (10,2)	1,250 (31,8)	2,500 (63,5)	1,25 (31,8)
FB4704-1*	168,000	9/16	1	0,500 (12,7)	1,250 (31,8)	2,500 (63,5)	s.o.
FB6272-1*	168,000	9/16	1	0,250 (6,4)	1,250 (31,8)	3,500 (88,9)	1,75 (44,5)
FB9408-1*	336,000	9/16	1	0,500 (12,7)	1,250 (31,8)	2,500 (63,5)	s.o.
FB12544-1*	336,000	9/16	2	0,500 (12,7)	1,250 (31,8)	3,500 (88,9)	1,75 (44,5)
FB18816-1*	504,000	9/16	3	0,750 (19,1)	1,250 (31,8)	3,500 (88,9)	1,75 (44,5)
FB28224-1*	672,000	9/16	4	1,000 (25,4)	1,250 (31,8)	3,500 (88,9)	1,75 (44,5)
FB42336-1*	230,400	9/16	1	0,300 (7,6)	1,500 (38,1)	3,500 (88,9)	1,75 (44,5)
FB56448-1*	460,800	9/16	2	0,450 (11,4)	1,500 (38,1)	3,500 (88,9)	1,75 (44,5)
FB70560-1*	691,200	9/16	3	0,600 (15,2)	1,625 (41,2)	3,500 (88,9)	1,75 (44,5)
FB84672-1*	921,600	9/16	4	0,750 (19,1)	1,625 (41,2)	3,500 (88,9)	1,75 (44,5)
FB127008-1*	307,200	9/16	1	0,380 (9,7)	1,500 (38,1)	3,500 (88,9)	1,75 (44,5)
FB170016-1*	614,400	9/16	2	0,630 (16,0)	1,625 (41,2)	3,500 (88,9)	1,75 (44,5)
FB213024-1*	921,600	9/16	3	0,850 (21,6)	1,625 (41,2)	3,500 (88,9)	1,75 (44,5)
FB284032-1*	1,228,800	9/16	4	1,000 (25,4)	1,880 (47,9)	3,500 (88,9)	1,75 (44,5)

* Répertiés UL 467 et 486A, certifiés CSA C22.2 n° 41 comme équipement de mise à la terre et de continuité des masse.

Longueurs spéciales offertes : 6, 18, 24, 30 et 36 po (d'une extrémité à l'autre)

Remplacez le numéro « 12 » dans les numéros de catalogue listés par le nombre qui indique la longueur désirée.

Les mesures S2 et H2 sont utilisées pour les tresses personnalisées seulement.

Tresses flexibles en rouleau (min. 10 pi)*











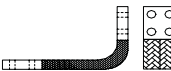

N° de cat.	Mils circulaires	Épaisseur (po)	Largeur (po)
FBRL	24,000	0,140 (3,6)	0,625 (15,9)
FB24RL	48,000	0,148 (3,8)	1,000 (25,4)
FB36RL	76,800	0,200 (5,1)	1,000 (25,4)
FB48RL	105,600	0,250 (6,4)	1,250 (31,8)

* Ferrules ou cosses non incluses.

Ajouter un suffixe pour la longueur désirée, i.e. : FB24RL «- 10» pour rouleau de 10 pieds.

Connecteurs de mise à la terre et de continuité de masse

Fiche technique

Configuration	Type	Calibre des fils individuels	Gamme de largeurs (po)	Gamme de valeurs nom. (A)	Commentaires
Liaisons extra-flexibles pour applications de service sévère					
	FBEXA	36 AWG	1-1/2 – 1-5/8	350 – 1000 A	Extra-flexible 1 trou NEMA Modèle haut de gamme Boréal
	FBEXB	36 AWG	1-1/2 – 1-5/8	400 – 2000 A	Extra-flexible 2 trous NEMA Modèle haut de gamme Boréal
	FBEXG	36 AWG	1-3/4 – 2	900 – 1650 A	Liaison extra flexible pour transformateurs
	FBEXH	36 AWG	3 – 4	1400 – 4000 A	Extra-flexible 4 trous NEMA Modèle haut de gamme Boréal
	FBEXJ	36 AWG	3-1/4 – 3-3/4	2300 – 3600 A	Extra-flexible 90° 4 trous NEMA Modèle haut de gamme Boréal
Liaisons flexibles standard pour applications de service moyen					
	FBB** FBC** FBD**	30 AWG	1-1/4 – 1-3/4	350 – 1000 A	Connecteurs de mise à la terre (norme NEMA)
	FBD** FB2D** FB3D** FBXD** FB2XD**	30 AWG	1-1/2 – 1-5/8	400 – 2000 A	Même que FBEXB avec fils de calibre 30 AWG
		30 AWG	1-1/2 – 2	700 – 1750 A	Liaison standard pour transformateurs
	FBSWB	30 AWG	1-1/2 – 2	700 – 1750 A	Même construction que SWB avec configurations différentes des trous
	FBSWC	30 AWG	3	1300 – 2350 A	Langue de connexion plus large à 4 trous également offerte (voir les séries EXH, SWD et LTL)
	FBSWC	30 AWG	3	1300 – 2350 A	Même construction que SWC type A avec configurations différentes des trous
	FBSWC	30 AWG	3	1300 – 2350 A	Même construction que SWC type A avec configurations différentes des trous
	FBSWC	30 AWG	3	1300 – 2350 A	Même construction que SWC type A avec configurations différentes des trous



** Précisez la longueur désirée.

Fiche technique

Configuration	Type	Calibre des fils individuels	Gamme de largeurs (po)	Gamme de valeurs nom. (A)	Commentaires
Liaisons flexibles standard pour applications de service moyen					
	FBSWC	30 AWG	3	1300 – 2350 A	Même construction que SWC avec configurations différentes des trous
	FBSWC	30 AWG	3	1300 – 2350 A	Même construction que SWC avec configurations différentes des trous
	FBSWC	30 AWG	3	1300 – 2350 A	Même construction que SWC avec configurations différentes des trous
	FBSWC	30 AWG	3	1300 – 2350 A	Même construction que SWC avec configurations différentes des trous
	FBSWC	30 AWG	2 – 4	600 – 1850 A	Même construction que SWC avec configurations différentes des trous
	FBSWD	30 AWG	3-3/4 – 4-3/4	1600 – 2100 A	Liaison à 4 trous pour transformateurs
	FBSWC	30 AWG	3	1300 – 2100 A	Liaison de 1 à 4 trous pour transformateurs
	FBSWD	30 AWG	3-3/4 – 4-3/4	1300 – 2100 A	Liaison de 1 à 4 trous pour transformateurs
	FBSWD	30 AWG	3-3/4 – 4-3/4	1600 – 2100 A	Liaison de 2 à 4 trous pour transformateurs
	FBSWD	30 AWG	3-3/4 – 4-3/4	1600 – 2100 A	Liaison de 3 à 4 trous pour transformateurs
	FBSWE	30 AWG	3	1400 – 1600 A	Liaison de 6 à 4 trous pour transformateurs
	FBSWF	30 AWG	3-3/4 – 4-3/4	1700 – 2300 A	Liaison de 6 à 4 trous pour transformateurs
	FBSWE	30 AWG	3	1400 – 1600 A	Liaison à 6 trous pour transformateurs
	FBSWF	30 AWG	3-3/4 – 4-3/4	1700 – 2300 A	Liaison à 6 trous pour transformateurs



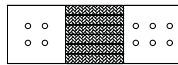

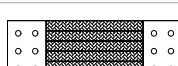
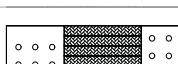
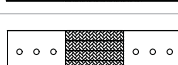



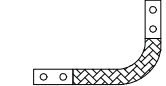

Connecteurs de mise à la terre et de continuité de masse

Fiche technique

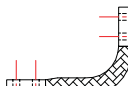
Configuration	Type	Calibre des fils individuels	Gamme de largeurs (po)	Gamme de valeurs nom. (A)	Commentaires
Liaisons de grande taille pour transformateurs					
	FBLTL	30 AWG	6 – 6-3/8	2500 – 4000 A	Liaison à 4 trous pour transformateurs
	FBLTL	30 AWG	6 – 6-3/8	2500 – 4000 A	Liaison de 4 à 6 trous pour transformateurs
	FBLTL	30 AWG	6 – 6-3/8	2500 – 4000 A	Liaison de 4 à 6 trous pour transformateurs
	FBLTL	30 AWG	6 – 6-3/8	2500 – 4000 A	Liaison à 6 trous pour transformateurs
	FBLTL	30 AWG	6 – 6-3/8	2500 – 4000 A	Liaison à 6 trous pour transformateurs
	FBLTL	30 AWG	6 – 6-3/8	2500 – 4000 A	Liaison à 6 trous pour transformateurs

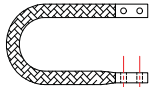
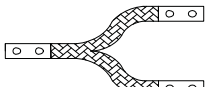
Configurations et formes diverses

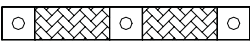
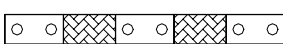
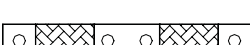
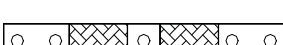
Les schémas qui suivent représentent les configurations et formes les plus populaires. Pour des liaisons flexibles non conformes et/ou de dimensions différentes, vous n'avez qu'à nous faire parvenir un dessin d'atelier avec vos précisions afin que nous puissions concevoir et fabriquer les connecteurs flexibles à vos spécifications.

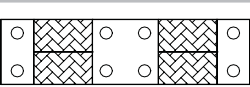
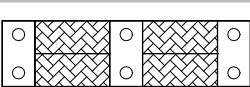
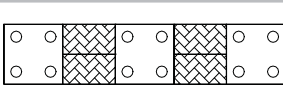
	Modèle FBBI Type A		Modèle FBBI Type B		Modèle FBBL Type A
	Modèle FBBL Type B		Modèle FBBL Type C		Modèle FBBU Type A
	Modèle FBBU Type B		Modèle FBBU Type C		Modèle FBBY Type A
	Modèle FBBY Type B		Modèle FBBE Type A		Modèle FBBE Type B
	Modèle FBBE Type C		Modèle FBBE Type D		Modèle FBBE Type E
	Modèle FBBE Type F		Modèle FBBE Type G		Modèle FBBE Type H

Connecteurs de mise à la terre et de continuité de masse

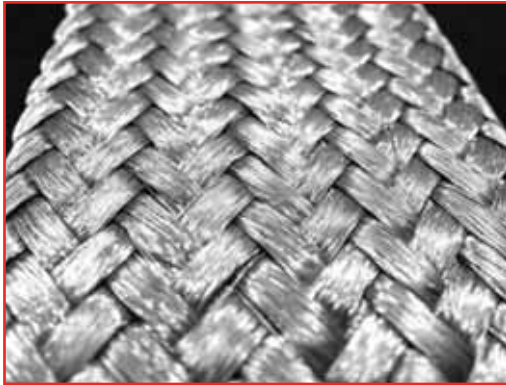

Conducteurs

Les brins sont de cuivre mou étiré, nu ou étamé.

Construction

Les brins sont tissés en tresse tubulaire laminée à plat.

Applications

Continuité de masse, mise à la terre ou connexion de pièces mobiles.

Spécifications

ASTM-B33.

Assemblages

Connecteurs moulés installés en usine également offerts.

La liste qui suit représente les constructions les plus populaires de tresses plates présentement utilisées dans l'industrie. Pour d'autres constructions, communiquez avec votre représentant des ventes T&B ou à votre bureau régional des ventes.

N° de cat.	Calibre (AWG)	Surface en mils circulaires	Nbre et calibre des fils	Construction	Largeur nom. (po)	Épaisseur nom. (po)	Poids approx. (lb / m)
FB-4243230-1*	300 kcmil	307 200	3 072 / 30	4 x (24 x 32 / 30)	1-3/8	0,420	1 110
FB-1485230-1	250 kcmil	249 600	2 496 / 30	48 x 52 / 30	2-1/2	0,190	900
FB-3243230-1	4/0	230 400	2 304 / 30	3 x (24 x 32 / 30)	1-1/4	0,375	825
FB-2243230-1	3/0	153 600	1 536 / 30	2 x (24 x 32 / 30)	1-1/8	0,250	560
FBXDRL	1/0	105 600	1 056 / 30	24 x 44 / 30	1	0,135	365
FB-1482230-1	1/0	105 600	1 056 / 30	48 x 22 / 30	1-3/8	0,120	365
FB-1488436-1	1/0	100 800	4 032 / 36	48 x 84 / 36	1-5/8	0,080	360
FBDRRL	1	76 800	768 / 30	24 x 32 / 30	1	0,125	200
FB-12412036-1	2	72 000	2 880 / 36	24 x 120 / 36	1	0,135	240
FB-1485036-1	2	60 000	2 400 / 36	48 x 50 / 36	1-1/4	0,090	205
FBRCRL	3	48 000	480 / 30	24 x 20 / 30	3/4	0,110	170
FB-1484036-1	3	48 000	1 920 / 36	48 x 40 / 36	1	0,090	160
FB-1488640-1	4	41 280	4 128 / 40	48 x 86 / 40	1	0,060	140
FB-1246736-1	4	40 200	1 608 / 36	24 x 67 / 36	3/4	0,090	135
FB-1241630-1	4	38 400	384 / 30	24 x 16 / 30	5/8	0,085	125
FBBRRL	6	24 000	210 / 30	24 x 10 / 30	1/2	0,080	83
FB-1244036-1	6	24 000	960 / 36	24 x 40 / 36	1/2	0,090	80
FB-14810644-2	7	20 350	5 088 / 44	48 x 106 / 44	5/8	0,050	68
FB-1480836-1	10	9 600	384 / 36	48 x 8 / 36	1/2	0,030	39
FB-1241636-1	10	9 600	384 / 36	24 x 16 / 36	3/8	0,060	39
FB-1480636-1	12	7 200	288 / 36	48 x 6 / 36	3/8	0,030	28
FB-1481036-1	12	6 000	240 / 36	24 x 10 / 36	1/4	0,030	23

* Le suffixe « -1 » indique une tresse en cuivre étamé. Pour une tresse en cuivre nu, remplacez le suffixe « -1 » par « -2 ».
REMARQUE : Comme les câbles tressés ont une flexibilité extrême, les dimensions indiquées ne sont qu'approximatives.

Connecteurs de mise à la terre et de continuité de masse

Conducteurs

Les brins sont de cuivre mou étiré et étamé.

Construction

Les brins sont tissés en tresses tubulaires.

Applications

Continuité de masse, mise à la terre ou connexion de pièces mobiles.

Spécifications

ASTM-B33, QQ-B-375.

Écran

La tresse est formée pour assurer un écran à couverture de 90 % sur le diamètre nominal précisé.



La liste qui suit représente les constructions les plus populaires de tresses tubulaires présentement utilisées dans l'industrie. Pour d'autres constructions, communiquez avec votre représentant des ventes T&B ou à votre bureau régional des ventes.

N° de cat.	D.I. nominal une fois la tresse arrondie	Surface nominale en mils circulaires	Équivalence de calibre AWG	Nbre et calibre des fils	Construction	Poids approx. (lb / M)
TB - 481630	2-1/4	77 180	1	768 / 30	48 x 16 / 30	260
TB - 481430*	2	67 540	2	672 / 30	48 x 14 / 30	230
TB - 481230*	1-1/2	57 890	3	576 / 30	48 x 12 / 30	200
TB - 481130*	1-3/8	53 060	3	528 / 30	48 x 11 / 30	185
TB - 481030	1-1/4	48 240	3	480 / 30	48 x 10 / 30	168
TB - 480930*	1-1/8	43 420	4	432 / 30	48 x 9 / 30	155
TB - 480830*	1	38 600	4	384 / 30	48 x 8 / 30	140
TB - 480730*	7/8	33 770	5	336 / 30	48 x 7 / 30	123
TB - 481234	13/16	22 896	7	576 / 34	48 x 12 / 34	85
TB - 481836*	25/32	21 600	7	864 / 36	48 x 18 / 36	79
TB - 480734*	1/2	13 356	9	336 / 34	48 x 7 / 34	53
TB - 481136*	1/2	13 200	9	528 / 36	48 x 11 / 36	53
TB - 240730*	3/8	16 880	8	168 / 30	24 x 7 / 30	62
TB - 480836*	3/8	9 600	10	384 / 36	48 x 8 / 36	40
TB - 240834	3/8	7 632	11	192 / 34	24 x 8 / 34	30
TB - 241336*	13/64	7 800	11	312 / 36	24 x 13 / 36	31
TB - 240734	1/4	6 678	12	168 / 34	24 x 7 / 34	26
TB - 240536*	1/8	3 000	15	120 / 36	24 x 5 / 36	13
TB - 240436*	7/64	2 400	16	96 / 36	24 x 4 / 36	11

* Indique une construction selon la norme QQ-B-575.

REMARQUE : Comme les tresses tubulaires sont très flexibles, les diamètres intérieurs ne sont qu'approximatifs.

Guide de sélection des tresses flexibles

Grosueur minimale de tresse flexible pour les applications de courant admissible



N° de cat.	Mils circulaires	Capacité en ampères
FBB12-1	24 000	95
FBC12-1	48 000	145
FBD12-1	76 800	190
FBD12	76 800	190
FB2D12-1	153 600	330
FB2D12	153 600	630
FB3D12-1	230 400	470
FB312	230 400	470
FBXD12-1	105 600	235
FBXD12	105 600	235
FB2XD12-1	211 200	400
FB2XD12	211 200	400
FB3XD12-1	316 800	600
FB3XD12	316 800	600

N° de cat.	Mils circulaires	Capacité en ampères
FBE12-1	16 800	340
FBE12	16 800	340
FB2E12-1	336 000	530
FB2E12	336 000	530
FB3E12	504 000	700
FB4E12	672 000	805
FBF12	230 400	360
FB2F12	460 800	600
FB3F12	691 200	820
FB4F12	921 600	1000
FBG12	307 200	415
FB2G12	614 400	700
FB3G12	921 600	760
FB4G12	1 228 800	1 200

Applications de mise à la terre et de continuité des masses

Grosueur minimale de conducteur pour la mise à la masse de canalisations et équipements

Courant minimal ou réglage du surtenseur installé en amont de l'équipement, du conduit, etc. Moins de _ ampères	Fil de cuivre (mils circ.)
200	26 240 (6 AWG)
300	41 740 (4 AWG)
400	52 620 (3 AWG)
500	66 360 (2 AWG)
600	83 690 (1 AWG)
800	105 600 (1/0)
1 000	133 100 (2/0)
1 200	167 800 (3/0)
1 600	211 600 (4/0)
2 000	250 000
2 500	350 000
3 000	400 000
4 000	500 000
5 000	700 000
6 000	800 000

Données reprises du tableau 16 (Code Canadien de l'Électricité).

Grosueur minimale des fils de terre en cuivre nu

Courant de court-circuit max. disponible (ampères)	Durée max. de la surcharge de courant. Joint exothermique ou raccord à compression ou boulonné	
	0,5 seconde (mils circ.)	1,0 seconde (mils circ.)
5 000	26 240	41 740
10 000	52 620	83 690
15 000	83 690	105 600
20 000	105 600	167 800
25 000	133 100	211 600
35 000	211 600	250 000
40 000	211 600	300 000
50 000	250 000	350 000
60 000	30 000	500 000
70 000	350 000	600 000
80 000	400 000	600 000
90 000	500 000	700 000
100 000	500 000	700 000

Données reprises du tableau 51 (Code Canadien de l'Électricité). Grosueurs calculées selon la norme IEEE N° 80.

Index alphanumérique

N° de cat.	Page	N° de cat.	Page	N° de cat.	Page
4	.6	54750	.33	54875LR34	.28
6	.6	54855	.27	54885L	.28
1010	.46	54860	.27	54885LR12	.28
3826	.7	54875	.27	54895L	.28
3844	.7	54885	.27	54895LR58	.28
3846	.7	54890	.27	54900L	.28
3849	.7	54895	.27	54900LR34	.28
3888	.7	54900	.27	54910LR100	.28
3900	.5	64663	.24	54920LR100	.28
3902	.6	10102-TB	.7	5-TB	.6
3903	.6	10103-TB	.7	60C	.47
3904	.6	1010S	.47	60CNT2	.48
3907	.6	1016BTB	.24	60DS	.47
3908	.6	1016BTB-NG	.24	60DSNT	.48
3930	.20	1016TB	.24	6256S	.47
3940	.20	1016TB-NG	.24	6258S	.47
3950	.20	13100A	.38	6260S	.47
3951	.20	15500-TB	.42	70C	.47
3960	.20	156CS	.45	70CNT	.48
5005	.46	2-TB	.6	70DS	.47
5006	.46	3840-TB	.7	7506S	.47
5008	.46	3900BP	.5	7508S	.47
5010	.46	3902BU	.6	7510S	.47
6256	.46	3903BU	.6	80C	.47
6258	.46	3904BU	.6	80DS	.47
6260	.46	3905BU	.6	BC202	.32
7508	.46	3905-TB	.6	BC2020-BB	.32
7510	.46	3906BU	.6	BC22	.32
10105	.7	3906-TB	.6	BC24	.32
10109	.7	3907BU	.6	BC402	.32
15508	.46	3908BU	.6	BC4020	.32
51628	.24	3909BU	.6	BC4040	.32
51629	.24	3909-TB	.6	BC44	.32
53055	.31	3-TB	.6	BC46-BB	.32
53059	.31	40CS	.45	BC48	.32
53060	.31	5006LS	.47	BPLT13970DC	.39
53065	.31	5008LS	.47	BPLT13970FS	.39
53069	.31	5010LS	.47	BPLT13970P2	.39
53071	.31	50CNT	.48	BPLT13970RB	.39
53073	.31	50LC	.47	BPLT13970RP	.39
53075	.31	50LDS	.47	BPLT14BSCR	.41
53080	.31	53055FL	.23	BPLT14BSCRI	.41
54705	.33	53065-34GR	.30	BY55	.45
54710	.33	53065-58GR	.30	CC10C-56R	.23
54715	.33	53065FL	.23	CC1C-45R	.23
54720	.33	54855L	.28	CC20C-56R	.23
54725	.33	54855LR12	.28	CC2C-45R	.23
54730	.33	54865-CK	.27	CC40C-56R	.23
54735	.33	54865L	.28	CH1	.20
54740	.33	54865LR58	.28	CH12	.20
54745	.33	54875L	.28	CH34	.20

Index alphanumérique

N° de cat.	Page
CI3106	.15
CI3108	.15
CI3110U	.15
CI3112U	.15
CIGRC34	.15
CIGRC58	.15
CRCTBP	.44
CRCTBPI	.44
CRCTQC	.44
CTG250	.16
CTP202	.32
CTP2020	.32
CTP22	.32
CTP25020	.32
CTP250250	.32
CTP50020	.32
CTP500250	.32
CTP500500	.32
CULL414	.21
CULL414TP	.21
EZ-CK DIEKIT	.37
FB-12412036-1	.55
FB-1241630-1	.55
FB-1241636-1	.55
FB-1244036-1	.55
FB-1246736-1	.55
FB-1480636-1	.55
FB-1480836-1	.55
FB-1481036-1	.55
FB-14810644-2	.55
FB-1482230-1	.55
FB-1484036-1	.55
FB-1485036-1	.55
FB-1485230-1	.55
FB-1488436-1	.55
FB-1488640-1	.55
FB-2243230-1	.55
FB2D12	.51, 57
FB2D12-1	.51, 57
FB2E12	.51, 57
FB2E12-1	.51, 57
FB2F12	.51, 57
FB2G12	.51, 57
FB2XD12	.51, 57
FB2XD12-1	.51, 57
FB312	.57
FB-3243230-1	.55
FB3D12	.51
FB3D12-1	.51, 57
FB3E12	.51, 57
FB3F12	.51, 57

N° de cat.	Page
FB3G12	.51, 57
FB3XD12	.51, 57
FB3XD12-1	.51, 57
FB-4243230-1	.55
FB4E12	.51, 57
FB4F12	.51, 57
FB4G12	.51, 57
FBB12-1	.51, 57
FBBRL	.51, 55
FBC12-1	.51, 57
FBCRL	.51, 55
FBD12	.51, 57
FBD12-1	.51, 57
FBDRL	.51, 55
FBE12	.57
FBE12-1	.51, 57
FBF12	.51, 57
FBG12	.51, 57
FBXD12	.51, 57
FBXD12-1	.51, 57
FBXDRL	.51, 55
FG2040R2	.23
FG2040R25	.23
FG2040R3	.23
FG210F3	.23
FG210R2	.23
FG210R25	.23
G3	.8
G4	.8
G5	.8
G6	.8
GBBC22	.36
GBBC26	.36
GG10-10	.29
GG12	.10
GG12H	.10
GG2030-10	.29
GG2030-2030	.29
GG2030-21	.29
GG21-21	.29
GG34H	.10
GG350-350	.29
GG40250-10	.29
GG40250-2030	.29
GG40250-21	.29
GG40250-40250	.29
GG500-2030	.29
GG500-350	.29
GG500-40250	.29
GG500-500	.29
GG58	.10

N° de cat.	Page
GG58H	.10
GP100	.24
GP1003	.24
GP1008	.24
GP110	.24
GP1108	.24
GP114	.24
GP2250-2	.34
GP2250-4	.34
GP250500-2	.34
GP250500-4	.34
GR1-202	.27
GR12-202	.27
GR12-306	.34
GR12-40250	.27
GR1-300500	.27
GR1-40250	.27
GR34-202	.27
GR34-300500	.27
GR34-4010	.34
GR34-40250	.27
GR5006	.46
GR58-202	.27
GR58-300500	.27
GR58-40250	.27
GR58-406	.34
GR6250	.46
GR6250B	.46
GR6256	.46
GR6258	.46
GR6260	.46
GR7506	.46
GR7508	.46
GR7510	.46
GTC13	.16
GTC14	.16
GTC23	.16
GTC24	.16
GUV11821	.14
GUV1184	.14
GUV13821	.14
GUV13825	.14
GUV1384	.14
GUV15821	.14
GUV15825	.14
GUV1584	.14
GUV2021	.14
GUV2025	.14
GUV204	.14
GUV21221	.14
GUV21225	.14

Index alphanumérique

N° de cat.	Page	N° de cat.	Page	N° de cat.	Page
GUV3021	.14	JP5166	.4	SP9DL	.18
GUV3025	.14	JP62	.4	SP9DS	.17
GUV31221	.14	JP66-TB	.4	SP9SL	.18
GUV4021	.14	JPS-1	.12	SP9SS	.17
GUV4025	.14	JPS-12	.12	SRG10-20	.5
GUV5821	.14	JPS-34	.12	SRG2-1	.5
GUV5825	.14	JPT	.11	SRG30-40	.5
GUV584	.14	JPT2	.11	SRG8-4	.5
GUV7821	.14	JPT4	.11	TB - 240436	.56
GUV7825	.14	JWR	.10	TB - 240536	.56
GUV784	.14	LL306	.21	TB - 240730	.56
IBG20-40	.22	LL2506	.21	TB - 240734	.56
IBG2-10	.22	MA2GC	.7	TB - 240834	.56
IBG350-500	.22	PBGW	.24	TB - 241336	.56
J	.13	PBH	.24	TB - 480730	.56
J2124	.13	SP0DL	.18	TB - 480734	.56
J2BB	.13	SP0DS	.17	TB - 480830	.56
J2D	.13	SP0SL	.18	TB - 480836	.56
J6	.13	SPOSS	.17	TB - 480930	.56
JA	.11	SP10DL	.18	TB - 481030	.56
JA-2	.11	SP10DS	.17	TB - 481130	.56
JA-2124	.11	SP10SL	.18	TB - 481136	.56
JAB1	.8	SP10SS	.17	TB - 481230	.56
JAB12	.8	SP1DL	.18	TB - 481234	.56
JAB12H	.8	SP1DS	.17	TB - 481430	.56
JAB1H	.8	SP1SL	.18	TB - 481630	.56
JAB34	.8	SP1SS	.17	TB - 481836	.56
JAB34C	.8	SP2DL	.18	TBGS-14	.35
JAB34H	.8	SP2DS	.17	TBGS-34	.35
JAB58	.8	SP2SL	.18	TBGS-38	.35
JAB58H	.8	SP2SS	.17	TBGS-58	.35
JD	.13	SP3DL	.18	TBM14BSCR	.41
JDLI	.9	SP3DS	.17	TBM14MC	.40
JJR	.9	SP3SL	.18	TBM15BSCR	.42
JP-1	.12	SP3SS	.17	TBM15I	.38
JP-12	.12	SP4DL	.18	TBM40HC	.40
JP126	.4	SP4DS	.17	TBM54BSCT	.43
JP126G	.4	SP4SL	.18	TBM54BSCTS	.43
JP146	.4	SP4SS	.17	TBM58BSCT	.42
JP-21	.12	SP5DL	.18	TBRD34	.49
JP-212	.12	SP5DS	.17	TBRD58	.49
JP-21241	.12	SP5SL	.18	TBS34	.49
JP-212412	.12	SP5SS	.17	TBS58	.49
JP-212434	.12	SP6DL	.18	TTC2	.19
JP-234	.12	SP6DS	.17	TTC2P	.19
JP2612G	.4	SP6SL	.18	TTC3	.19
JP2614	.4	SP6SS	.17	TTC3P	.19
JP2638	.4	SP8DL	.18	TTC4	.19
JP26516	.4	SP8DS	.17	TTC4P	.19
JP-34	.12	SP8SL	.18		
JP386	.4	SP8SS	.17		