

Idéal pour les applications à températures élevées !

Chemin à parois à larges crans — Sans halogène

- Construction sans halogène.
- Cote de température plus élevée que les chemins en PVC.
- La largeur des crans et des doigts ajoute à la rigidité et facilite l'insertion des faisceaux.
- Couvercle anti-glissement pour résister au déplacement par vibration.
- Coins et rebords arrondis pour éviter les blessures aux mains et l'abrasion des fils.
- Deux barres de cassure conçues pour une rupture sans aspérités à la base de la fente et du chemin.
- Fente guide en V pour faciliter une installation plus rapide et plus facile des fils.

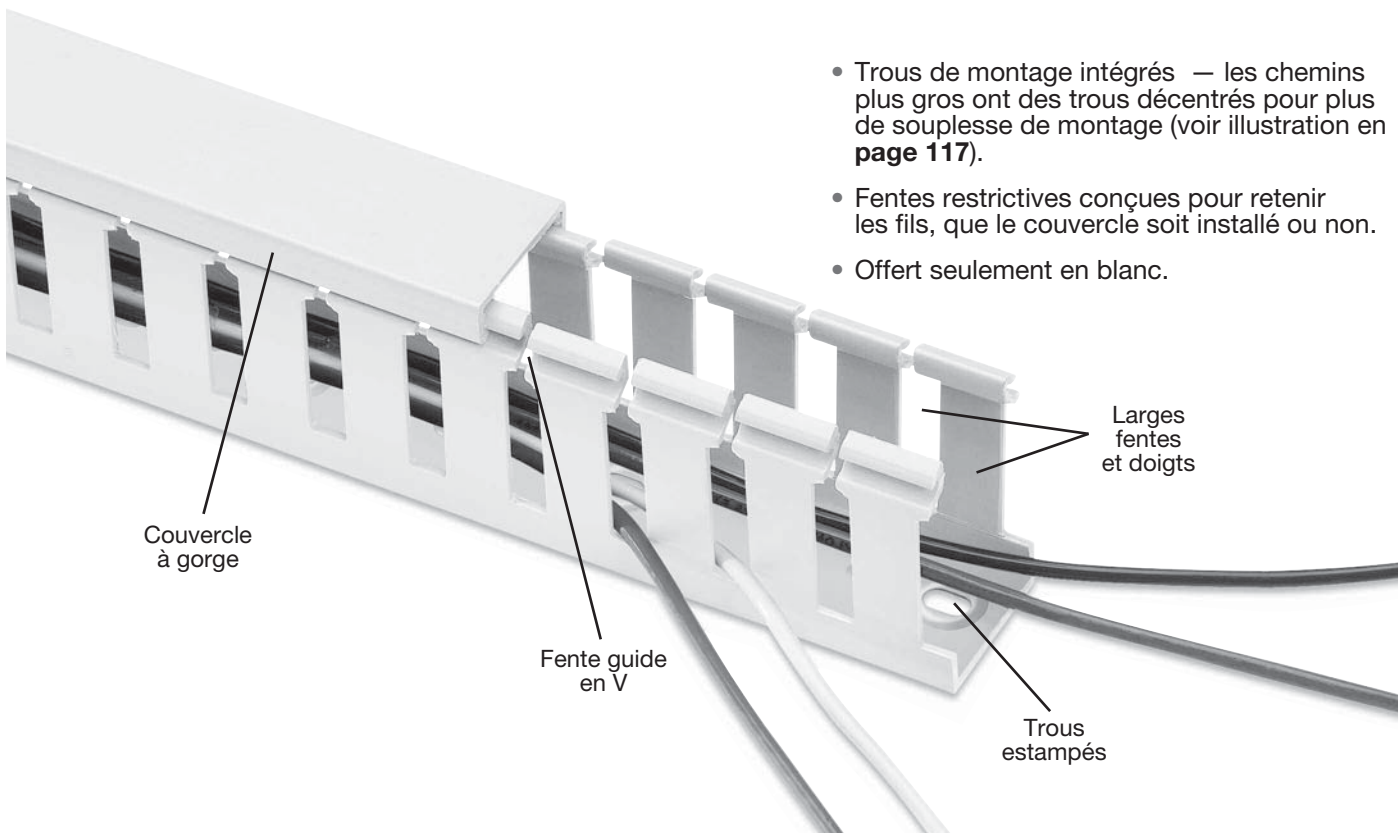
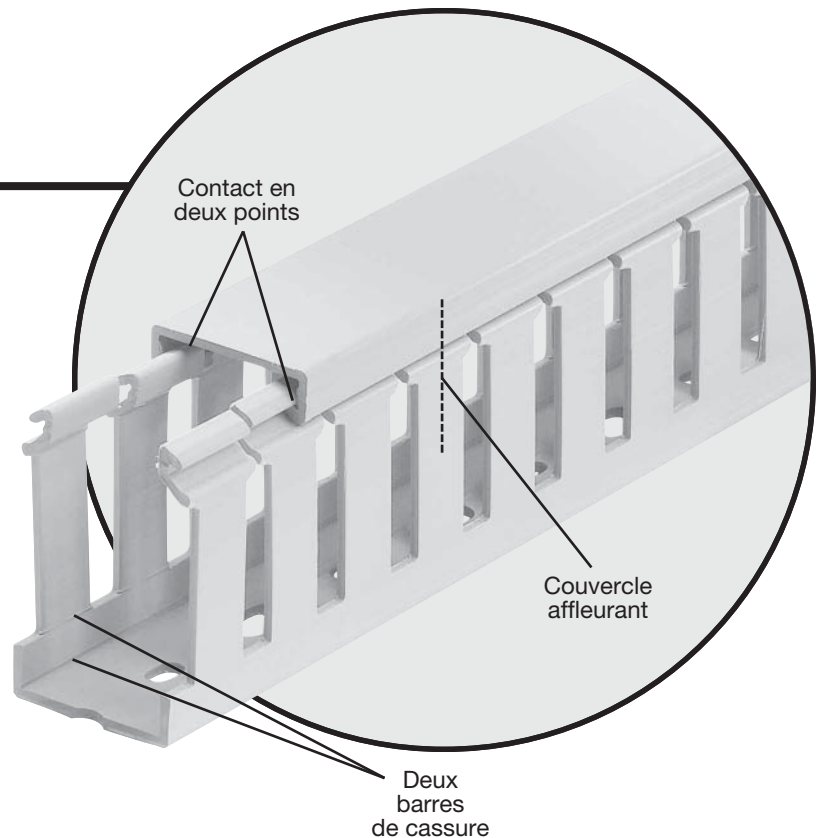

- Trous de montage intégrés — les chemins plus gros ont des trous décentrés pour plus de souplesse de montage (voir illustration en page 117).
- Fentes restrictives conçues pour retenir les fils, que le couvercle soit installé ou non.
- Offert seulement en blanc.

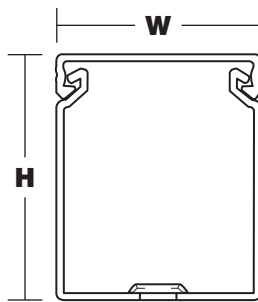

Vue du devant
avec couvercle

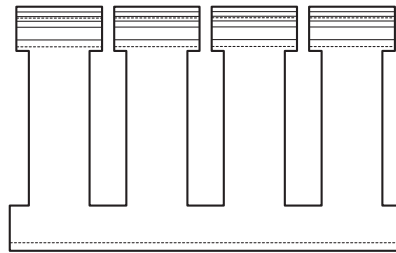

Vue latérale

Pour la liste complète des
dimensions des chemins à parois
à larges crans, voir en page 117

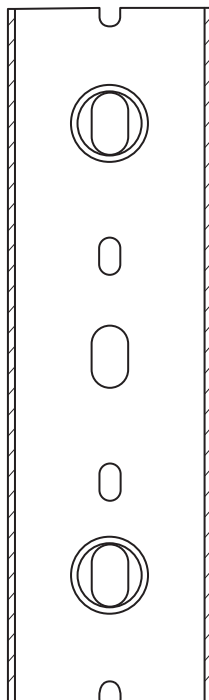

Vue de la paroi
de fond

W = Blanc

N° de cat.	Description	Grosseur (larg. x haut.)		N° de cat. Couv.	Emb. std Chemin	Emb. std Couv.	Long. à pi
		po	mm				
TY1X1WHW6	Chemin à paroi à large crans sans halogène 1 x 1 po	1,25 x 1,14	31,8 x 29,0		120		
TY1X15WHW6	Chemin à paroi à large crans sans halogène 1 x 1,5 po	1,25 x 1,60	31,8 x 40,6		120		
TY1X2WHW6	Chemin à paroi à large crans sans halogène 1 x 2 po	1,25 x 2,10	31,8 x 53,3	TY1CHW6	120	120	6
TY1X3WHW6	Chemin à paroi à large crans sans halogène 1 x 3 po	1,25 x 3,05	31,8 x 77,5		120		
TY1X4WHW6	Chemin à paroi à large crans sans halogène 1 x 4 po	1,25 x 4,37	31,8 x 111,0		60		
TY15X15WHW6	Chemin à paroi à large crans sans halogène 1,5 x 1,5 po	1,75 x 1,60	44,5 x 40,6		120		
TY15X2WHW6	Chemin à paroi à large crans sans halogène 1,5 x 2 po	1,75 x 2,10	44,5 x 53,3	TY15CHW6	120	120	6
TY15X3WHW6	Chemin à paroi à large crans sans halogène 1,5 x 3 po	1,75 x 3,05	44,5 x 77,5		120		
TY15X4WHW6	Chemin à paroi à large crans sans halogène 1,5 x 4 po	1,75 x 4,37	44,5 x 111,0		60		
TY2X1WHW6	Chemin à paroi à large crans sans halogène 2 x 1 po	2,25 x 1,24	57,2 x 31,5		120		
TY2X2WHW6	Chemin à paroi à large crans sans halogène 2 x 2 po	2,25 x 2,19	57,2 x 55,6	TY2CHW6	120	120	6
TY2X3WHW6	Chemin à paroi à large crans sans halogène 2 x 3 po	2,25 x 3,14	57,2 x 79,8		60		
TY2X4WHW6	Chemin à paroi à large crans sans halogène 2 x 4 po	2,25 x 4,46	57,2 x 113,3		60		
TY25X3WHW6	Chemin à paroi à large crans sans halogène 2,5 x 3 po	2,75 x 3,14	69,9 x 79,8	TY25CHW6	60	120	6
TY3X1WHW6	Chemin à paroi à large crans sans halogène 3 x 1 po	3,25 x 1,24	82,6 x 31,5		120		
TY3X2WHW6	Chemin à paroi à large crans sans halogène 3 x 2 po	3,25 x 2,19	82,6 x 55,6		60		
TY3X3WHW6	Chemin à paroi à large crans sans halogène 3 x 3 po	3,25 x 3,14	82,6 x 79,8	TY3CHW6	60	120	6
TY3X4WHW6	Chemin à paroi à large crans sans halogène 3 x 4 po	3,25 x 4,46	82,6 x 113,3		60		
TY3X5WHW6	Chemin à paroi à large crans sans halogène 3 x 5 po	3,25 x 5,15	82,6 x 130,8		60		
TY4X2WHW6	Chemin à paroi à large crans sans halogène 4 x 2 po	4,25 x 2,19	108,0 x 55,6		60		
TY4X3WHW6	Chemin à paroi à large crans sans halogène 4 x 3 po	4,25 x 3,14	108,0 x 79,8	TY4CHW6	60	120	6
TY4X4WHW6	Chemin à paroi à large crans sans halogène 4 x 4 po	4,25 x 4,46	108,0 x 113,3		30		
TY4X5WHW6	Chemin à paroi à large crans sans halogène 4 x 5 po	4,25 x 5,15	108,0 x 130,8		30		

La longueur standard est de 6 pieds.

Pour commander un chemin sans trous de montage, ajouter le suffixe NM au numéro de catalogue.

Exemple : TY1X1WHWNM6 indique un chemin blanc sans halogène à parois à larges crans de 1 x 1 po sans trous de montage.

Les chemins fabriqués de vinyle sont reconnus UL, certifiés et CSA et satisfont aux normes JIC.

Les chemins fabriqués de PVC sont reconnus UL[®], certifiés et CSA et conformes aux exigences des prescriptions CE.